



RZ550e/500e/350e

ספר הוראות הפעלה
למערכת מולטימדיה

1	תפעול בסיסי של מערכת המולטימדיה	תפקודים בסיסיים
2	רישום והגדרת תכונות שונות	הגדרות ורישום
3	שימוש ב-Bluetooth® או Wi-Fi®	חיבור טלפון חכם או מכשיר תקשורת
4	האזנה לרדיו הנאה ממוזיקה ווידאו	מערכת שמע
5	מערכת דיבורית לטלפונים סלולריים	מערכת דיבורית
6	הפעלת השירותים המחוברים	שירותים מחוברים
7	בדיקת סביבת הרכב	מערכת עזר חניה
8	מידע עזר בנספח	נספח
	חיפוש על פי א' - ב'	מפתח עניינים

2-8. הגדרות שמע ומדיה
 שינוי הגדרות השמע והמדיה 58
 שינוי תצורת המסך 60
 התאמת איכות התמונה 61
 התאמת השמע של כל מקור 62

2-9. הגדרות Wi-Fi
 שינוי הגדרות Wi-Fi 63

2-10. הגדרות Bluetooth
 הגדרת מכשירי Bluetooth 65

3 חיבור טלפון חכם או מכשיר תקשורת

3-1. השימוש בתפקוד Bluetooth
 אמצעי זהירות בעת שימוש במכשירי Bluetooth 70
 מפרטי Bluetooth ופרופילים תואמים ... 72
 רישום התקן Bluetooth ממערכת המולטימדיה 73
 מחיקת התקני Bluetooth רשומים 76
 התחברות עם מכשיר Bluetooth 77
 הגדרת מכשיר Bluetooth כמכשיר ראשי 80
 הגדרת מכשיר Bluetooth כהתקן משני . 81

3-2. התחברות לרשת Wi-Fi
 אמצעי זהירות בעת שימוש בהתקני Wi-Fi 82
 התחברות לרשת באמצעות Wi-Fi 84

3-3. השימוש ב- Apple CarPlay ו- Android Auto
 אמצעי זהירות בעת שימוש ב- Apple CarPlay 86
 השימוש ב- Apple CarPlay עם טלפון חכם לא רשום 88
 השימוש ב- Apple CarPlay עם טלפון חכם רשום 90
 השימוש ב- Android Auto 93
 כאשר עשוייה להיות תקלה ב- Apple CarPlay ו- Android Auto 94

4 מערכת שמע

4-1. הפעלת הרדיו
 האזנה לרדיו 98
 שימוש באנטנת רדיו 101

4-2. רדיו באינטרנט
 אופן השימוש ברדיו באינטרנט 102

4-3. פעולת כוון זיכרון מסוג USB
 אמצעי זהירות להפעלה של כוון זיכרון מסוג USB 103
 השמעת קבצי מוזיקה בכוון זיכרון מסוג USB 104
 השמעת קבצי וידאו בכוון זיכרון מסוג USB 107

מבוא

מבוא 4
 הוראות בטיחות 5
 קריאת חוברת הוראות הפעלה זאת 6
 מפתח עניינים מאויר 7

1 תפקודים בסיסיים

1-1. הפעלה בסיסית של מערכת המולטימדיה
 תצוגה ובקרה 10
 סקירת מערכת המולטימדיה 11
 תפריט ראשי 12
 צלמיות המצב 13
 הפעלת צג המגע 14
 תפקודים בסיסיים של המסך 17
 הזנת אותיות ומספרים 19

1-2. הפעלה בסיסית של מערכת השמע
 הפעלה/כיבוי והתאמת עוצמת הקול של מערכת השמע 20
 שינוי מקור השמע 22
 חיבור מכשיר דרך שקע USB Type-C 23

1-3. מערכת בקרה קולית
 הפעלת המערכת בבקרה קולית 24
 הפעלת בקרה קולית 26
 אמירת פקודה קולית 28
 חיפוש מידע באמצעות המקלדת 31

2 הגדרות ורישום

2-1. הגדרה ראשונית של מערכת המולטימדיה
 רישום פרופיל משתמש 34

2-2. הגדרות שונות
 שינוי ההגדרות השונות 38

2-3. הגדרות נהג
 שינוי ורישום פרופיל משתמש 40
 הגדרות לאופן זיהוי נהג 42

2-4. הגדרות כלליות
 שינוי הגדרות כלליות של מערכת מולטימדיה 45

2-5. הגדרות מסך
 שינוי הגדרות תצוגת המסך 48

2-6. הגדרות הבקרה הקולית
 שינוי הגדרות הבקרה הקולית 50

2-7. הגדרות רכב
 הגדרת פרטי סוכנות המשנה 52
 שינוי הגדרות האבטחה 53
 עדכון ובדיקה של מידע התוכנה 55

5-7. עריכת נתוני אנשי הקשר
 העברת נתוני אנשי קשר.....149
 הוספת נתוני אנשי קשר חדשים
 לאנשי הקשר.....152
 רישום מועדפים.....154

5-8. אופן השימוש בתפקוד ההודעה
 אמצעי זהירות בעת שימוש בתפקוד
 ההודעה.....155
 חיוג שיחות מתפקוד ההודעות.....158

6 שירותים מחוברים

6-1. דפדפן אינטרנט (אינטרנט)
 אודות תפקוד דפדפן אינטרנט
 (אינטרנט).....160
 הצגת מסך דפדפן האינטרנט.....160
 הפעלת מסך דפדפן האינטרנט.....161

7 מערכת עזר חניה

7-1. צג עזר חניה לקסוס
 תפקודי צג עזר חניה של לקסוס.....166
 הצגת מסך ההנחייה.....167
 שינוי תצורת התצוגה של הקו
 המנחה.....169
 אמצעי זהירות עבור צג עזר החניה
 של לקסוס.....174

7-2. צג תצוגה פנורמית
 תפקודי צג התצוגה הפנורמית.....183
 תצורת התצוגה כאשר בורר
 ההילוכים במצב "P".....187
 תצורת התצוגה כאשר בורר
 ההילוכים במצב "S" או "N".....189
 תצורת התצוגה כאשר בורר
 ההילוכים במצב "R".....196
 תצוגה כאשר מראות הצד מקופלות.....204
 התקרבות על המסך.....205
 תצוגה שקופה מתחת לרצפה.....206
 התראת גופים נעים.....208
 שינוי הגדרות צג התצוגה הפנורמית..210
 אמצעי זהירות למסך תצוגה פנורמית212
 איתור תקלות.....226

8 נספח

8-1. נספח
 מידע אודות מדיה ונתונים.....230
 אישור.....239

מפתח עניינים

4-4. הפעלת אייפוד/אייפון
 אמצעי זהירות להשמעה
 באייפוד/אייפון.....111
 השמעת אייפוד/אייפון.....112

4-5. הפעלת Apple CarPlay
 אמצעי זהירות להשמעה של
 Apple CarPlay.....115
 השמעת Apple CarPlay.....116

4-6. הפעלת Android Auto
 אמצעי זהירות להפעלה של
 Auto Android.....119
 השמעת Android Auto.....120

4-7. הפעלת שמע Bluetooth®
 אמצעי זהירות להשמעת שמע
 Bluetooth®.....122
 השמעת שמע Bluetooth®.....123

5 מערכת דיבורית

5-1. אמצעי זהירות בעת שימוש בדיבורית
 אמצעי זהירות לשיחה בדיבורית.....128
 כאשר עשויות להיות תקלות בשיחות
 דיבורית.....131

**5-2. הפעלת שיחות דיבורית בעזרת מתגי
 גלגל ההגה**
 הפעלה בעזרת מתגי גלגל ההגה
 (סוג A).....134
 הפעלה בעזרת מתגי גלגל ההגה
 (סוג B).....135
 הפעלה בעזרת מתגי גלגל ההגה
 (סוג C).....136

**5-3. אופן ביצוע שיחות
 ביצוע שיחות מתוך היסטוריית
 השיחות.....137
 ביצוע שיחות מרשימת המועדפים.....138
 חיוג שיחות מאנשי הקשר.....139
 חיוג שיחות מהמקלדת.....139
 חיוג לשיחות סיוע בדרכים של לקסוס
 חיוג באמצעות אות המתנה או
 ההשייה.....141**

5-4. אופן קבלת שיחות
 קבלת שיחות.....142
 דחיית שיחות.....143

5-5. פעולות תוך כדי שיחה
 ביצוע פעולות ממסך השיחה.....144
 מענה לשיחה שניה.....145
 ביצוע שיחה לגורם אחר במהלך
 שיחה קיימת.....146
 ביצוע שיחות ועידה.....147
 סיום שיחות.....147

5-6. החלפת טלפונים לשיחות בדיבורית
 החלפת טלפונים לשיחות בדיבורית...148

חוברת "הוראות הפעלה של מערכת המולטימדיה"

- חוברת זאת מסבירה את פעולת מערכת המולטימדיה. אנא קרא מדריך זה בעיון על מנת להבטיח שימוש נכון. שמור מדריך זה ברכב בכל עת.
- אנא שים לב כי התוכן של חוברת הפעלה זו עשוי להיות שונה מהמערכת במקרים מסוימים, כגון עקב עדכוני תוכנה ושינויים במפרטים.
- חוברת הפעלה זו מכילה מידע הקשור לתוכנת מערכת Ver.2280 ואילך. למידע העדכני ביותר, עיין בכתובת האתר הבאה. לפני השימוש במערכת זו, הקפד לקרוא את המידע הרלוונטי לגירסה האחרונה של התוכנה. לפרטים ראה, "עדכון ובדיקה של מידע התוכנה" (עמ' 55)

בהתאם למדינה או לאזור, יתכן ששירות עדכון התוכנה לא יהיה זמין.

• URL:

<https://www.lexus.eu/manual?parameter=om9ak14e.rz.2510.bev.mm>

• קוד QR:



- עליך להיות מודע לכך שהתכנים של חוברת זאת עשויים להיות, במקרים מסוימים, שונים מהמערכת, כמו למשל כאשר מעדכנים את התוכנה.
- שמות החברה ורשומות המוצרים המופיעים בחוברת זאת הינם סימני מסחר רשומים מוגנים של חברותיהם בהתאמה.

כתב ויתור לגבי פיצוי נתונים

מערכת זו שומרת נתונים בזיכרון הפנימי. נתונים שנשמרו בזיכרון עלולים להיפגם או לאבד עקב כשל מערכת, תיקון, תקלה, באגים או סיבות אחרות. לידיעתך, לקסוס אינה נושאת באחריות כלשהי לנזק ישיר ו/או עקיף, והיא אינה מציעה פיצוי עבור נתונים, אם לא ניתן היה לשמור כראוי את הנתונים שנשמרו בזיכרון הפנימי.

הסרת מצבר ה-12V

כאשר מתג ההתנעה סגור, כל הנתונים נשמרים במערכת. אם מנתקים את הדק מצבר ה-12 וולט לפני שמירת הנתונים, יתכן שהנתונים לא יישמרו כראוי.

הוראות בטיחות

לשימוש במערכת בדרך הבטוחה ביותר האפשרית, פעל על פי כל המלצות הבטיחות המוצגות להלן.

מערכת זו מיועדת לעזור באיתור היעד, אם נעשה בה שימוש נכון, והיא יכולה לעשות זאת. הנהג אחראי רק לבטיחות ההפעלה של הרכב ובטיחות הנוסעים איתו. אין להשתמש בתכונה כלשהי של מערכת זו במידה שזו תסיח את דעתך ותמנע נהיגה בטיחותית. העדיפות הראשונה במהלך הנהיגה צריכה להיות תמיד הפעלה בטוחה של הרכב. בזמן הנהיגה, וודא שאתה נוהג על פי תקנות התעבורה. אם שלט דרכים שונה, יתכן ולמערכת ההנחייה אין את המידע המעודכן כדוגמת כביש חד כיווני.

תוך כדי נהיגה, הקשב ככל האפשר להנחיות הקוליות והבט מדי פעם בצג ורק כאשר בטוח לעשות זאת. עם זאת, אל תסתמך לחלוטין על ההנחייה הקולית. השתמש בה להתייחסות בלבד. אם המערכת אינה יכולה להגדיר את המיקום הנוכחי בצורה נכונה, קיימת אפשרות של הנחייה שגויה או מושהית, או העדר הנחייה קולית בכלל.

מדי פעם הנתונים במערכת עשויים להיות לא מושלמים. תנאי הכביש, כולל הגבלות הנסיעה (אין פניות שמאלה, סגירת כבישים וכד') משתנים לעיתים קרובות. לכן, לפני שפועלים על פי ההנחיות מהמערכת, התבונן וראה האם ההוראות ניתנות לביצוע בצורה בטוחה וחוקית.

מערכת זו אינה יכולה להזהיר מפני נושאים כגון בטיחות האזור, תנאי הרחובות וזמינותם של שירותי חירום. אם אינך בטוח באשר לבטיחות האזור, אל תנהג לתוכו. בשום פנים ואופן מערכת זו אינה מהווה תחליף לשיקול דעתו האישי של הנהג.

⚠ אזהרה

- נקוט משנה זהירות אם אתה מפעיל את המערכת תוך כדי נסיעה. חוסר תשומת לב מספקת לכביש, לתנועה בו ולמזג האוויר עלולה לגרום לתאונה.
- תוך כדי נהיגה, הקפד לציית לתקנות התעבורה ושמור על ערנות לתנאי הכביש.

קריאת חוברת הוראות הפעלה זאת

הסבר לסמלים בהם נעשה שימוש בחוברת זאת

סמלים במדריך זה

משמעות	סמלים
אזהרה: אם לא תפעל בהתאם להסבר עלול להיגרם נזק או תקלה ברכב או בציוד שבו.	
שים לב: אם לא תפעל בהתאם להסבר עלול להיגרם נזק או תקלה ברכב או בציוד שבו.	
ציון פעולה או תהליכי עבודה. פעל על פי השלבים לפי הסדר המספרי.	1 2 3...
מידע: מציג מידע אחר מלבד תיאורים על שיטות פעולה ותפקודים שעליך לדעת ושמועיל לדעת.	

סמלים באיורים

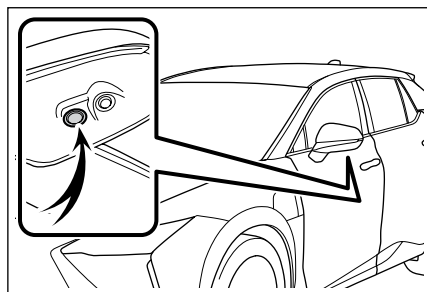

משמעות	סמלים
מצביע על הרכיב או המצב המוסבר.	

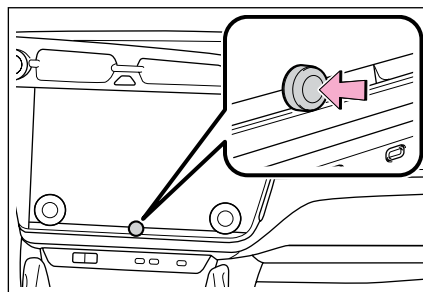

משמעות	סמלים
מציינים פעולה (לחיצה, סיבוב וכד') המשמשים להפעלת מתגים וציוד אחר.	

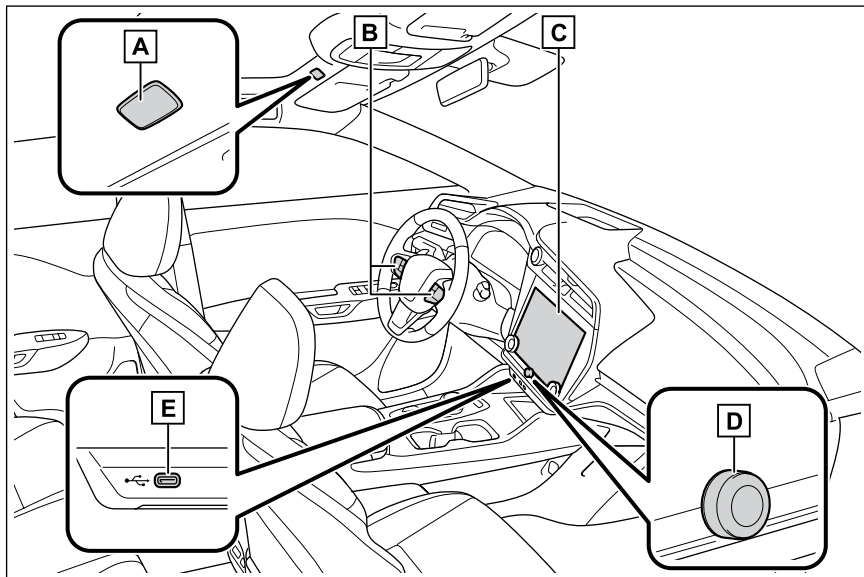

- 25' עמ' מיקרופון [A]
- מתגים בגלגל ההגה [B]
- 22' עמ' שליטה בשמע
- 26' עמ' הפעלת המערכת בשליטה קולית
- 244, 135, 134' עמ' ביצוע שיחת טלפון
- 10' עמ' צג [C]
- 20' עמ' בורר [VOL] [D]
- 23' עמ' שקע USB Type-C [E]

- 1-1. הפעלה בסיסית של מערכת המולטימדיה**
- 10 תצוגה ובקרה
- 11 סקירת מערכת המולטימדיה.....
- 12 תפריט ראשי.....
- 13 צלמיות המצב
- 14 הפעלת צג המגע.....
- 17 תפקודים בסיסיים של המסך.....
- 19 הזנת אותיות ומספרים
- 1-2. הפעלה בסיסית של מערכת השמע**
- הפעלה/כיבוי והתאמת עוצמת הקול
- 20 של מערכת השמע.....
- 22 שינוי מקור השמע.....
- 23 חיבור מכשיר דרך שקע USB Type-C.....
- 1-3. מערכת בקרה קולית**
- 24 הפעלת המערכת בבקרה קולית
- 26 הפעלת בקרה קולית
- 28 אמירת פקודה קולית
- 31 חיפוש מידע באמצעות המקלדת.....

הפעלת המערכת מחדש

כאשר המערכת איטית מאוד, ניתן להפעיל אותה מחדש.
 ● לחץ והחזק את הבורר [VOL] למשך 3 שניות לפחות.

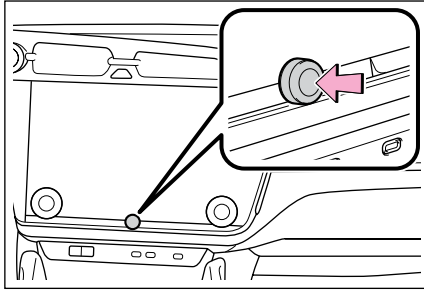

תצוגה ובקרה

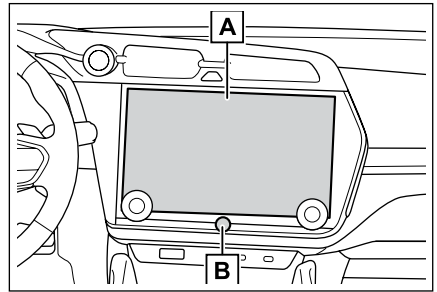

צג [A]
 הפעל את צג המגע על ידי נגיעה ישירה.

בורר [VOL] ●
 הפעלה/כיבוי השמע וכוונון עוצמת השמע. (עמ' 20)

מידע

- צג ה-LCD עשוי להיראות מטושטש או כהה בהתאם לסביבה או לזווית שבה הוא נצפה.
- יתכן שיהיה קשה לראות את הצג אם אור שמש או אור חיצוני אחר פוגע בצג.
- הצג עשוי להיראות כהה או קשה לצפייה אם אתה מרכיב משקפי שמש מדגם POLAROID.

אזהרה

מטעמי בטיחות, על הנהג להפעיל את הצג כמה שפחות בזמן נסיעה ועליו לעצור את הרכב כדי להפעיל את הצג. הפעלת הצג בזמן הנהיגה מסוכנת כמו סיבוב בטעות של גלגל ההגה או תאונות בלתי צפויות אחרות.
 כמו כן, בניסיעה ברכב הבט בצג בקצרה ורק לפי הצורך.

שים לב

אל תשתמש בצג לפרקי זמן ארוכים כשמערכת EV דוממת. אחרת, מצבר ה-12 וולט עלול להתרוקן.

סקירת מערכת המולטימדיה

1

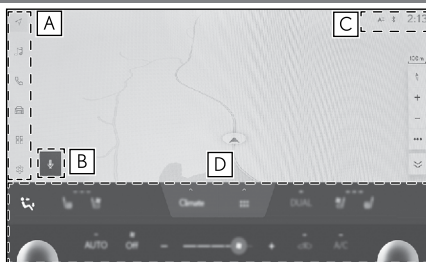

[A] תפריט ראשי
משנה את התפקוד שיוצג על המסך כאשר נוגעים בסמל.

[B] לחצן מיקרופון
מציג את מסך הזיהוי הקולי המאפשר הפעלה מילולית של השמע, בקרת האקלים ותפקודים שונים אחרים.

[C] צלמיות המצב
השעון והצלמיות עם מידע אודות מצבי תקשורת וכד' מוצגים בחלק העליון של המסך.

[D] לחצני בקרת האקלים
הפעלת המזג ותפקודי הרכב.*

מידע

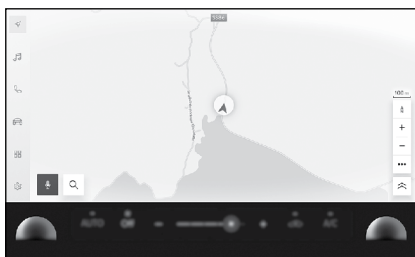

גע ב-[] במסך המפה כדי להציג את המפה בתצוגה גדולה יותר, וגע ב-[] במסך השמע כדי להציג את התוכן בתצוגה גדולה יותר.

קישורים

תפריט ראשי (עמ' 12)

הפעלת בקרה קולית (עמ' 26)

צלמיות המצב (עמ' 13)

* ראה בחוברת "הוראות ההפעלה לנהג".

תפריט ראשי

ניתן לשנות את התפקוד שמוצג על המסך על ידי נגיעה בצלמית.

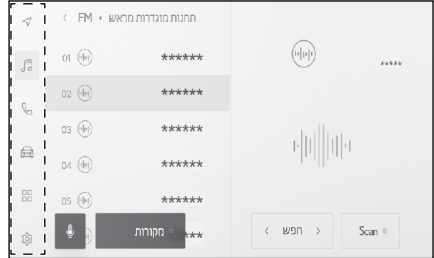

Apple CarPlay® :

מציג את מסך Apple CarPlay. (עמ' 88)

Android Auto™ :

מציג את מסך Android Auto. (עמ' 93)

לא ישים :

שמע :

מציג את מסך בקרת השמע. ניתן לבחור את המקור הרצוי להשמעת שמע. (עמ' 22, 97)

טלפון :

מציג את מסך הטלפון. ניתן להשתמש בטלפון סלולרי המחובר באמצעות Bluetooth® לביצוע

שיחות טלפון בדיבורית. (עמ' 127)

מידע רכב* :

מציג את מסך המידע על הרכב. ניתן להציג מידע על הרכב והגדרות של הציוד ברכב.

מחובר :

מציג את מסך היישומים.

תפקוד זה אינו זמין במדינות מסוימות. לפרטים (רשימת מדינות זמינות לשירות, תפעול,

הגדרה וכד'), פנה לכל סוכנות משנה של לקסוס או מוסך מורשה אחר.

Settings (הגדרות) :

מציג את מסך ההגדרות. ניתן לשנות את הגדרות מערכת המולטימדיה והרכב. (עמ' 38)

מידע

הצלמיות של Apple CarPlay/Android Auto מוצגות כאשר מכשיר נתמך מתחבר למערכת והתפקוד הרלוונטי מופעל.

*: ראה בחוברת "הוראות הפעלה לנהג".

צלמיות המצב

השעון והצלמיות עם מידע אודות מצבי התקשורת מוצגים בחלק העליון של המסך.

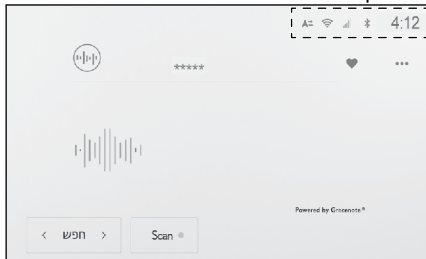

4:12 מציג את השעה הנוכחית. נגיעה בשעון מציגה את מסך הגדרות התאריך והשעה.

מציג את מצב החיבור של הטלפון הסלולרי המחובר באמצעות Bluetooth®.

נגיעה בצלמית מציגה את מסך ההגדרות של Bluetooth®.

מציג את רמת הקליטה של הטלפון הסלולרי המחובר.

מציג את שיעור טעינת הסוללה שנוטר, של הטלפון הסלולרי המחובר.

מציג את מצב שיתוף הנתונים עם שרת Toyota Center.

מציג את מצב שיתוף המיקום עם שרת Toyota Center.

מציג את מצב הקליטה של מודול תקשורת הנתונים (DCM).^{1*}

מציג את רמת הקליטה של Wi-Fi®.

מוצג כאשר חיישן עזר החניה של לקסוס פעיל.^{1*}

מוצג כאשר בוצעה שיחה בדיבורית בזמן שהוצג מסך שאינו מסך הטלפון.

מוצג כאשר רדיו האינטרנט מושמע.^{2*}

מציג את מצב הפעולה של המטען אלחוטי.

מציג את מצב שיטת ההתראה על מהירות מופרזת בתפקוד עזר תמרוורים (RSA). נגיעה

בסמל מפעילה/מכבה את זמזם ההתראה על מהירות מופרזת.^{2*}

מידע

- יתכן ששיעור טעינת הסוללה שנוטרה עבור הטלפון הסלולרי לא יתאים לתצוגה בטלפון הסלולרי. בנוסף, יתכן שלא ניתן יהיה להציג את שיעור הטעינה שנוטר בסוללה בהתאם לדגם הטלפון.
- יתכן שלא תוכל להשתמש ב-Wi-Fi® אם רמת הקליטה ירודה.
- אם אתה משתמש בטלפון הסלולרי שלך במקומות או במצבים כמו הבאים, יתכן שלא תוכל להתחבר באמצעות Bluetooth®:
 - הטלפון הסלולרי נמצא מאחורי או מתחת למושב, או בתוך תא הכפפות או הקונסולה
 - הטלפון הסלולרי נוגע בחומרים מתכתיים או מכוסה על ידם.
- אם הטלפון הסלולרי מוגדר למצב חיסכון בחשמל, יתכן שחיבור ה-Bluetooth® יתנתק אוטומטית. אם הדבר קורה, השבת את מצב חיסכון בחשמל בטלפון הסלולרי.

קישורים

שינוי הגדרות כלליות של מערכת מולטימדיה (עמ' 45)

הגדרת מכשירי Bluetooth (עמ' 65)

*1: אם קיים

*2: תפקוד זה אינו זמין במדינות או באזורים מסוימים.

הפעלת צג המגע

הפעל את צג המגע על ידי נגיעה ישירה בו באצבע.

■ גע

גע בעדינות במסך. ניתן לבחור פריטים על המסך.

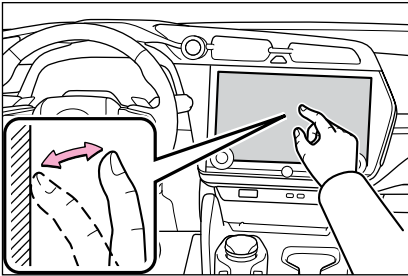

■ גרור

הזז את האצבע שלך בזמן שהיא נוגעת במסך. ניתן לגלול במסכי הרשימה.

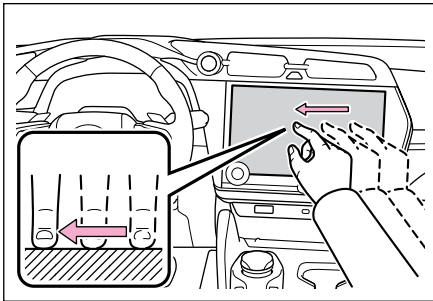

■ מכה קלה (Flick)

החלק במהירות את קצה האצבע שנוגעת במסך. ניתן לגלול במסכי הרשימה.

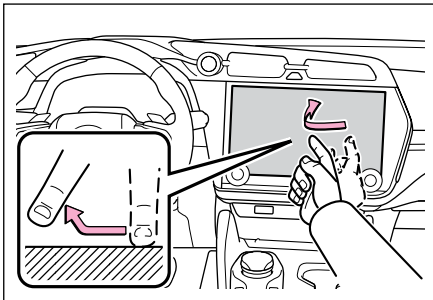

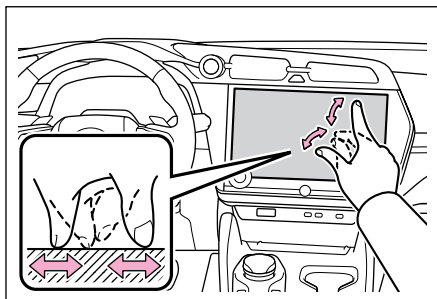

■ החלקה פנימה/החלקה החוצה

הזז שתי אצבעות פנימה והחוצה תוך כדי נגיעה במסך. ניתן להגדיל ולהקטין את התצוגה במסך.

מידע

- על מנת להפעיל תפקודים מסויימים, יתכן שיהיה צורך לגעת ולהחזיק או להקיש פעמיים (לגעת פעמיים במהירות) במסך.
- ניתן לשנות את רמת הרגישות בעת נגיעה במסך.
- ניתן לשנות את צליל התגובה ON/OFF בעת נגיעה במתג המסך.
- יתכן שפעולות המכה הקלה (FLICK) לא יפעלו בצורה חלקה באזורי גובה רב.
- הפעלת המסך מוגבלת בזמן נהיגה.

קישורים

שינוי הגדרות כלליות של מערכת מולטימדיה (עמ' 45)

הערות להפעלת צג המגע

מידע 

- אם אין תגובה מהלחצנים על המסך, הסר את האצבע מהמסך ונסה שוב.
- במצבים הבאים, לחצני המסך עשויים שלא להגיב או שפעולתם לא תהיה תקינה:
 - אם עוטים כפפה
 - אם המסך מופעל באמצעות ציפורן
 - אם נוגעים במסך עם אצבע או עם כף יד אחרת בו-זמנית
 - יש לכלוך או מים על המסך
 - אם יש סרט או ציפוי פלסטיק על המסך
 - אם הרכב נמצא ליד מגדל טלוויזיה, תחנת כוח, תחנת דלק, תחנת שידור, תצוגה גדולה, שדה תעופה או כל מקום אחר שממנו גלי רדיו או רעש חזקים גורמים הפרעה
 - כאשר אתה נושא או טוען מכשיר תקשורת אלחוטי נייד, כגון רדיו או טלפון סלולרי, ברכב
 - אם נוגעים במסך או שהוא מכוסה בחפץ מתכתי כמו אחד מהבאים, יתכן שלחצני המסך לא יגיבו או שפעולתם לא תהיה תקינה:
 - כרטיסים מכוסים במתכת, כגון רדיד אלומיניום
 - קופסת סיגריות שנעשה בה שימוש ברדיד אלומיניום
 - ארנק, נרתיק או תיק עם חלקי מתכת
 - מטבעות
 - מדיה, כדוגמת CD/DVDs, כבלי USB Type-C וכד'.
 - אם המערכת מופעלת כשאצבע נוגעת במסך, יתכן שלחצני המסך לא יגיבו. הסר כל אצבע מהמסך ונסה שוב. אם הלחצנים עדיין אינם מגיבים, סגור את מתג ההתנעה והפעל מחדש את המערכת.
 - יישום המפות של Apple CarPlay אינו תומך בתכונת החלקה פנימה/החלקה החוצה

שים לב 

- כדי להגן על המסך, גע במסך בעדינות עם האצבע בעת הפעלתו.
- הפעל את מסך המגע רק בעזרת אצבעך.
- נקה בעדינות את המסך עם מטלית לניקוי משקפיים או מטלית רכה דומה. נגיעה בכוח במסך עם האצבע או מטלית קשה עלולה לשרוט את פני המסך.
- אל תשתמש בבזנין או בתמיסה אלקלית לניקוי המסך. פעולה זו עלולה לגרום נזק למסך.
- בתנאים מסוימים, ניתן לחוש שהמסך מעט חם. היזהר שלא לגעת בו במשך זמן רב, הדבר עלול לגרום כוויות קלות.

תפקודים בסיסיים של המסך

מסך רשימה יוצג אם יש מספר תכונות כגון הגדרות ושמע. גלול ברשימה כדי לבחור את הפריט הרצוי.

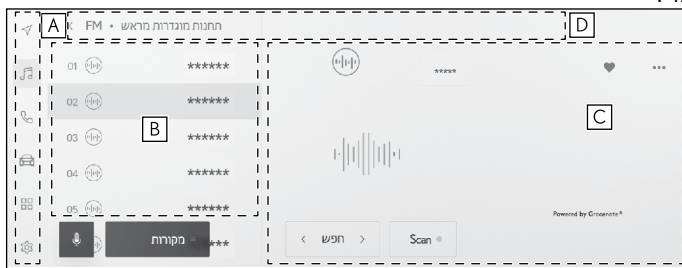

תפקודים בסיסיים

[A] תפריט ראשי
משנה את התפקוד שמוצג על המסך על ידי נגיעה בצלמית.

[B] תפריט משני
מציג פריטים ברשימה. גלילה ברשימה יכולה להיעשות על ידי גרירה או מכה קלה (FLICK) על המסך.

[C] אזור התיאור
מציג מידע מפורט אודות הפריט שבחרת בתפריט המשנה.

[D] רשימה מפורטת
מציג כותרות מסך במדרג. נגיעה ב- [<] חוזרת למדרג גבוה ברמה אחת.

מידע
הפעלת המסך מוגבלת בזמן נהיגה.

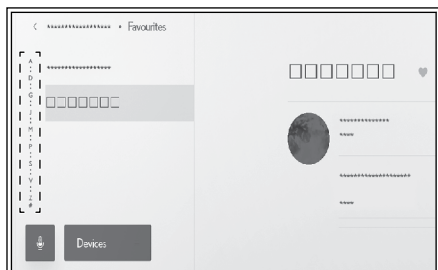

■ חיפוש רשימה

נגיעה בטקסט במפתח עניינים מציגה את הפריט הרצוי מהרשימה.



■ הפעלה או כיבוי של ההגדרות

נגיעה בפריט מפעילה או מכבה את ההגדרה.

On: (הפעלה) 
 Off: (כיבוי) 

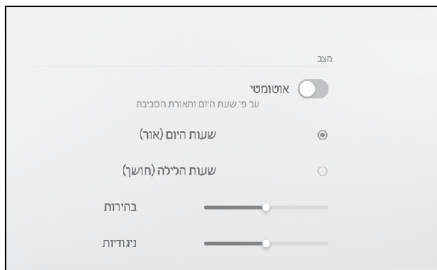

■ אפשרויות הגדרה מרובות

נגיעה בפריט שיש בו [:] מאפשרת לך לבחור פריט מתוך מספר אפשרויות.



■ כוונון רמה

גרירת הבורר מאפשרת לכוונן את רמת ההגדרה.

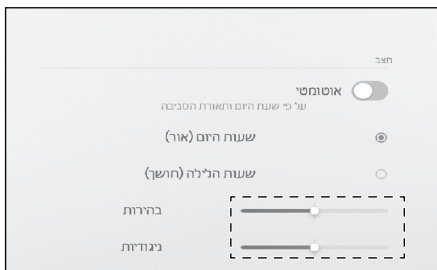

— קישורים

תפריט ראשי (עמ' 12)

הזנת אותיות ומספרים

ניתן להזין אותיות ומספרים באמצעות המקלדת. הזנת אותיות מציגה טקסט חזוי.

דוגמא למסך

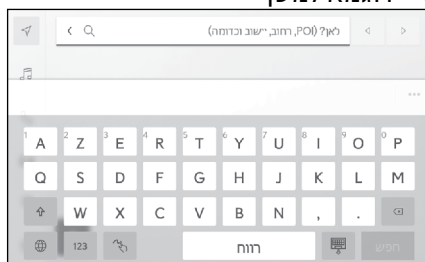

< : סגירת המקלדת וחזרה למסך הקודם.

⋮ : הצגת טקסט מוצע על סמך קלט טקסט נוכחי.

✕ : מחיקת תו אחד.

🌐 : החלפת המקלדת.

⬆️ : מעבר בין אותיות רישיות לאותיות קטנות.

[Go] : ביצוע חיפוש על סמך טקסט קלט.

📄 : סגירת המקלדת.

123 : שינוי למצב קלט המספרים והסמלים.

ABC : שינוי למצב קלט הטקסט האלפביתי.

👉 : שינוי למסך קלט כתב היד.

מידע

- סוג המקלדת המוצג משתנה בהתאם לתכונה.
- גע והחזק את [🌐] כדי לבחור ישירות את סוג המקלדת.
- הקש פעמיים על [⬆️] כדי להפוך את האותיות לאותיות רישיות לקלט.

הפעלה/כיבוי והתאמת עוצמת הקול של מערכת השמע

ניתן להפטיק את מערכת השמע כאשר אינה בשימוש, או לכוון את עוצמת השמע לרמה מתאימה.

ניתן להשתמש במערכת כאשר מתג ההתנעה במצב ACC* או במצב ON.

*: ניתן להפעיל/לנטרל את מצב ACC בתפריט ההתאמה האישי. לפרטים, ראה בספר הוראות הפעלה לנהג.

מידע

■ כאשר ההתאמה אישית של מצב ACC כבויה

- כאשר מתג ההתנעה <power switch> סגור, עדיין ניתן להשתמש במערכת המולטימדיה למשך זמן מסוים עד שתפקוד החיסכון במצבר יתחיל לפעול. כדי לכבות את מערכת המולטימדיה, בצע אחת מהפעולות הבאות:
 - לחץ על בורר בקרת השמע.
 - פתח את דלת הנהג.

שים לב

- אל תשתמש במערכת השמע לפרקי זמן ממושכים כשהמערכת EV אינה פועלת. פעולה כזו עלולה לגרום למצבר ה-12 וולט להתרוקן.
- האזן לשמע בעוצמת קול מתאימה שלא תפריע לנהיגה בטוחה.

■ הפעלה בעזרת הבורר

בורר [VOL]

טובב כדי לעבור בין הפעלה לכיבוי עם כל לחיצה. טובב כדי לכוון את עוצמת הקול.

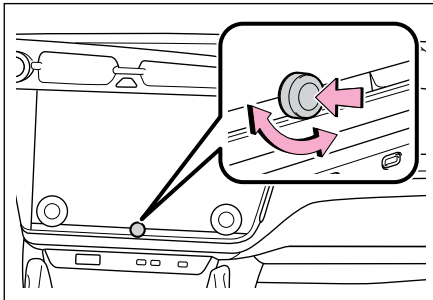

■ הפעלה באמצעות מתגי ההיגוי

◀ דגם A

מתג [+]

מגביר את עוצמת השמע.

לחץ והחזק כדי לכוון באופן רציף.

מתג [-]

מוריד את עוצמת השמע.

לחץ והחזק כדי לכוון באופן רציף.

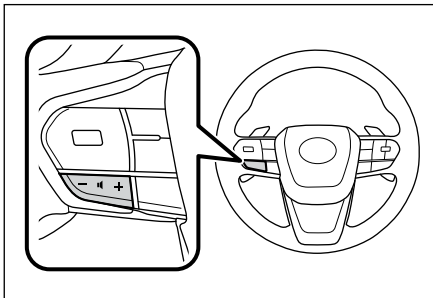

◀ דגם B

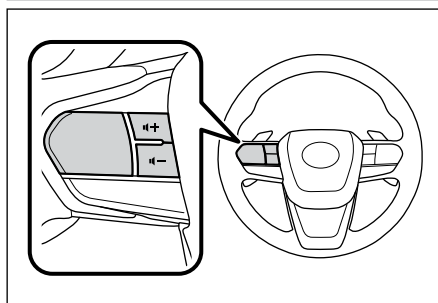

מתג הפעלת השמע

ניתן להשתמש במתג זה אם הוא מוגדר כמתג היגוי מועדף באמצעות ההתאמה האישית. להתאמה אישית, עיין בספר הוראות הפעלה לנהג.

לחץ על לחצן זה כדי לעבור בין הפעלה לכיבוי.

מתג [+]

מגביר את עוצמת השמע.

לחץ והחזק כדי לכוונן באופן רציף.

מתג [-]

מוריד את עוצמת השמע.

לחץ והחזק כדי לכוונן באופן רציף.

שינוי מקור השמע

שינוי המקור באמצעות מתגים בגלגל ההגה

ניתן לשנות את המקור באמצעות מתגים בגלגל ההגה.

▲ דגם A

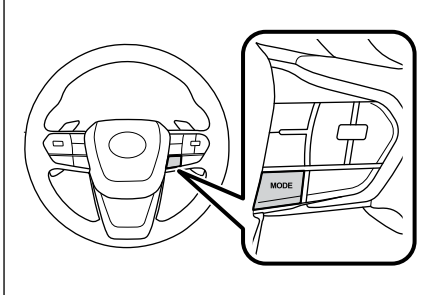

מתג [MODE] (תצורה)

המקורות יתחלפו לפי הסדר. לחץ והחזק כדי להשהות או להשתיק. לחץ והחזק שוב כדי לבטל. אם תשנה את פריסת הלחצנים במסך בחירת המקור, גם סדר המעבר ישתנה.

▲ דגם B

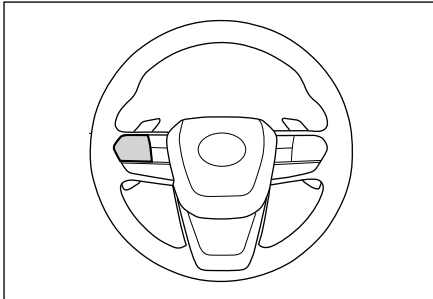

מתג MODE (תצורה)

ניתן להשתמש במתג זה אם הוא מוגדר כמתג היגוי מועדף באמצעות ההתאמה האישית. להתאמה אישית, עיין בספר הוראות הפעלה לנהג.

המקורות יתחלפו לפי הסדר. לחץ והחזק כדי להשהות או להשתיק. לחץ והחזק שוב כדי לבטל. אם תשנה את פריסת הלחצנים במסך בחירת המקור, גם סדר המעבר ישתנה.

ניתן לשנות את מקור השמע לרדיו, USB וכד'.

1 גע ב- [] מתוך התפריט הראשי.

2 גע ב- [Sources] (מקורות).

3 גע במקור שאתה רוצה לבחור.

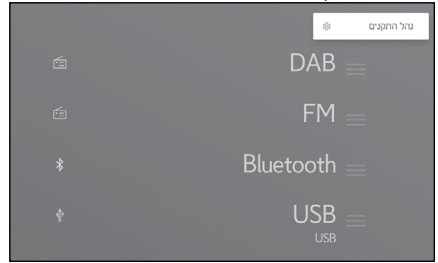

מידע

- אם נעשה שימוש בטלפון סלולרי בתוך הרכב או בסמוך לו, עלול להיגרם רעש ברמקולים של מערכת השמע, כאשר אתה מאזין לה.
- לא ניתן להשתמש בתפקודים הבאים בהתאם לשיטת החיבור של Apple CarPlay.
 - iPod
 - שמע USB או וידאו USB
 - שמע Bluetooth®
 - Android Auto
- התפקודים הבאים אינם זמינים בעת חיבור ל-Android Auto.
 - iPod
 - שמע USB או וידאו USB
 - Apple CarPlay

חיבור מכשיר דרך שקע USB Type-C

חבר מכשיר כגון סמארטפון או גגן נייד.
 ● חבר את כבל ה-USB Type-C לשקע.

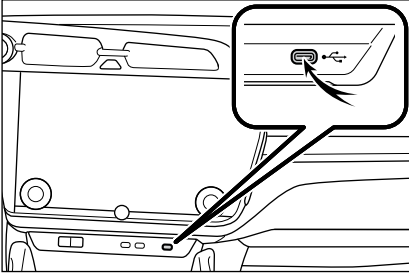

בעת חיבור התקן מסוג USB, חבר אותו ישירות לשקע ה-USB Type-C.

מידע

- יתכן שהצפייה לא תתאפשר, בהתאם למכשיר שלך.
- כאשר USB hub משמש לחיבור כמה מכשירים, לא ניתן להשתמש בהם למעט המכשיר הראשון שזוהה*.
- עיין בחוברת ההוראות של כבל ה-USB Type-C וההתקן שיש לחבר.
- השתמש במקור מתח כגון הסוללה המסופקת עם ההתקן המחובר. שימוש בשקע האביזרים המותקן ברכב עלול לגרום פלט רעש. (לפרטים על שקע האביזרים, עיין בחוברת ההוראות ההפעלה למשתמש).

שים לב ⚠

- אין ללחוץ מטה או להפעיל לחץ מיותר על המכשיר המחובר. המכשיר או אמצעי ההתחברות שלו עלולים להינזק.
- שמור על שקע החיבור נקי מחומרים זרים. ההתקן או שקע החיבור שלו עלולים להינזק.

* התקן USB 1-iPod/iPhone

לא ניתן להבטיח את חיבור USB hub

שינוי פריסת המתגים במסך בחירת המקור

ניתן לשנות את מיקומי המתגים כפי שרצוי כדי להקל על תפעולם.

- 1 גע ב-[🎵] מתוך התפריט הראשי.
- 2 גע ב-[Sources] (מקורות).
- 3 גע ב-[☰] בצד ימין של המקור שיש מקום מחדש, גרור את הסמל ושחרר אותו.

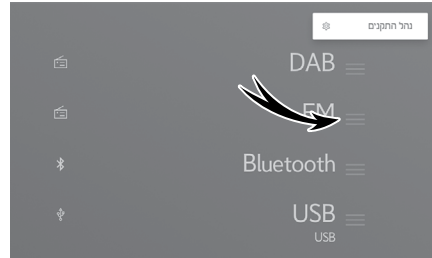

הפעלת המערכת בבקרה קולית*

שימוש במערכת הבקרה הקולית מאפשר הפעלה של מערכת השמע, מזגן האוויר, שיחות טלפון בדיבורית ועוד שלל תכונות עם פקודות קוליות. בעת שימוש ב-Lexus Link*, ניתן לחפש מידע המנצל את התוכן בשרת הענן.

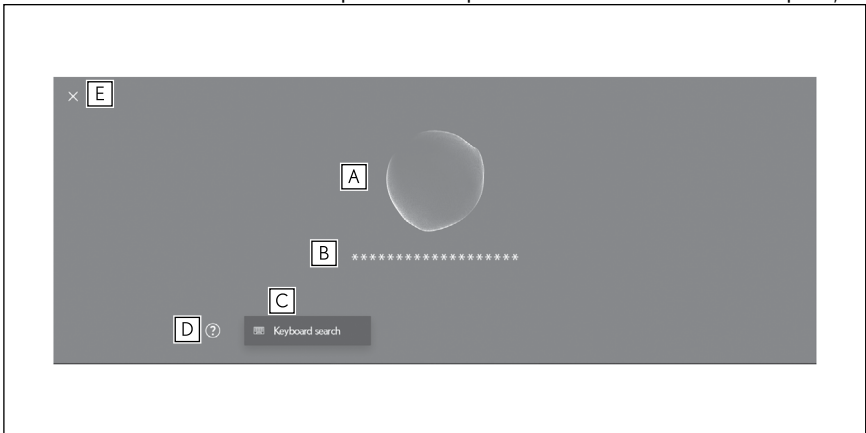

[A] הצגת מצב זיהוי קולי.

[] / [] : ממתין לדיבור

[] : האזנה

[] : עיבוד הזיהוי הקולי

[B] הצגת תגובת המערכת ותוצאות הזיהוי כטקסט.

[C] הצגת מסך המקלדת.

מאפשר לך לחפש מידע מגוון באמצעות מקלדת.

[D] מציג דוגמאות של פקודות קוליות ברשימה.

ניתן לבדוק דוגמאות של דיבור בשימוש תכוף בפקודות קוליות לפי תכונה.

[E] סגירת מסך הזיהוי הקולי.

מידע

- יתכן שמצב החיבור של Lexus Link* יוצג על המסך.
[No online service] (אין שירות מקוון) : לא נבחר חוזה שירות מקוון חוקי או שפה, שבה שירותים מקוונים אינם זמינים.
- [No internet connection] (אין חיבור לאינטרנט) : לא מחובר לאינטרנט.
- מסך הזיהוי הקולי יוצג ככרזה בזמן הנהיגה.

קישורים

חיפוש מידע באמצעות המקלדת (עמ' 31)

*: תפקוד זה אינו זמין במדינות או באזורים מסוימים.

מיקרופונים

מיקרופונים מותקנים בצד הנהג ובצד הנוסע, בהתאמה.

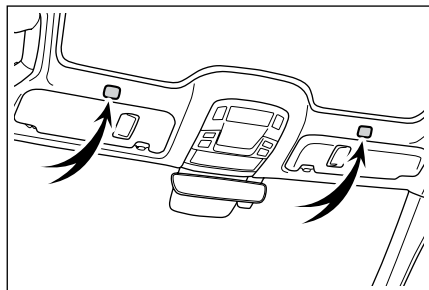

תפקודים בסיסיים

שפות נתמכות

תפקוד זה מתאים לשפות הבאות:

■ אירופה

● תמיכה בזיהוי קולי מקומי: אנגלית, גרמנית, צרפתית, ספרדית, איטלקית, רוסית, הולנדית, פורטוגזית, פולנית, פלמית, שוודית, טורקית, צ'כית, נורווגית, דנית, פינית, יוונית, סלובקית, הונגרית

● תמיכה בזיהוי קולי בענן: אנגלית, גרמנית, צרפתית, ספרדית, איטלקית, רוסית, הולנדית, פורטוגזית, פולנית, פלמית, שוודית, טורקית, צ'כית, נורווגית, דנית

■ רוסיה

תמיכה בזיהוי קולי מקומי: אנגלית, גרמנית, צרפתית, ספרדית, איטלקית, רוסית, הולנדית, פורטוגזית, פולנית, פלמית, שוודית, טורקית, צ'כית, נורווגית, דנית, פינית, יוונית, סלובקית, הונגרית

הפעלת בקרה קולית*

*: תפקוד זה אינו זמין במדינות או באזורים מסוימים.
ניתן להפעיל בקרה קולית על ידי כל אחת מהפעולות הבאות:
■ לחץ על מתג הדיבור
לחץ על מתג [🗣️] (מתג דיבור) בגלגל ההגה.

◀ דגם A

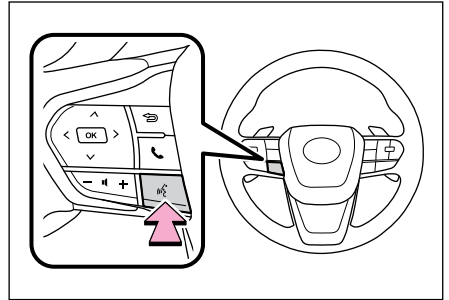

◀ דגם B

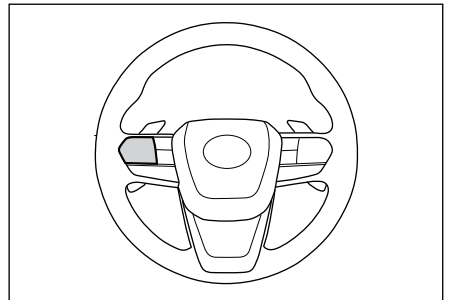

המיקום של כל מתג תפקוד ישתנה בהתאם למצב הרכב ומערכת המולטימדיה.
■ אמור את מילת ההשכמה

אמור "Hey Lexus".

● ניתן לשנות את מילת ההשכמה במסך ההגדרות.

● ניתן להשתמש במילת ההשכמה ולאחר מכן להוציא מיד פקודה קולית.

לדוגמה: "Hey Lexus, go to nearby coffee shop"

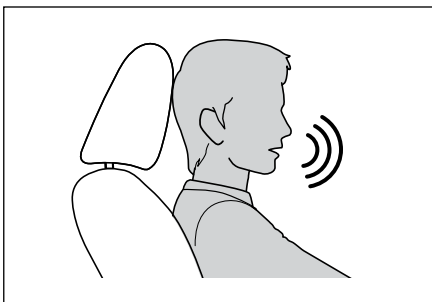

■ גע בלחצן המיקרופון

גע ב- [🔊] במסך.

1

תפקודים בסיסיים



מידע

- ניתן לבצע פעולות קוליות ממושב הנהג או ממושב הנוסע, על ידי הפעלת מערכת הבקרה הקולית עם מילת השכמה. בהזדמנות זו, פקודות קוליות ממושבים שאינם מושבי הפעלת המערכת אינן מזוהות.
- בכל אופן, בבקרה הקולית תפקודים מסוימים לא זמינים ממושב הנוסע.
- אם מערכת הבקרה הקולית הופעלה על ידי מתג הדיבור או לחצן המיקרופון, לא ניתן לבצע פעולות קוליות מצד הנוסע.
- יתכן שמערכת הבקרה הקולית לא תזהה פקודות אם הן לא נאמרות בבירור.
 - **שים לב** לנקודות הבאות בעת השימוש במערכת:
 - דבר בקול ברור.
 - סגור את החלון מכיוון שפקודות עלולות שלא להיות מזוהות כראוי עקב רעש (רעש רוח או רעש חיצוני).
 - אם המזגן פועל בעוצמה, יתכן שפקודות לא יזוהו כהלכה, לכן הפחת את זרימת האוויר.
 - אם מושמעת מוזיקה בעוצמה בזמן אמירת פקודה, יתכן שהפקודה הזו לא תזוהה; לכן, הנמך את עוצמת השמיע של המוזיקה.
 - פקודות עלולות שלא להיות מזוהות אם מספר אנשים מדברים בו זמנית.
 - ניתן לקטוע את ההנחייה הקולית על ידי אמירת פקודה קולית.
 - ניתן להפעיל או להפסיק את ההנחייה הקולית במסך ההגדרות.
 - ניתן לכוונן את עוצמת השמע של המערכת במסך ההגדרות.

קישורים

- שינוי מילת ההשכמה כדי להפעיל את מערכת הבקרה הקולית (עמ' 51)
- שינוי הגדרות הבקרה הקולית (עמ' 50)
- שינוי הגדרות השמע והמדיה (עמ' 58)

הפסקת השליטה הקולית

- פקודות קוליות יכולות להסתיים באחת מהפעולות הבאות:
 - אמור "Cancel" (ביטול).
 - גע ב- במסך הזיהוי הקולי.
 - לחץ והחזק את מתג (מתג הדיבור) בגלגל ההגה.

אמירת פקודה קולית*

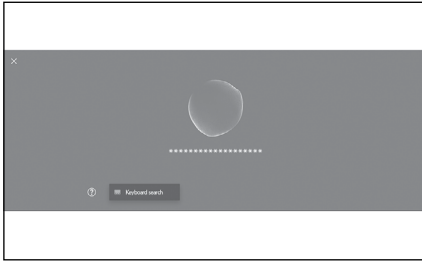

אמור פקודה קולית כאשר מופיע מסך הזיהוי הקולי. המערכת יכולה לזהות דיבור טבעי.

מידע

- פקודות עשויות שלא להיות מזהות אם הן נאמרות עם מבטא או ניסוח לא סטנדרטי.
- אם מערכת הבקרה הקולית אינה מזהה כינויים או קיצורים בעת חיפוש שמות של מקומות ומתקנים, אמור את השם הרשמי.
- דיבור תוך הכללת מה שאתה רוצה לעשות, מקל על מערכת הבקרה הקולית לזהות את הפקודה שלך. לדוגמה, כאשר מחפשים יעד לפי שם, אל תאמר רק את השם. במקום זאת, אמור משפט הכולל שם ופועל, כגון "Go to nearby coffee shop" (לך לבית קפה קרוב).

רשימת תכונות

זוהי רשימה של התכונות העיקריות שניתן להפעיל באופן מילולי ופקודות קוליות לדוגמה.

התכונות הזמינות משתנות בהתאם לרכב ולמערכת המותקנת.

פקודות נפוצות

דוגמה לפקודה קולית	פעולה
"Start over"	התחל מההתחלה
"Cancel"	הפסקת הבקרה הקולית
"Help"	פתח רמזים לפקודות קוליות
"Go back"	חזרה למסך הקודם
"Number one"	בחירת מספר רשימה
"Next page" / "Previous page" / "הדף הבא" / "הדף הקודם"	החלפת דף הרשימה

*: תפקוד זה אינו זמין במדינות או באזורים מסוימים.

חיפוש יעד

ניתן להגדיר את היעד מהשם, הז'אנר והכתובת של המתקן.

דוגמה לפקודה קולית	פעולה
"Find a <POI category>/<POI name>" / "Go to nearby <POI category>"	חיפוש מתקן
"Get directions to <address>"	חיפוש כתובת
"Take me home"	חזרה הביתה

הפעלת שמע

ניתן לבצע הפעלת שמע, כגון רדיו, זיכרון USB, שמע Bluetooth®. ניתן לציין שמות אמן, שמות אלבומים, שמות שירים הרשומים במדיה. ניתן לציין אותם גם מתוך שם תחנת הרדיו.*1

דוגמה לפקודה קולית	פעולה
"Volume up" "Volume down" (הגברה/הנמכה)	כוונון עוצמת השמע
"Mute audio"	השתקת השמע
"Next song" "Previous song"	השמעת השיר הקודם/הבא
"Play <artist>" "Play <album>" "Play <song>"	ציין שיר להשמעה*2
"Tune to <FM frequency>" "Tune to <FM station name>"	בחירת תחנת רדיו
"Change to <audio source>"	שינוי מקור השמע

הפעלת שיחת באמצעות הדיבורית

ניתן לבצע שיחות טלפון עם טלפון נייד Bluetooth® המחובר לרכב. ניתן לציין את השם וסוג הטלפון, הרשומים באנשי הקשר, ומשם ניתן להתקשר למספר הטלפון.

דוגמה לפקודה קולית	פעולה
"Call <contacts>"	ביצוע שיחת טלפון לאיש קשר בספר הטלפונים שלך*3
"Call <phone number>"	ביצוע שיחת טלפון למספר טלפון*3
"Show recent calls"	הצג את היסטוריית השיחות*3
"Send message to <contact name>"	שליחת הודעה*3,4
"Read message"	קריאת הודעה*3
"Show Bluetooth Settings"	הצגת מסך החיבור Bluetooth®

שירות חיפוש מידע*5*6

ניתן לעשות שימוש בשירות מקוון וחיפוש מידע.

דוגמה לפקודה קולית	פעולה
"Tell me the weather in Brussels tomorrow"	ביקת מידע מזג האוויר

- *1: ניתן להשמיע מוזיקה המאוחסנת במכשיר המחובר דרך USB.
- *2: תפקוד זה אינו זמין במדינות או באזורים מסוימים.
- *3: פקודות קוליות ממושב הנוסע אינן מזהות.
- *4: תפקוד ההודעה החדשה זמין רק עבור SMS. תפקוד התשובה להודעה זמין עבור SMS ו-MMS.
- *5: אם קיים
- *6: נדרש חוזה Lexus Link.

■ **בקרת אקלים**

ניתן להפעיל את טמפרטורת המזגן ומהירות המאוורר.

פעולה	דוגמה לפקודה קולית
הפעלה או כיבוי מיזוג האוויר	"Turn on the air conditioner" "Turn off the air conditioner"
כוונן טמפרטורת מיזוג האוויר	"Turn up the temperature" "Turn down the temperature" "Set the temperate to 25 degrees"
כוונון מהירות המאוורר של מיזוג האוויר	"Turn the fan speed up" "Turn the fan speed down" "Set the fan speed to 3"

■ **בקרת מכשיר הרכב^{2*1*}**

ניתן להפעיל תפקודי רכב כגון פתיחה וסגירה של החלונות.

פעולה	דוגמה לפקודה קולית
פתיחה או סגירה של כל החלונות	"Open all windows" "Close all windows" "Open driver side window" "Close driver side window"
הפעלת מגב השמשה הקדמית ^{3*}	"Turn on the front wiper"
שמירה או אחזור זיכרון של מיקום מושב ^{1*3*}	"Set seat position number 1" "Save seat position number 1"
החלפת צבע התאורה ^{1*}	"Set the illumination to red"
הפעלת התצוגה העילית ^{1*3*}	"Turn on head up display"
הצגת מד המרחק ^{3*}	"Show odometer"
הצגת מד הנסיעה A ^{3*}	"Show Trip A"
הצגת תצוגת המצלמה ^{1*3*}	"Show side camera view" "Show wide front camera" "Show moving camera"
החלפת תצוגת המצלמה ^{1*3*}	"Change camera view"

■ **מידע אודות הרכב**

ניתן לבדוק מידע, כגון טווח הנסיעה.

פעולה	דוגמה לפקודה קולית
בדוק את טווח הנסיעה	"What's my cruising range?"
בדיקת המהירות הממוצעת	"What's my average speed?"

■ **תגובה מילולית להודעות המוצגות**

ניתן להשמיע תגובות מילוליות לשיחות טלפון נכנסות ולהתראות אחרות.

*1: אם קיים

*2: תפקוד ההודעה החדשה זמין רק עבור SMS. תפקוד התשובה להודעה זמין עבור SMS ו-MMS.

*3: פקודות קוליות ממושב הנוסע אינן מזהות.

— **קישורים**

שינוי הגדרות הבקרה הקולית (עמ' 50)

חיפוש מידע באמצעות המקלדת

ניתן לחפש מידע מגוון באמצעות המקלדת.

1 גע ב- [⌘] .

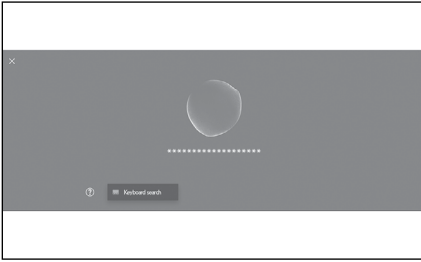

אם קיימת היסטוריית חיפושים, מסך ההיסטוריה יופיע, ויאפשר לך לבחור מתוך ההיסטוריה.

2 בחר את הקטגוריה שברצונך לחפש.

[Navigation] (ניווט) : (לא ישים)

[Media] (מדיה): הזן אלבום, אמן, שם שיר,

רשימת השמעה, ז'אנר, תחנת רדיו וכד'.

[Phone] (טלפון): הזן שם, מספר טלפון או

משהו אחר הרשום בספר הטלפונים.

[Vehicle] (רכב): הזן את מידע רכב שברצונך

להציג.

[Settings] (הגדרות): הזן את ההגדרה שברצונך

להגדיר, כגון שמע, טלפון ומיזוג אוויר.

3 הזן את מילת המפתח לחיפוש וגע

ב-[Go] (פעל).



4 כאשר רשימת תוצאות החיפוש מוצגת, גע בפריט הרצוי.

מידע

- הפעלת המסך מוגבלת בזמן נסיעת הרכב.
- החיפוש אינו זמין כאשר אתה מחובר ל-Apple CarPlay/Android Auto.

- 2-1. הגדרה ראשונית של מערכת המולטימדיה
 רישום פרופיל משתמש..... 34
- 2-2. הגדרות שונות
 שינוי ההגדרות השונות..... 38
- 2-3. הגדרות נהג
 שינוי ורישום פרופיל משתמש..... 40
 הגדרות לאופן זיהוי נהג..... 42
- 2-4. הגדרות כלליות
 שינוי הגדרות כלליות של מערכת
 מולטימדיה..... 45
- 2-5. הגדרות מסך
 שינוי הגדרות תצוגת המסך..... 48
- 2-6. הגדרות הבקרה הקולית
 שינוי הגדרות הבקרה הקולית..... 50
- 2-7. הגדרות רכב
 הגדרת פרטי סוכנות המשנה..... 52
 שינוי הגדרות האבטחה..... 53
 עדכון ובדיקה של מידע התוכנה..... 55
- 2-8. הגדרות שמע ומדיה
 שינוי הגדרות השמע והמדיה..... 58
 שינוי תצורת המסך..... 60
 התאמת איכות התמונה..... 61
 התאמת השמע של כל מקור..... 62
- 2-9. הגדרות Wi-Fi®
 שינוי הגדרות Wi-Fi®..... 63
- 2-10. הגדרות Bluetooth®
 הגדרת מכשירי Bluetooth®..... 65

לכלי רכב הנמכרים מחוץ לאירופה, חלק מהתפקודים לא ניתן להפעיל תוך כדי נסיעה.

רישום פרופיל משתמש

רשום פרופיל משתמש עבור המשתמש הראשי כהגדרה ראשונית עבור מערכת המולטימדיה.
 על ידי רישום פרופיל משתמש, תוכל לשמור את תנוחת הנהיגה, המולטימדיה והגדרות שונות אחרות כפרופיל עבור כל נהג. ניתן לנהוג ברכב מבלי לשנות את ההגדרות של נהגים אחרים במקרה של מספר נהגים, כגון חברים ובני משפחה הנוהגים ברכב. ניתן לנהוג ברכב במצב אורח אם אינך רוצה להשתמש בפרופיל משתמש.

פרופילי משתמשים

- ניתן לשמור תנוחות נהיגה, הגדרות מולטימדיה והגדרות רכב אחרות עבור כל נהג והנהג הרלוונטי יכול לטעון אותן בעת נסיעה במכונית.
- ניתן לרשום עד שלושה פרופילי משתמש.
- ניתן לשמור את פרטי ההגדרות הבאים בפרופיל:
 - כמה הגדרות מולטימדיה: עוצמה וכוונון הצלילים, שמע וכד'.
 - כמה הגדרות רכב: תנוחת נהיגה, מחוונים וכו'.
- הגדרות הרכב נשמרות אוטומטית בפרופיל הנוכחי כאשר הן משתנות.
- ניתן להגן על היסטוריית חיפושים, הגדרות אישיות ומידע פרטי אחר על ידי הגדרת פרופיל.
- על ידי רישום מכשיר לזיהוי הנהג, הפרופיל שלך ייטען אוטומטית. ניתן לבחור טלפון חכם ומפתח חכם כמכשיר שיירשם.
- **קישור לחשבון Lexus account***
- כדי להשתמש בפרופיל נדרש חשבון לקסוס פעיל.
- אם חשבון ה-Lexus שלך מקושר ליישום Lexus, ניתן להוריד את הפרופיל שלך מהענן בעת נהיגה בכל רכב שיש לו חוזה שירות תקף של Lexus Link ומצויד באותו דגם של מערכת מולטימדיה.
- ניתן לסקור ולשנות פרופילים רשומים ביישומים של לקסוס.
- הנהג הרשום כבעלים יכול למחוק את כל הנהגים הרשומים ברכב. נהגים שאינם בעלי הרכב אינם יכולים למחוק את פרופיל הבעלים.
- לא ניתן להשתמש באותו פרופיל ברכב אחר בו-זמנית.
- שינוי הגדרות הרכב מעדכן אוטומטית את הפרופיל השמור בענן ומסך המודיע לנהג שהפרופיל עודכן מופיע.
- פרופילים רשומים נשמרים בענן, כך שגם אם פרופיל נמחק ברכב, הוא לא נמחק מהענן.

קישורים

הגדרות לאופן זיהוי נהג (עמ' 42)

*: תפקוד זה אינו זמין במדינות או באזורים מסוימים.

רישום פרופיל משתמש בפעם הראשונה (דגם A)

כדי להשתמש בפרופיל נדרש חשבון לקסוס פעיל.

- 1 לאחר פתיחת מתג ההתנעה, יוצג מסך בחירת השפה. גע בשפה הרצויה. בחר את שפת התצוגה בעת רישום הנהג. לאחר השלמת רישום הנהג, שפת המערכת תחזור לשפת ברירת המחדל.



2 סוגי זווית מדרגות

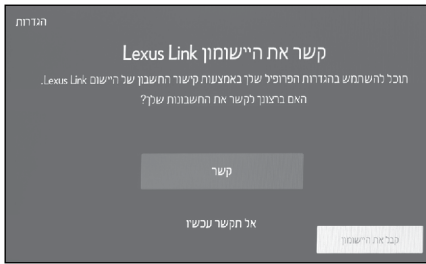

- 2 כדי להשתמש ביישום Lexus בטלפון החכם לצורך רישום פרופיל, גע ב- [Link] (קישור). אם לא התקנת את יישום לקסוס, גע ב- [Get the App] (קבל את היישום) והורד אותו באמצעות קוד ה-QR שעל המסך. אם אינך רוצה לרשום פרופיל, גע ב- [Don't link now] (אל תקשר כעת). אם תגע ב- [Do not show setup again] (אל תציג שוב את ההגדרה), מסך רישום הפרופיל לא יוצג יותר. מדיניות הפרטיות ותנאי השימוש יוצגו על המסך. גע ב- [I Agree] (אני מסכים).

- 3 פתח את יישום לקסוס בטלפון החכם, עקוב אחר ההוראות על המסך וסרוק את קוד ה-QR, או הזן את קוד האימות כדי לרשום נהג. גע ב- [I Agree] (אני מסכים).
- 4 לאחר השלמת הרישום, תוצג הודעה והפרופיל שלך נשמר.
- 5 לאחר רישום הפרופיל שלך, רשום מכשיר על מנת לזהות את הנהג. כדי להמשיך בהגדרה, גע ב- [Continue] (המשך). ניתן גם לרשום מכשיר במועד מאוחר יותר.

- 6 רשום מכשיר במסך הגדרות הנהג. על ידי רישום מכשיר לזיהוי הנהג, הפרופיל שלך ייטען אוטומטית. ניתן לרשום כל מכשיר רצוי, כגון טלפון חכם או מפתח חכם בפרופיל שלך. ניתן לרשום מספר מכשירים בפרופיל שלך.

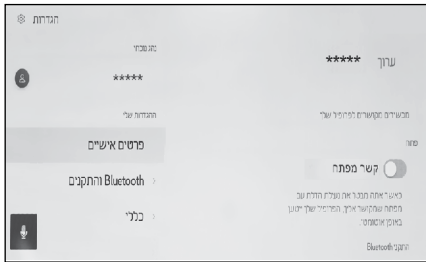

מידע 
אם פרופיל משתמש לא נרשם, ניתן להפעיל מחדש את הרישום במסך הגדרות הנהג.

קישורים

הגדרות לאופן זיהוי נהג (עמ' 42)
שינוי ורישום פרופיל משתמש (עמ' 40)

רישום פרופיל משתמש בפעם הראשונה (דגם B)

1 לאחר התנעת הרכב, יוצג מסך בחירת השפה. גע בשפה הרצויה.
בחר את שפת התצוגה בעת רישום הנהג. לאחר השלמת רישום הנהג, שפת המערכת תחזור לשפת ברירת המחדל.
יתכן שמסך זה לא יוצג במדינות או אזורים מסוימים.

2 כדי לרשום פרופיל משתמש, גע ב- [Create] (צור).
אם אינך רוצה לרשום פרופיל, גע ב- [Don't create now] (אל תיצור כעת). אם תיגע ב- [Do not show setup again] (אל תציג שוב את ההגדרה), מסך רישום הפרופיל לא יוצג עוד.

3 הזן את שם פרופיל המשתמש.

4 הזן את קוד ה-PIN הרצוי.
● הגדר קוד PIN כדי להגן על פרטיות פרופיל המשתמש.

● כדי לרשום פרופיל מבלי להגדיר קוד PIN, גע ב- [Skip] (דלג).

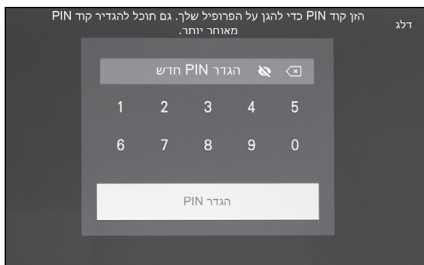

5 הזן מחדש את קוד ה-PIN שלך כדי לרשום את הפרופיל שלך.
לאחר השלמת הרישום, תוצג הודעה והפרופיל שלך נשמר.

6 לאחר רישום הפרופיל שלך, רשום מכשיר על מנת לזהות את הנהג. כדי להמשיך בהגדרה, גע ב- [Continue] (המשך).
ניתן גם לרשום מכשיר במועד מאוחר יותר.

7 רשום מכשיר במסך הגדרות הנהג. על ידי רישום מכשיר לזיהוי הנהג, הפרופיל שלך ייטען אוטומטית.

● ניתן לרשום כל מכשיר רצוי, כגון טלפון חכם או מפתח חכם בפרופיל שלך.
● ניתן לרשום מספר מכשירים בפרופיל שלך.

קישורים

הגדרות לאופן זיהוי נהג (עמ' 42)

טעינה אוטומטית של פרופיל משתמש

- נשיאת סמארטפון, מפתח חכם או מכשיר אחר בתוך הרכב כדי לזהות את הנהג מאפשרת טעינה אוטומטית של פרופיל המשתמש.
- הרכב מזהה את המכשיר הרשום בפרופיל כאשר מתג ההתנעה מועבר למצב ACC או ON. כאשר מזהה מכשיר רשום, הפרופיל שהמכשיר מוקצה אליו נטען אוטומטית.
- אם המכשיר הרשום בפרופיל אינו מזהה, הרכב פועל בתצורת נהג אורח.
- נגיעה ב- [Settings] (הגדרות) מציגה את מסך הגדרות הנהג המאפשר לך לשנות פרופילים.
- ניתן לבחור טלפון חכם, מפתח חכם או מכשיר אחר כמכשיר לזיהוי הנהג.

מידע

- אם מזהים מספר מכשירים הרשומים בפרופיל, הנהג מזהה על סמך המידע של המכשיר שזוהה תחילה. אם מכשיר מהימן מאוד מזהה לאחר מכן, תוצאת הזיהוי מתעדכנת והפרופיל משתנה.
- מבין מכשירי ה- Bluetooth® הרשומים לפרופיל משתמש, רק מכשירי ה- Bluetooth® של הנהג העדכני ביותר יזוהו. זיהוי הנהג עשוי להתעכב או ייתכן שלא ניתן יהיה לביצוע לפני התנעת הרכב בהתאם לתנאי השימוש של מכשירי ה- Bluetooth®. לכן מומלץ לרשום מפתח חכם בנוסף להתקני Bluetooth®.

קישורים

שינוי ורישום פרופיל משתמש (עמ' 40)
הגדרות לאופן זיהוי נהג (עמ' 42)

שינוי פרופיל המשתמש

ניתן לבחור את הפרופיל שבו אתה רוצה להשתמש ברשימת פרופילי המשתמש הרשומה ברכב.



- 1 גע ב- [⚙️] מתוך התפריט הראשי.
- 2 גע ב- [👤] (שם פרופיל משתמש או שם רכב) או ב- [👤] [Guest] (אורח) בתפריט המשנה.
- 3 מתוך "Saved profiles" (פרופילים שמורים), בחר את שם פרופיל המשתמש שאליו ברצונך לשנות.

- 4 הזן את קוד ה- PIN או את הסיסמה.
- משתמש יתבקש להזין סיסמת אימות בזמן החלפת פרופיל אם הטלפון המקושר לפרופיל הנבחר אינו מחובר.
- הזן את הסיסמה שהוגדרה ביישום לקסוס כאשר חשבון הלקסוס נוצר.
- הזן את קוד ה- PIN שהגדרת כשיצרת את פרופיל המשתמש שלך.
- לאחר שינוי פרופיל המשתמש, תוצג הודעה על המסך.

מידע

אם המערכת מזהה מכשיר שהוגדר לפרופיל משתמש אחר, תופיע הודעה קופצת. נגיעה ב- [✔️] תאפשר לשנות את פרופיל המשתמש.

שינוי ההגדרות השונות

ניתן לשנות את ההגדרות השונות הקשורות למערכת המולטימדיה.
1 גע ב- [ג'י] מתוך התפריט הראשי.

2 בחר בפריט הרצוי.



ת'אור	הגדרות
	"Current driver" (הנהג הנוכחי)
מציג את השם של פרופיל המשתמש הנוכחי. נגיעה בפרופיל מאפשרת לך לשנות או לרשום פרופיל משתמש. (עמ' 40)	[ג'י] (User profile name or vehicle name) (שם פרופיל המשתמש או שם הרכב) [Guest] (אורח)
	"My settings" (ההגדרות שלי)
רשום מכשיר כדי לזהות את הנהג. (עמ' 42)	[Personal info] (מידע אישי)
רישום או עריכת מכשיר Bluetooth®. (עמ' 65)	[Bluetooth & Devices] (בלוטות' ומכשירים)
שינוי הגדרות השעה, שפת התצוגה והגדרות מולטימדיה כלליות אחרות. (עמ' 45)	[General] (כללי)
הגדרות Wi-Fi® והגדרות מתקדמות אחרות. (עמ' 63)	[Wi-Fi]
כוונון הניגודיות והבהירות של הצג וכד'. (עמ' 48)	[Display] (צג)
שינוי עוצמת השמע של המערכת והגדרות מקור השמע. (עמ' 58)	[Sound & Media] (שמע ומדיה)
שינוי הגדרות הקשורות לתכונת הזיהוי הקולי. (עמ' 50)	[Voice & Search] (חיפוש קולי)
	"Vehicle" (רכב)
שינוי הגדרות הקשורות להתקני הרכב כגון המחווניים והמתגים בגלגל ההגה.	[Vehicle customise] (התאמה אישית של הרכב) ^{1*}
שינוי הגדרות תפקוד הקשורות לחיישן עזר החניה של לקסוס ותמיכה אחרת בנהיגה.	[Driving assist] ^{1*} (עזר נהיגה)
רישום ומחיקת פרטי סוכנות המשנה. (עמ' 52)	[Dealer info] ^{2*} (מידע סוכנות המשנה)
שינוי הגדרות הקשורות לאבטחה ופרטיות. (עמ' 53)	[Info & Security] (מידע ואבטחה)
בדיקה ועדכון מידע התוכנה. (עמ' 55)	[Software update] (עדכון תוכנה)

מידע 

מטעמי בטיחות, ישנם תפקודים שלא ניתן להפעיל בזמן שהרכב בתנועה.

*1: ראה בחוברת "הוראות ההפעלה לנהג".

*2: תפקוד זה אינו זמין במדינות או באזורים מסוימים.

שינוי ורישום פרופיל משתמש

ניתן לרשום או לשנות את פרופיל המשתמש. על ידי רישום פרופיל משתמש, ניתן לשמור תנוחות הנהיגה, הגדרות מולטימדיה והגדרות אישיות שונות של הרכב כפרופיל עבור כל נהג.

1 גע ב- [⚙️] מתוך התפריט הראשי.

2 גע ב- [👤] (User profile name or vehicle name) (שם פרופיל המשתמש או שם הרכב) או ב- [Guest][👤] (אורח) בתפריט המשנה.

3 בחר בפרוט הציוני.



תיאור	הגדרות
פרופילי המשתמש הרשומים ברכב מוצגים ברשימה. נגיעה ב- [Edit] (עריכה) מאפשרת לך למחוק פרופיל משתמש רשום.	"Saved profiles" (פרופילים שמורים)
רישום פרופיל משתמש חדש.	[👤] [Create profile] / [Connect your account]
בחר לשינוי לתצורת נהג אורח. על ידי שימוש בתצורת נהג אורח, ניתן להתאים הגדרות אישיות ולא לשמור אותן בפרופיל משתמש אחר. בעת מסירת הרכב שלך לאדם אחר, נגיעה ב- [Sign out] / [Sign out to guest mode] (יציאה לתצורת אורח) (יציאה) תסתיר את המידע האישי של המכשיר המחובר. הדבר יכול לשמש כדי להגן על מידע פרטי, כגון היסטוריית החיפוש או הגדרות אישיות. פרופילים שונים מהיסטוריית החיפוש או מהגדרות אישיות יועברו לנהגים האחרים.	[Sign out] / [Sign out to guest mode] (יציאה לתצורת אורח) (יציאה)

מידע 📄

מטעמי בטיחות, לא ניתן להפעיל תפקודים אלה בזמן שהרכב בתנועה.

יצירת פרופיל משתמש חדש (דגם A)

- 1 גע ב- [⚙️] מתוך התפריט הראשי.
- 2 גע ב- [👤] (User profile name or vehicle name) (שם פרופיל המשתמש או שם הרכב) או ב- [👤] [Guest] (אורח) בתפריט המשנה.
- 3 כדי להשתמש ביישום Lexus בטלפון חכם לצורך רישום פרופיל, גע ב- [Connect your account] (חבר את החשבון שלך).
- 4 גע ב- [Link] (קשר)
 - אם לא התקנת את יישום לקטוס, גע ב- [Get the App] (קבל את היישום) והורד אותו באמצעות קוד ה-QR שעל המסך.
 - אם אינך רוצה לרשום פרופיל, גע ב- [Don't link now] (אל תקשר כעת).
- 5 פתח את יישום לקטוס בטלפון החכם, עקוב אחר ההוראות על המסך וסרוק את קוד ה-QR, או הזן את קוד האימות כדי לרשום נהג.
- 6 גע [I Agree] (אני מסכים). לאחר השלמת הרישום, תוצג הודעה והפרופיל שלך נשמר.
- 7 לאחר רישום הפרופיל שלך, רשום מכשיר על מנת לזהות את הנהג. כדי להמשיך בהגדרה, גע ב- [Continue] (המשך).
- 8 ניתן גם לרשום מכשיר במועד מאוחר יותר. רשום מכשיר במסך הגדרות הנהג. על ידי רישום מכשיר לזיהוי הנהג, הפרופיל שלך ייטען אוטומטית.
 - ניתן לרשום כל מכשיר רצוי, כגון טלפון חכם או מפתח חכם בפרופיל שלך.
 - ניתן לרשום מספר מכשירים בפרופיל שלך.

יצירת פרופיל משתמש חדש (דגם B)

- 1 גע ב- [⚙️] מתוך התפריט הראשי.
- 2 גע ב- [👤] (User profile name or vehicle name) (שם פרופיל המשתמש או שם הרכב) או ב- [👤] [Guest] (אורח) בתפריט המשנה.
- 3 גע ב- [👤+] [Create Profile] (יצירת פרופיל).
- 4 הזן את שם פרופיל המשתמש.
- 5 הזן את קוד ה-PIN הרצוי.
 - הגדר קוד PIN כדי להגן על פרטיות פרופיל המשתמש.
 - כדי לרשום פרופיל מבלי להגדיר קוד PIN, גע ב- [Skip] (דלג).
- 6 הזן מחדש את קוד ה-PIN שלך כדי לרשום את הפרופיל שלך. לאחר השלמת הרישום, תוצג הודעה והפרופיל שלך נשמר.
- 7 לאחר רישום הפרופיל שלך, רשום מכשיר על מנת לזהות את הנהג. כדי להמשיך בהגדרה, גע ב- [Continue] (המשך).
- 8 ניתן גם לרשום מכשיר במועד מאוחר יותר. רשום מכשיר במסך הגדרות הנהג. על ידי רישום מכשיר לזיהוי הנהג, הפרופיל שלך ייטען אוטומטית.
 - ניתן לרשום כל מכשיר רצוי, כגון טלפון חכם או מפתח חכם בפרופיל שלך.
 - ניתן לרשום מספר מכשירים בפרופיל שלך.

— קישורים —

הגדרות לאופן זיהוי נהג (עמ' 42)

הגדרות לאופן זיהוי נהג

הגדר נהג כדי לזהות נהג. כאשר מתג ההתנעה מועבר למצב ACC או ON ומזוזה מכשיר רשום, הפרופיל שהמכשיר מוקצה אליו נטען אוטומטית. ניתן לבחור טלפון חכם ומפתח חכם כמכשיר שיירשם.

1 גע ב- [⚙️] מתוך התפריט הראשי.

2 גע ב- [Personal info] (מידע אישי) בתפריט המשנה.

3 בחר בפריט הרצוי.



דגם <

הגדרות	תיאור
שם פרופיל	שם פרופיל המשתמש מוצג. גע ב- [Edit] (עריכה) כדי לשנות את שם הפרופיל.
"Devices linked to your profile" (מכשירים מקושרים לפרופיל שלך).	
"Face identification" *1,2* (זיהוי פנים)	זיהוי הנהג מתבצע באמצעות פנים והפרופיל הרלוונטי נטען. גע ב- [Set-up face] (הגדרת פנים) כדי להירשם. (עמ' 44) כדי למחוק את פרטי הפנים הרשומים, גע ב- [Remove face data] (הסרת זיהוי פנים).
"key" (מפתח)	
[Link key] (קישור מפתח) *1	מקם את כל המפתחות האלקטרוניים הנדרשים לרישום ברכב ולאחר מכן בצע רישום. לא ניתן לרשום מפתחות שנרשמו והוקצו לנהגים אחרים. כאשר מערכת הכניסה והתנעה החכמה מנוטרלת, המפתח המשמש לפתיחת הדלתות ישויך לנהג.
[Link digital key] (קישור מפתח דיגיטלי) *1*2*	יש להניח את כל המפתחות הדיגיטליים שיש לרשום בתוך הרכב ולאחר מכן לבצע רישום. לא ניתן לרשום מפתחים דיגיטליים שנרשמו והוקצו לנהגים/ים אחרים. מכיוון שכאשר המפתח האלקטרוני של הרכב מזוזה מוקדם יותר ממפתח דיגיטלי רשום, זיהוי המפתח הדיגיטלי יופסק, מומלץ לרשום גם את המפתח האלקטרוני וגם את המפתח הדיגיטלי.

תיאור	הגדרות
זיהוי נהג מתבצע באמצעות טלפון חכם או מכשיר Bluetooth® אחר והפרופיל הרלוונטי נטען. גב ב- [Link devices] (קשר מכשירים) כדי להירשם. (עמ' 80)	"Bluetooth devices" (מכשירי בלוטות') ¹
ההגדרות עבור פרופיל המשתמש שנבחר יאופסו.	[Reset settings] (איפוס הגדרות)
הרישום לפרופיל המשתמש שנבחר יימחק. מחיקת פרופיל המשתמש הרשום כבעלים תמחק את פרופיל כל המשתמשים הרשומים ברכב.	[Delete driver] (מחיקת נהג)

◀ דגם B

תיאור	הגדרות
גב ב- [Edit] (עריכה) כדי לשנות את שם הפרופיל. ^{1*} שם פרופיל המשתמש מוצג.	שם פרופיל
"Devices linked to your profile" (מכשירים מקושרים לפרופיל שלך).	
זיהוי הנהג מתבצע באמצעות פנים והפרופיל הרלוונטי נטען. גב ב- [Set-up face] (הגדרת פנים) כדי להירשם. (עמ' 44) כדי למחוק את פרטי הפנים הרשומים, גב ב- [Remove face data] (הסרת מידע פנים).	"Face identification" ^{1,2*} (זיהוי פנים)
זיהוי הנהג מתבצע באמצעות קוד ה-PIN והפרופיל הרלוונטי נטען. גב ב- [Set new PIN] (הגדרת PIN חדש) כדי להירשם.	"PIN"
"key" (מפתח)	
מקם את כל המפתחות האלקטרוניים הנדרשים לרישום ברכב ולאחר מכן בצע רישום. לא ניתן לרשום מפתחות שנרשמו והוקצו לנהגים אחרים. כאשר מערכת הכניסה והתנעה החכמה מנוטרלת, המפתח המשמש לפתיחת הדלתות ישוייך לנהג.	[Link key] (קישור מפתח) ^{1*}
יש להניח את כל המפתחות הדיגיטליים שיש לרשום בתוך הרכב ולאחר מכן לבצע רישום. לא ניתן לרשום מפתח/ים דיגיטלי/ים שנרשמו והוקצו לנהג/ים אחר/ים. מכיוון שכאשר המפתח האלקטרוני של הרכב מזוהה מוקדם יותר ממפתח דיגיטלי רשום, זיהוי המפתח הדיגיטלי יופסק, מומלץ לרשום גם את המפתח האלקטרוני וגם את המפתח הדיגיטלי .	[Link digital key] (קישור מפתח דיגיטלי) ^{2**}

תיאור	הגדרות
זיהוי נהג מתבצע באמצעות טלפון חכם או מכשיר Bluetooth® אחר והפרופיל הרלוונטי נטען. גע ב- [Link devices] (קשר מכשירים) כדי להירשם. (עמ' 80)	"Bluetooth devices" (מכשירי בלוטות') [Reset settings] (איפוס הגדרות)
ההגדרות עבור פרופיל המשתמש שנבחר יאופסו.	[Delete driver] (מחיקת נהג)
פרופיל המשתמש שנבחר יוסר מהרכב.	

*1: ראה בחוברת "הוראות ההפעלה לנהג".
*2: אם קיים.

הרשמה לזיהוי פנים

זיהוי פנים מאפשר למערכת לזהות את הנהג.

- 1 גע ב- [⚙️] מתוך התפריט הראשי.
- 2 גע ב- [Personal info] (מידע אישי) בתפריט המשנה.
- 3 גע ב- [Set-up face] (הגדרת פנים)
- 4 קרא בעיון את תנאי השירות וגע ב-[Accept] (מקבל)
- 5 הסתכל ישירות לתוך מצלמת ניטור הנהג, וודא שרק הפנים שלך מוצגות, ואז לחץ [Begin] (התחל).

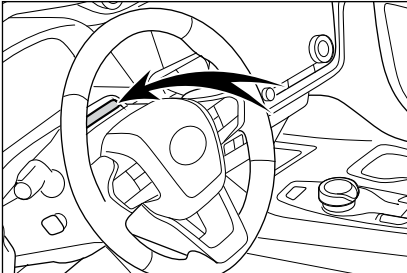

- 6 המערכת תתחיל לסרוק את הפנים שלך.
 - ברגע שההרשמה מסתיימת, תופיע הודעה על המסך.
 - אם מופיעה הודעת תקלה, עקוב אחר ההוראות המוצגות במסך ונסה שוב.

שינוי הגדרות כלליות של מערכת מולטימדיה

- ניתן לשנות את הגדרות השעה, שפת התצוגה והגדרות מולטימדיה כלליות אחרות.
- 1 גע ב- [⚙️] מתוך התפריט הראשי.
 - 2 גע ב- [General] (כלליות) בתפריט המשנה.
 - 3 בחר בפריט הרצוי.

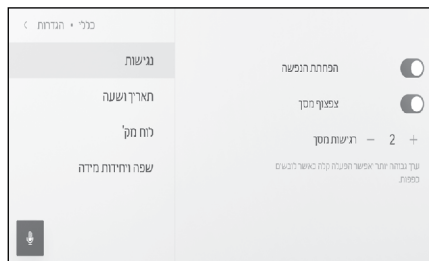

● [Accessibility] (נגישות)

תיאור	הגדרות
הפחתת האנימציות המוצגות בעת החלפת מסכים.	[Reduce animation] (הפחתת אנימציה)
הפעלה או כיבוי של הצליל המושמע כאשר אתה נוגע במסך.	[Screen beep] (צפצוף מסך)
כוונון רגישות מסך המגע.	[Screen sensitivity] (רגישות מסך)

● [Date & time] (תאריך ושעה)

תיאור	הגדרות
השתמש במידע GPS ובנתוני מפה כדי לקבוע את השעה באופן אוטומטי. כיבוי הגדרה זו יאפשר לך להגדיר את השעה ואת אזור הזמן באופן ידני.	[Set automatically] (הגדרה אוטומטית)
"Time" (שעה)	
שינוי בין תצוגת זמן של 24 שעות ל- 12 שעות.	[24-hour time] (תצוגת זמן של 24 שעות)
כאשר [Set automatically] (הגדרה אוטומטית) כבויה, תוכל להגדיר את אזור הזמן.	[Time zone] (אזור זמן)
כאשר [Set automatically] (הגדרה אוטומטית) כבויה, תוכל להגדיר את שעון הקיץ למצב [Auto] (אוטומטי), [On] (מופעל), או [Off] (מופסק).	[Daylight savings] (שעון קיץ)
כאשר ההגדרה [Set automatically] (הגדרה אוטומטית) כבויה, ניתן להחליט אם להגדיר את השעה באופן אוטומטי באמצעות ה-GPS. כיבוי הגדרה זו יאפשר לך להגדיר את השעה באופן ידני.	[Set time automatically] (הגדרת שעה אוטומטית)
כאשר [Set time automatically] (הגדרת שעה אוטומטית) כבויה, תוכל להגדיר את השעה באופן ידני.	[Set time manually] (הגדרת שעה באופן ידני)
"Date" (תאריך)	
שינוי התצורה של תצוגת התאריך.	[Format] (תבנית)

● [Keyboard] (מקלדת)

תיאור	הגדרות
"History" (היסטוריה)	
מאפשר למערכת ללמוד את תוצאות הקלט במקלדת.	[Memorise keyboard] (שמירה בזיכרון של היסטוריית לוח המקשים)
מחיקת היסטוריית הלמידה של הטקסט במקלדת.	[Delete keyboard history] (מחיקת היסטוריית לוח המקשים)
מחיקת היסטוריית החיפוש במקלדת.	[Delete search history] (מחיקת היסטוריית החיפוש)

תיאור	הגדרות
שינוי שפות. הן השפה המוצגת על המסך והן שפת מערכת השמע משתנות.	[Language] * (שפה)
שינוי השפה המוצגת על המסך.	[System language] * (שפת מערכת)
שינוי שפת השמע של המערכת.	[Voice language] * (שפת השמע)
"Measurements" (מידות)	
הגדרה אוטומטית של יחידות התצוגה למרחק, לחץ אוויר בצמיגים וכן הלאה, בהתבסס על מידע אודות המדינה.	[Set automatically] (הגדרה אוטומטית)
כאשר [Set automatically] (הגדרה אוטומטית) כבוי, ניתן להגדיר ידנית את יחידת התצוגה.	[Trip info. unit] (יחידת מידע של המרחק)
כאשר [Set automatically] (הגדרה אוטומטית) כבוי, ניתן להגדיר ידנית את יחידת התצוגה של לחץ האוויר בצמיגים.	[Tyre pressure] (לחץ אוויר בצמיגים)
מידע 	
הגדרת שפת Apple CarPlay/Android Auto באמצעות המכשיר המחובר.	

*: תפקוד זה אינו זמין במדינות או באזורים מסוימים.

שינוי הגדרות תצוגת המסך

ניתן לכוונן את הניגודיות והבהירות של המסך.

1 גע ב- [⚙️] מתוך התפריט הראשי.

2 גע ב- [Display] (צג) בתפריט המשנה.

3 בחר בפריט הרצוי.

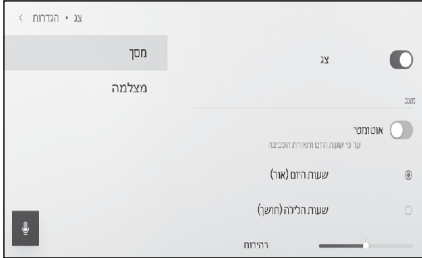

● [Screen] (מסך)

תיאור	הגדרות
הגדרה אם להפעיל או לכבות את תצוגת המסך. אם המסך כבוי, לא יוצג דבר על המסך ורק השמע יופעל. כדי להציג במסך שוב, גע במסך וגע בלחצן שבמרכז המסך.	[Display] (צג)
	"Mode" (תצורה)
ניתן לשנות את המסך אוטומטית בין מצב יום למצב לילה כאשר הפנסים הקדמיים נדלקים או כבים.	[Automatic]* (אוטומטי)
כאשר [Automatic] (אוטומטי) כבוי, ניתן לשנות את המסך למצב יום באופן ידני.	[Daytime (light)] (שעות יום (אור))
כאשר [Automatic] (אוטומטי) כבוי, ניתן לשנות את המסך למצב לילה באופן ידני.	[Night-time (dark)] (לילה (חשוך))
כווןן הבהירות במסך.	[Brightness] (בהירות)
כווןן עוצמת הניגודיות במסך.	[Contrast] (ניגודיות)

*: בשימוש בתפקוד תאורת פנסים קדמיים אוטומטית, כגון במצב חניה, יתכן שהמסך לא ישתנה אוטומטית בין תצורת יום לתצורת לילה כאשר הפנסים הקדמיים דולקים או כשהם במצב off.

תיאור	הגדרות
	"Camera screen" (מסך המצלמה)
כוונון הבהירות במסך.	[Brightness] (בהירות)
כוונון עוצמת הניגודיות במסך.	[Contrast] (ניגודיות)

מידע 	
<ul style="list-style-type: none"> ● לפרטים כיצד להתאים את איכות תמונת השמע, ראה התאמת איכות התמונה (עמ' 61). ● גם אם המסך כבוי, ה-GPS ימשיך לעקוב אחר המיקום הנוכחי של הרכב. ● כאשר המסך כבוי • כאשר המסך כבוי, אם נוגעים בו, מערכת מיזוג האוויר יכולה לפעול. • גם אם תצוגת המסך כבויה, ייתכן שהמסך יוצג באופן זמני, כגון בעת לחיצה על לחצן הדיבור בגלגל ההגה או כאשר בורר ההילוכים מועבר למצב "R". • אם נוגעים במסך בזמן שתצוגת המסך כבויה, לחצן השחרור יוצג במרכז המסך. כדי להציג את המסך, גע בלחצן השחרור. אם לא מבוצעת פעולה במשך 3 שניות, תצוגת המסך תכבה שוב. 	

שינוי הגדרות הבקרה הקולית*

ניתן לשנות את ההגדרות הקשורות לתכונת הזיהוי הקולי.

1 גע ב- [⚙️] מתוך התפריט הראשי.

2 גע ב- [Voice & Search] (חיפוש קולי) בתפריט המשנה.

3 בחר בפריט הרצוי.



תיאור	הגדרות
	"Voice recognition" (זיהוי קולי)
שינוי מילת ההשכמה כדי להפעיל את מערכת הבקרה הקולית (עמ' 51)	[Wake word] (מילת השכמה)
הגדרת מילת השכמה שמפעילה את הבקרה הקולית לכל מילה.	[[Set custom wake word]] (הגדרת מילת השכמה המותאמת אישית)
הצג או הסתר [⊕].	[Mic button] (לחצן מיקרופון)
	"Voice feedback" (משוב קולי)
הפעלה או כיבוי ההנחייה הקולית.	[Voice prompt] (הנחייה קולית)
	"Suggestion" (הצעה)
ניתן להשמיע תגובות מילוליות לשיחות טלפון נכנסות ולהתראות אחרות.	[Voice support] (תמיכה קולית)

*: תפקוד זה אינו זמין במדינות או באזורים מסוימים.

שינוי מילת ההשכמה כדי להפעיל את מערכת הבקרה הקולית

- 1 גע ב- [⚙️] מתוך התפריט הראשי.
- 2 גע ב- [Voice & Search] (חיפוש קולי) בתפריט המשנה.
- 3 גע ב- [Wake word] (מילת השכמה).
- 4 בחר את מילת ההשכמה הרצויה מתוך הרשימה.

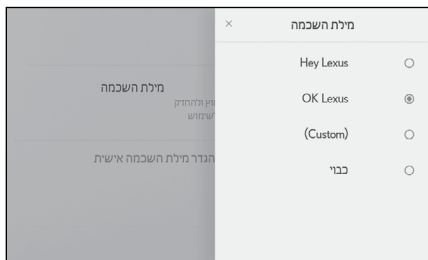

מידע

- אם ברצונך להגדיר מילה מותאמת אישית, גע ב- [Set custom wake word] (הגדר מילת השכמה מותאמת אישית) והזן מראש את המילה הרצויה באמצעות המקלדת.
- אם מילת ההשכמה המותאמת אישית קצרה מדי, יתכן שמערכת הבקרה הקולית לא תוכל לזהות אותה כשמדברים אליה. השתמש במילת השכמה עם לפחות 3 הברות.

הגדרת פרטי סוכנות המשנה*

ניתן לרשום ולמחוק מידע של סוכנות המשנה. רישום המידע של סוכנות המשנה שבה אתה מקבל שירות לרכב שלך מאפשר לך ליצור קשר עם סוכנות המשנה ממסך ההגדרות כאשר ברצונך להזמין שירות.

1 גע ב- [⚙️] מתוך התפריט הראשי.

2 גע ב- [Dealer info] (מידע סוכנות המשנה) בתפריט המשנה.

3 בחר בפרטי הרצוי.

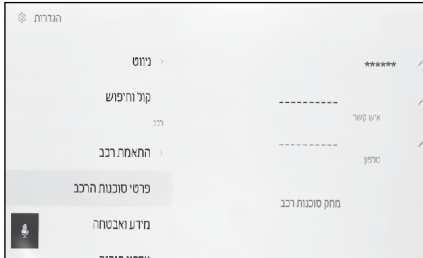

תיאור	הגדרות
רישום סוכנות המשנה הרצויה.	[Add dealer] (הוספת סוכנות משנה)
שינוי שם סוכנות המשנה. נגיעה ב- [✎] מאפשרת לשנות את המידע.	[Dealer name] (שם סוכנות המשנה)
רישום או שינוי שם האחראי בסוכנות המשנה. נגיעה ב- [✎] מאפשרת לשנות את המידע.	[Contact] (שם איש קשר)
רישום או שינוי מספר הטלפון של סוכנות המשנה. נגיעה ב- [✎] מאפשרת לשנות את המידע.	[Phone] (מספר טלפון)
מחיקת הפרטים של סוכנות המשנה.	[Delete dealer] (מחיקת סוכנות המשנה)

*: תפקוד זה אינו זמין במדינות או באזורים מסוימים.

שינוי הגדרות האבטחה

ניתן לשנות הגדרות הקשורות לאבטחה ופרטיות.

1 גע ב- [⚙️] מתוך התפריט הראשי.

2 גע ב- [Info & Security] (מידע ואבטחה) בתפריט המשנה.

3 בחר בפריט הרצוי.

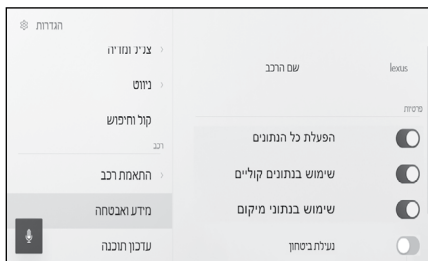

תיאור	הגדרות
מציג את שם המערכת (שם הרכב). זהו שם המכשיר המוצג בעת חיפוש מכשיר Bluetooth® מהתקן חימוני. ניתן לשנות את השם על ידי נגיעה בו.	[Vehicle name] (שם הרכב)
"Digital keys" (מפתחות דיגיטליים)*2*	
מאפשר את השימוש במפתחות דיגיטליים.	[Enable digital keys] (הפעלת מפתחות דיגיטליים)
מוחק מפתחות דיגיטליים רשומים. בעת מחיקת המפתח הדיגיטלי, בצע את הפעולה באזור עם קליטת DCM טובה. אם מחיקת המפתח הדיגיטלי נכשלה, המתן כדקה ונסה שוב.	[Remove digital keys] (הסרת מפתחות דיגיטליים)
"Privacy" (פרטיות)	
בחר כדי להפעיל/לנטרל העלאת נתונים באמצעות שירות תקשורת. כאשר הוא מנוטרל, שירות התקשורת אינו זמין. כשמתאפשר, מדיניות הפרטיות ותנאי השימוש יוצגו על המסך. גע ב- [I Agree] (אני מסכים).	[Activate all data] (הפעלת כל הנתונים)*3*
בחר להפעיל/לנטרל העלאת נתוני שמע באמצעות שירות תקשורת. כאשר הוא מנוטרל, שירות התקשורת אינו זמין. כשמתאפשר, מדיניות הפרטיות ותנאי השימוש יוצגו על המסך. גע ב- [I Agree] (אני מסכים).	[Use voice data] (שימוש בנתונים קוליים)*3*
הגדר אם לשלוח מידע מיקום בעת שימוש בשירות התקשורת. כיבוי הגדרה זו ינטרל שירותים מסוימים העושים שימוש במידע מיקום.	[Use location data] (שימוש בנתוני מיקום)*3*

תיאור	הגדרות
הפעל את נעילת האבטחה המוגנת בסיסמה כדי להגן על מידע אישי. כאשר הנעילה מופעלת, הזנת הסיסמה תידרש כאשר מצבר ה- 12 וולט מוחלף או כאשר מסירים את מערכת המולטימדיה מהרכב.	[Security lock] (נעילת אבטחה)
מאפסת את הסיסמה של נעילת האבטחה.	[Reset security lock password] (איפוס סיסמה של נעילת האבטחה)
מצב הפעלת האבטחה מרחוק מוצג.	[Remote security] (אבטחה מרחוק)*3
איפוס כל נתוני המערכת ושחזור ההגדרות לברירת המחדל של היצרן.	[System reset] (איפוס המערכת)

מידע

- יתכן שהתקשורת תתנתק לאחר איפוס המערכת. במקרה כזה, הפעל מחדש את המערכת.
- לאחר אתחול כל המידע, כל הנתונים במערכת המולטימדיה יאותחלו ויחזרו לברירת המחדל של היצרן. לא ניתן לחזור למצב שהיה לפני האתחול.

*1: אם קיים

*2: ראה בחוברת "הוראות הפעלה לנהג".

*3: תפקוד זה אינו זמין במדינות או באזורים מסוימים.

קישורים

הפעלת המערכת מחדש (עמ' 10)

הגדרת נעילת האבטחה

- 1 גע ב-  מתוך התפריט הראשי.
- 2 גע ב- [Info & Security] (מידע ואבטחה) בתפריט המשנה.
- 3 גע ב- [Security lock] (נעילת אבטחה).
- 4 גע ב- [OK].
- 5 הגדר סיסמה המכילה בין 4 ל- 15 תווים אלפאנומריים.
- 6 הזן מחדש את הסיסמה.
תוצג הודעה ונעילת האבטחה מופעלת.

מידע

- לאחר הגדרת סיסמה, אם מאפסים את המערכת לאחר החלפת מצבר ה- 12 וולט או הסרת מערכת המולטימדיה מהרכב, יש להזין סיסמה להפעלת מערכת המולטימדיה. הזן את הסיסמה שהגדרת.
- אם הסיסמה הוזנה באופן שגוי מספר מסוים של פעמים, לא תינתן עוד גישה להזנת סיסמה. אם קורה הדבר, פנה לסוכנות המשנה לביטול הנעילת של המערכת.
- כדי להבטיח את האבטחה, אל תשתמש שוב ושוב באותה סיסמה או במילה שניתן למצוא במילון בעת הגדרת סיסמה.

עדכון ובדיקה של מידע התוכנה

בדיקה ועדכון מידע התוכנה. התוכנה מתעדכנת במטרה לשפר תפקודים ופעולות של מערכת המולטימדיה באופן חלק יותר.

1 גע ב- [⚙️] מתוך התפריט הראשי.

2 גע ב- [Software update] (עדכון תוכנה) בתפריט המשנה.

3 בחר בפריט הרצוי.

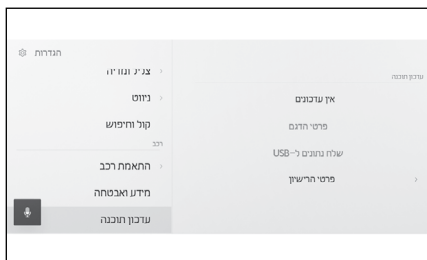

תיאור	הגדרות
	"Software update" (עדכון תוכנה)
גע ב- [View] (תצוגה) כדי לבדוק מידע על עדכון תוכנה. לאחר בדיקת הזמינות של עדכון ותוכן העדכון, ניתן להוריד את הנתונים המעודכנים ולהתקין את עדכון התוכנה. אם אין נתונים מעודכנים זמינים, יוצג [No updates available] (אין עדכונים זמינים).	[Updates available] עדכונים זמינים)
בדיקת הגרסה הנוכחית של התוכנה וכד'.	[Model info] (מידע הדגם)
עדכון התוכנה. הודעה זו לא תוצג אם אין נתוני עדכון זמינים.	[Update software] (עדכון תוכנה)
התפקוד לפריט זה אינו זמין עבור רכב זה.	[Output info to USB memory] (פלט מידע לזיכרון USB)
בדיקת היסטוריה של עדכון התוכנה. הגדרה זו לא תוצג אם אין היסטוריית עדכונים.	[History] (היסטוריה)
בדיקת מידע אודות רישיון התוכנה.	[License information] (מידע אודות הרישיון)
הפעלת/הפסקת הודעת עדכון תוכנה.	[*Update notification] (הודעה מעודכנת)

*: תפקוד זה אינו זמין במדינות או באזורים מסוימים.

עדכון התוכנה

- השתמש באחת מהשיטות הבאות כדי לעדכן את התוכנה:
- עדכון התוכנה באמצעות מודול תקשורת נתונים (DCM)*
 - עדכן את התוכנה באמצעות Wi-Fi®
- *: תפקוד זה אינו זמין במדינות או באזורים מסוימים.

מידע 

- לא ניתן לעדכן נתוני מפה באמצעות שירות זה.
- לא ניתן לבצע חלק מהפעולות בזמן שהתוכנה מתעדכנת.
- אם יש לך שאלות, צור קשר עם מוסך מורשה, מומלץ עם סוכנות משנה לקוסט.

שים לב 

- עדכון התוכנה הוא על אחריותך בלבד.
- לא ניתן לשחזר את התוכנה לגרסה הקודמת לאחר עדכון התוכנה.
- ניתן להשתמש בתוכנת העדכון רק במערכת זו. לא ניתן להשתמש בו בשום מכשיר אחר.
- בהתאם לתוכן של עדכון התוכנה, יתכן שחלק מההגדרות יאופסו. אם קרה הדבר, הגדר מחדש את ההגדרות הרלוונטיות לאחר עדכון התוכנה.
- למרות ניתן להפעיל תפקודים בסיסיים במהלך עדכון התוכנה, הפעולה עשויה להיות איטית. אם אפשר, אל תפעיל את המערכת.
- לאחר עדכון התוכנה, שרת ההפצה של Toyota Motor Corporation יקבל הודעה אוטומטית על כך שהעדכון הושלם. שים לב ש-Toyota Motor Corporation אינה משתמשת במידע שהיא מקבלת לכל מטרה, מלבד עדכוני תוכנה. יתכן שתחויב גם בעמלות תקשורת בהתאם למנוי שלך.

עדכון התוכנה באמצעות DCM* או Wi-Fi®

מערכת זו ניגשת באופן קבוע לשרת ההפצה כדי לבדוק אם קיימים עדכוני תוכנה.*
 * תפקוד זה אינו זמין במדינות או באזורים מסוימים.

2

סוגי זוויות

- 1 גע בלחצן בהודעת עדכון התוכנה.
- 2 עקוב אחר ההוראות שעל המסך כדי לבדוק ולהסכים לתוכן ולתנאים של העדכון.
 - הורדת נתוני העדכון תתחיל. לאחר הורדת הנתונים, ההתקנה תתחיל. (הפעולה תימשך בערך 10 עד 15 דקות)
 - משך הזמן הנדרש להורדה ולהתקנה עשוי להתארך בהתאם לסביבת התקשורת. אם תסגור את מתג ההתנעה בזמן התקנת התוכנה, ההתקנה תתחדש בפעם הבאה שהרכב יופעל.
 - לאחר השלמת העדכון, תוצג הודעה על המסך.
 - אם יש צורך להפעיל מחדש את המערכת, תופיע הודעה. נגיעה ב- [Yes] (כן) מפעילה מחדש את המערכת.
 - כדי לבדוק את היסטוריית עדכוני התוכנה, גע ב- [History] (היסטוריה) במסך היסטוריית עדכוני התוכנה.

עדכון ידני של התוכנה

- 1 גע ב- [⚙️] מתוך התפריט הראשי.
- 2 גע ב- [Software update] (עדכון תוכנה) בתפריט המשנה.
- 3 גע ב- [View] (תצוגה) של "Updates available" (עדכונים זמינים).
- 4 עקוב אחר ההוראות שעל המסך כדי לבדוק ולהסכים לתוכן ולתנאים של העדכון.
 - הורדת נתוני העדכון תתחיל. לאחר הורדת הנתונים, ההתקנה תתחיל. (הפעולה תימשך בערך 10 עד 15 דקות)
 - משך הזמן הנדרש להורדה ולהתקנה עשוי להתארך בהתאם לסביבת התקשורת. אם תסגור את מתג ההתנעה בזמן התקנת התוכנה, ההתקנה תתחדש בפעם הבאה שהרכב יופעל.
 - לאחר השלמת העדכון, תוצג הודעה על המסך.
 - אם יש צורך להפעיל מחדש את המערכת, תופיע הודעה. נגיעה ב- [Yes] (כן) מפעילה מחדש את המערכת.
 - כדי לבדוק את היסטוריית עדכוני התוכנה, גע ב- [History] (היסטוריה) במסך היסטוריית עדכוני התוכנה.

מידע 

- אם נתוני עדכון קריטיים זמינים בשרת ההפצה, תוצג הודעה. גע ב- [OK] כדי להוריד את נתוני העדכון.
- יש לעמוד בתנאים הבאים כדי להשתמש ב- Wi-Fi® לצורך עדכון התוכנה:
 - המערכת חייבת להיות מחוברת לנקודת גישה Wi-Fi® (לדוגמה בית, עבודה וכד')
 - הרכב חייב להיות במיקום שבו תהיה לו גישה ל- Wi-Fi®
 - יש להגדיר את הגדרות התקשורת ל- [Wi-Fi®]

שינוי הגדרות השמע והמדיה

- 1 גע ב- [Settings] מתוך התפריט הראשי.
- 2 גע ב- [Sound & Media] (שמע ומדיה) בתפריט המשנה.
- 3 בחר בפריט הרצוי.



● [Levels] > [Sound] (שמע) < (עוצמה)

פירוט	הגדרות
מכוון אוטומטית את עוצמת השמע בהתאם למהירות הרכב.	בחר [Automatic sound levelizer] (מאזן צלילים אוטומטי)

● [Voice] > [Sound] (שמע) < (קול)

פירוט	הגדרות
כווןן עוצמת השמע של המערכת.	[System volume] (עוצמת מערכת השמע)
כווןן עוצמת הקול של ההנחייה הקולית עבור מערכת הניווט.	[Navigation volume] (עוצמת השמע של הניווט)
הפעלה או כיבוי כדי להפסיק את ההנחייה הקולית של מערכת הניווט במהלך שיחת טלפון.	[Navigation during calls] (ניווט במהלך שיחות)
מגבירה אוטומטית את עוצמת ההנחייה הקולית כאשר אתה נוהג בכביש מהיר.	[Adaptive volume control] (בקרת עוצמת הקול מותאמת)
מתאימה את כווןן עוצמת השמע למערכת עזר הנהיגה.	[Driving assist volume] (עוצמת עזר הנהיגה)

● [Acoustic setting] > [Sound] (שמע) < (הגדרה אקוסטית)

פירוט	הגדרות
הגדרה לאיכות צליל סוחפת.	[Surround sound] (שמע היקפי)

● [General] > [Media] (מדיה) < (כללי)

פירוט	הגדרות
הצגת עטיפה אמנותית כגון לאלבומי מוזיקה.	[Display cover art] (הצגת עטיפה אמנותית)

פירוט	הגדרות
סידור מחדש של רשימת התחנות.	[Station list] (רשימת תחנות)
מסתיר את מתג [FM] במסך בחירת המקור.	[Enable FM radio]* (הפעלת רדיו FM)
מחליף תחנות אוטומטית כאשר מתחילים דיווחי תנועה בתחנת שידור FM.	[FM traffic announcement] (דיווחי תנועה ב-FM)
עובר לתדר חלופי עם קליטה טובה יותר כאשר האות דועך עבור תחנת שידור FM.	[FM alternative frequency] (תדר FM חלופי)
מעבר לשידור מקומי באותה רשת תוכניות.	[Regional code change] (שינוי קוד אזורי)
הצגת טקסט רדיו מתחנת שידור FM.	[FM radio text] (טקסט רדיו FM)

● [Internet radio]* (רדיו אינטרנט)

פירוט	הגדרות
כאשר תנאי גלי הרדיו מתדרדרים, המערכת עוברת לרדיו IP.	[Enable internet radio] (הפעלת רדיו אינטרנט)
ניתן לשנות את ההגדרות בעת מעבר לרדיו IP. <ul style="list-style-type: none"> כאשר [Auto] (אוטומטי) מוגדר, מתבצע שינוי אוטומטי. הגדרה של [By request] (לפי בקשה) מודיעה על בקשה למעבר. 	[Changing to IP stream] (שינוי להזרמת IP)
משתמש בטכנולוגיית זיהוי הרדיו של Gracenote. <ul style="list-style-type: none"> הצגת סמלים מועדפים ורשימת תחנות. שינוי שמות הקטגוריות של רשימת התחנות. עדכון אוטומטי של רשימת התחנות. 	[Enhanced metadata/ art work] (נתוני מטא משופרים/עבודת אמנות)

*: תפקוד זה אינו זמין במדינות או באזורים מסוימים.

מידע 

סיבוב הבורר [VOL]  במהלך ההנחייה הקולית של המערכת מתאים את עוצמת הקול של ההנחייה הקולית.

שינוי תצורת המסך

החלפה בין וידאו רגיל לווידאו במסך רחב.

1 גע ב- [] מתוך התפריט הראשי.

2 גע ב- [Sources] (מקורות).

3 גע במקור שעבורו יתחלף מצב המסך.

4 גע ב- [...].

5 גע ב- [Screen] (מסך).

הלחצן מוצג בתצורת וידאו.

6 גע ב- [Screen format] (פורמט מסך).

7 בחר את התצורה הרצויה.



[Normal]: הצגת סרטון הקלט ביחס גובה-רוחב של 4:3.

[Stretched]: הגדלת תצוגת וידאו הקלט כך שתתאים למסך.

[Zoomed]: הגדלת תצוגת וידאו הקלט באופן שווה בכיוון האנכי והאופקי.

מידע

- המצב הניתן להגדרה משתנה בהתאם לתצורת הווידאו.
- ניתן להוסיף פסים שחורים להגבלת אזור הצגת הווידאו כדי למנוע מהסרטון להיראות מוזר.

התאמת איכות התמונה

כוונן הניגודיות והבהירות של התמונה.

- 1 גע ב- [🎵] מתוך התפריט הראשי.
- 2 גע ב- [Sources] (מקורות).
- 3 גע במקור שממנו תותאם איכות התמונה.
- 4 גע ב- [...].
- 5 גע ב- [Screen] (מסך).
הלחצן מוצג בתצורת וידאו.
- 6 גע ב- [Display] (תצוגה).
- 7 הגדרת כל פריט.



"Brightness": כוונן רמת הבהירות.
"Contrast": כוונן הניגודיות.

התאמת השמע של כל מקור

התאמת האיכות ואיזון עוצמת השמע של כל מקור.

1 גע ב- [🎵] מתוך התפריט הראשי.

2 גע ב- [Sources] (מקורות).

3 גע במקור השמע שיש להתאים.

4 גע ב- [⋮].

5 תלוי במקור, עבור לסעיף 6.

6 גע ב- [Sound] (שמע).

6 הגדרת כל פריט.

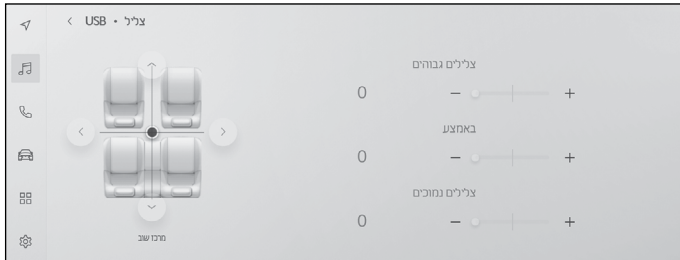

"Treble": מכוונן את רמת התחום הגבוה של הצליל.

"Mid": מכוונן את תחום הביניים של הצליל.

"Bass": מכוונן את רמת התחום הנמוך של הצליל.

דעיכה ואיזון: כוונן הדעיכה והאיזון על ידי הזזת ה- [●]. גע ב- [Recentre] (מרכז מחדש) כדי לחזור למרכז.

מידע

כוונן את הגדרות הטרבל, האמצע והבס באופן עצמאי עבור כל מקור.

שינוי הגדרות *Wi-Fi®

*: אם קיים

שינוי הגדרות Wi-Fi®.

- 1 גע ב- [⚙️] מתוך התפריט הראשי.
- 2 גע בתפריט המשנה [Wi-Fi] > [Data & Wi-Fi] בסדר הזה.
- 3 הגדרת כל פריט.

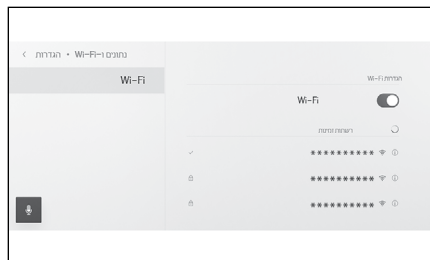

● "Wi-Fi settings" (הגדרות Wi-Fi)

פירוט	הגדרות
מפעיל או מנטרל את תפקוד ה-Wi-Fi®.	[Wi-Fi]

- יתכן שתוצג הודעה בהתאם להגדרות מערכת המוליטימדיה. בצע את הפעולה בהתאם להנחייה על המסך.
- הפעלת [Wi-Fi] תציג רשתות סמוכות זמינות.
- כיבוי [Wi-Fi] ינתק את חיבור ה-Wi-Fi®.
- "רשתות זמינות" ("רשתות זמינות" יוצגו כאשר [Wi-Fi] פועל).

פירוט	הגדרות
מתחבר לרשת שנגעת בה.	שם הרשת שאליה יש להתחבר (רשת SSID)
מציג את תצוגת מידע הרשת.	שם תצוגת הרשת (רשת SSID) [ⓘ]

- שם הרשת עשוי להופיע ככפול כאשר יותר מכתובת MAC אחת חולקת את אותה רשת.
- ניתן להציג עד 30 רשתות. הרשימה מתעדכנת אוטומטית כל שש שניות.
- אם יש מכשירים העושים שימוש באותו שם רשת (רשת SSID), הוא אינו יכול לזהות באיזה מכשיר להשתמש. השתמש בשמות רשת שונים (רשת SSID) אם אתה משתמש במספר מכשירים.

● תצוגת מידע רשת (מוצג כאשר [i] כאשר נוגעים בשם הרשת).

פירוט	הגדרות
מפעיל או מכבה את ההגדרה לחיבור אוטומטי בעת חיפוש רשתות.	"Auto connect" * (חיבור אוטומטי)
מציג את שם הרשת (רשת SSID).	"Network SSID" (רשת SSID)
מציג את כתובת ה-MAC של הרשת.	"MAC address" (כתובת MAC)
מציג את פרוטוקול האבטחה של הרשת.	"Security" (אבטחה)
מציג את תדר הרשת.	"Frequency band" (תחום תדרים)
מוחק את היסטוריית החיבורים של הרשת שנבחרה ממערכת המולטימדיה. הרשת שנמחקה תזוהה כרשת שמעולם לא הייתה מחוברת למערכת קודם לכן.	"Forget this network" * (שכח רשת זו)

• [Forget this Network] אינו מנתק את חיבור הרשת הנוכחי של ה-Wi-Fi®. פרטי הרשת לא ייזכרו ולא יתחברו מחדש לרשת Wi-Fi® זו בעת הפעלה מחדש של ה-Wi-Fi®.

מידע 
<ul style="list-style-type: none"> ● היסטוריית החיבור לרשת שומרת עד 20 פריטים, ומוחקת את הישן ביותר כאשר פריט חדש נשמר. ● רשתות לא מאובטחות אינן רשומות בהיסטוריית חיבורי הרשת.

— קישורים —

אמצעי זהירות בעת שימוש בהתקני Wi-Fi (עמ' 82)
 התחברות לרשת באמצעות Wi-Fi (עמ' 84)
 * : מוצגות רק רשתות עם היסטוריית חיבורים למערכת המולטימדיה.

הגדרת מכשירי Bluetooth®

ניתן להגדיר כיצד להשתמש במערכת המולטימדיה ובמכשירי ה-Bluetooth® המחובר.

מידע

- פרטי ההגדרות נקבעים עבור כל מכשיר Bluetooth® בנפרד.
- השמע עשוי לדלג אם נבחרה שיחת דיבורית בזמן השמעת שמע Bluetooth®.
- בהתאם לדגם מכשירי ה-Bluetooth®, יתכן שיהיה צורך לבצע פעולות במכשירי ה-Bluetooth®.
- לא ניתן לבחור מכשירי Bluetooth® במהלך שיחת חירום.
- לא ניתן לבחור הגדרות בזמן נהיגה.
- יתכן שלא ניתן יהיה לבחור הגדרות בהתאם למצב של מכשירי ה-Bluetooth®.

1 גע ב- [ג'י] מתוך התפריט הראשי.

2 גע ב- [Bluetooth & Devices] בתפריט במשנה.

3 גע במכשירי ה-Bluetooth® שיש להגדיר מתוך תפריט המשנה..
דבר לא יוצג למעט אם רשום מכשירי Bluetooth® אחד לפחות.

4 הגדרת כל פריט.

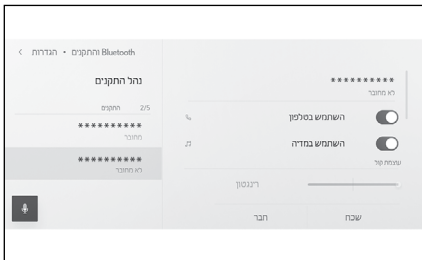

פירוט	הגדרות
מפעיל או מנטרל את תפקוד שיחות הדיבורית. ^{1,2*}	[Use for phone] (שימוש לטלפון)
מפעיל או מנטרל את תפקוד השמע. ^{1,2*}	[Use for media] (שימוש למדיה)
מפעיל או מנטרל את תפקוד Apple CarPlay. ^{1,2*}	[Use for Apple CarPlay] (שימוש ל- Apple CarPlay)
מפעיל או מנטרל את תפקוד Android Auto. ^{1,2*}	[Use for Android Auto] (שימוש ל- Android Auto)
הגדר את המכשיר כמכשיר משני. ניתן להשתמש בהגדרה זו כאשר נרשם נהג ומכשיר Bluetooth® תומך HFP לא הוגדר כמכשיר הראשי. גע ב- [Set as secondary device] (הגדר כמכשיר משני) כדי להגדיר את המכשיר כמשני. סדר העדיפות לחיבור מכשירי Bluetooth® הוא מכשיר ראשי, מכשיר משני וחיבור אחרון של מכשיר לפי היסטוריית החיבורים.	[Set as secondary device] (הגדר מכשיר משני)
מבטל את הגדרות המכשיר המשני.	[Remove secondary device setting] (הסר את הגדרות המכשיר המשני)
מנתק מכשיר Bluetooth® ממערכת המוליטימדיה. התפקודים המחוברים ייכבו. ייתכן שהמכשיר לא יתחבר אוטומטית לתפקוד גם אם המכשיר יחובר מחדש.	[Disconnect] (נתק)
מאפשר מחיקת מכשירי Bluetooth® רשומים.	[Forget] (שכח)

- 1*: מוצג רק כאשר מכשיר Bluetooth® יכול לבצע תפקוד זה. הפעלה או כיבוי של התפקוד יציגו או יסתירו תפקודים קשורים, או יפעילו או יכבו אותם. לא ניתן להשתמש בזה עבור שיחות או שמע כאשר Apple CarPlay או Android Auto מופעלים. הדבר ישים גם בסדר הפוך. החיבור אינו מתחיל מיד רק על ידי מעבר. כדי להתחיל בחיבור, גע בלחצן [Connect] (התחברות).
- 2*: החיבור עם תפקוד זה ינותק אם הלחצן כבוי. כאשר מחוברים למכשיר כגון על ידי חיבור אוטומטי, התפקוד כבוי לא ידלק אוטומטית. החיבור עם תפקוד זה יתחיל אם הלחצן יופעל. ● "Volume" (עוצמת שמע)

פירוט	הגדרות
מתאים את עוצמת צליל הצלצול.*	[Ringtone] (צליל צלצול - רינגטון)
כוונון עוצמת המקלט.*	[Received volume] (עוצמת השיחה המתקבלת)
התאמת העוצמה להודעות נכנסות.	[New message] (הודעה חדשה)

- *: ניתן לסנכרן את עוצמת הרמקול/עוצמת הצלצול של טלפון סלולרי ומערכת מוליטימדיה. לא ניתן לקשר את עוצמת הרמקול/עוצמת הצלצול של מערכת המוליטימדיה לטלפון הסלולרי, בהתאם לדגם הטלפון הסלולרי.

פירוט	הגדרות
<p>ניתן להגדיר את עוצמת הצלצול עבור שיחות דיבורית באופן הבא.</p> <ul style="list-style-type: none"> • מגדיר את עוצמת הצלצול שהוגדר עבור הטלפון הסלולרי כעוצמת הצלצול עבור מערכת המולטימדיה. • מגדיר את עוצמת הצלצול הקיים. • מגדיר שהמערכת תקרא בקול את שם הצד המתקשר.* 	<p>[Ringtone] (צליל צלצול – רינגטון)</p>
<p>ניתן להגדיר את הצלצול להודעות נכנסות באופן הבא.</p> <ul style="list-style-type: none"> • הגדרה לצלצול הנכנס הקיים. • הגדרה להשתקה. • הגדרה לקרוא בקול רם את שם השולח.* 	<p>[Message tone] (צליל הודעה)</p>
<p>ניתן לשנות את תצוגת השמות הרשומים באנשי הקשר שלך באופן הבא.</p> <ul style="list-style-type: none"> • מיון אנשי הקשר על פי השם הפרטי. • מיון אנשי הקשר על פי שם המשפחה. 	<p>[Sort contacts by] (מיון אנשי הקשר על פי)</p>
<p>הפעלה או נטרול של תפקוד הכתבת ההודעות האוטומטית.*¹</p>	<p>[Auto read messages] (קריאה אוטומטית של הודעות)</p>
<p>מחיקת נתוני היסטוריית שיחות בדיבורית. מוצג כאשר מחובר טלפון סלולרי עם תפקוד [Sync contacts] (סנכרון אנשי קשר) כבוי.</p>	<p>[Clear call history] (מחיקת היסטוריית השיחות)</p>

*: תפקוד זה אינו זמין בשפות מסוימות

● "Syncing" (מבצע סינכרון)

פירוט	הגדרות
<p>הפעלה או השבתה של העברה אוטומטית של אנשי קשר, מועדפים והיסטוריה למערכת המולטימדיה.</p> <p>כאשר משנים את ההגדרות מניטרול להפעלה, ספר הטלפונים של הטלפון המחובר יועבר אוטומטית.</p> <p>דגמים מסוימים של טלפונים סלולריים אינם מאפשרים העברת מועדפים.</p>	<p>[Sync contacts] (סינכרון אנשי הקשר)</p>
<p>הפעלה או השבתה של תצוגת תמונת איש הקשר.</p> <p>לא ניתן להוריד את תמונת איש הקשר למערכת המולטימדיה אלא אם ההגדרה [Sync contacts] [סינכרון אנשי קשר] מופעלת.</p>	<p>[Display contact images] (הצג תמונות של אנשי קשר)</p>

— קישורים —

- אמצעי זהירות בעת שימוש במכשירי Bluetooth (עמ' 70)
- מפרטי Bluetooth ופרופילים תואמים (עמ' 72)
- אמצעי זהירות לשיחה בדיבורית (עמ' 128)
- אמצעי זהירות להשמעת שמע Bluetooth (עמ' 122)
- אמצעי זהירות בעת שימוש ב-Apple CarPlay – 1 Android Auto (עמ' 86)
- הגדרת מכשיר Bluetooth כמכשיר ראשי (עמ' 80)
- הגדרת מכשיר Bluetooth כהתקן משני (עמ' 81)
- רישום פרופיל משתמש (עמ' 34)
- שינוי ורישום פרופיל משתמש (עמ' 40)

3-1. השימוש בתפקוד Bluetooth®

- אמצעי זהירות בעת שימוש במכשירי Bluetooth® 70
- מפרכי Bluetooth® ופרופילים תואמים... 72
- רישום התקן Bluetooth® ממערכת המולטימדיה..... 73
- מחיקת התקני Bluetooth® רשומים..... 76
- התחברות עם מכשיר Bluetooth® 77
- הגדרת מכשיר Bluetooth® כמכשיר ראשי 80
- הגדרת מכשיר Bluetooth® כהתקן משני 81

3-2. התחברות לרשת Wi-Fi®

- אמצעי זהירות בעת שימוש בהתקני Wi-Fi® 82
- התחברות לרשת באמצעות Wi-Fi® 84

3-3. השימוש ב-Apple CarPlay ו-Android Auto

- אמצעי זהירות בעת שימוש ב-Apple 86
- Android Auto ו-Apple CarPlay עם טלפון השימוש ב-Apple CarPlay עם טלפון 88
- חכם לא רשום..... 88
- השימוש ב-Apple CarPlay עם טלפון חכם רשום..... 90
- השימוש ב-Android Auto 93
- כאשר עשויה להיות תקלה ב-Apple CarPlay או ב-Android Auto 94

אמצעי זהירות בעת שימוש במכשירי Bluetooth®

שים לב במיוחד למידע הבא בעת שימוש במכשיר Bluetooth® במערכת המולטימדיה.

מידע

- Bluetooth® הוא התפקוד הטוב ביותר המבצע תקשורת אלחוטית בפס התדר 2.4GHz. הביצועים עשויים להשתנות בהתאם לגורמים שונים. (תפקוד המאמץ הטוב ביותר)
- שימוש בו-זמני ב-Wi-Fi® באמצעות אותה תקשורת אלחוטית בפס 2.4GHz כמו Bluetooth® עלול לגרום הפרעות הדדיות.
- הפרעה הדדית בין Bluetooth® ו-Wi-Fi® עלולה לגרום בעיות כגון וידאו משובש, דילוג בשמע או מהירות תקשורת מופחתת.
- השפעת הפרעות תפחת אם מכשיר Bluetooth® מחובר. אם מכשיר Bluetooth® נרשם, התחברות למכשיר הרשום עשויה לשפר את הבעיה. (ניתן לבדוק את החיבור של מכשיר Bluetooth® באמצעות סמל המצב במסך מערכת המולטימדיה).
- שימוש במכשיר טלפון סלולרי Bluetooth® בו-זמנית עם התקן אלחוטי עלול להשפיע לרעה על התקשורת בכל אחד מהם.
- מערכת המולטימדיה אינה יכולה לעשות שימוש בתפקוד Bluetooth® כאשר Apple CarPlay מחובר באופן אלחוטי.
- תפקודי Wi-Fi® עושים שימוש באותו פס 2.4 GHz לתקשורת אלחוטית. שימוש בו-זמנית במכשיר Bluetooth® עלול להשפיע לרעה על התקשורת עבור כל אחד מהם. כיבוי תפקוד ה-Wi-Fi® יאפשר שימוש ללא בעיה.
- כאשר מכשיר Bluetooth® מחובר באמצעות Bluetooth®, הסוללה שלו תיגמר מהר יותר מהרגיל.
- חיבורי Bluetooth® ינותקו במהלך שיחות חירום. כל התקני ה-Bluetooth® שנותקו, יחוברו מחדש לאחר סיום שיחת החירום.

אזהרה

- מטעמי בטיחות, אסור לנהג להפעיל את הטלפון הסלולרי עצמו בזמן נהיגה בעת שימוש בשיחת דיבורית.
- עצור את הרכב במקום בטוח לפני החיגו. אם מתקבלת שיחה תוך כדי נהיגה, הקפד לנהוג בצורה בטוחה ולקצר את השיחה.

שים לב

- אין להשתמש בהתקן Bluetooth® ליד מערכת המולטימדיה. התקרבות למרחק קצר מדי עלולה להחמיר את איכות הצליל או את החיבור.
- אין להשאיר טלפון סלולרי בתוך הרכב. חלקו הפנימי של הרכב יכול להתחמם, מה שעלול לגרום תקלות בטלפון הסלולרי.

■ **משתמשים עם קוצבי לב או מכשירים רפואיים חשמליים אחרים**
 הקפד על אמצעי הזהירות הבאים לגבי גלי רדיו במהלך תקשורת Bluetooth®.

אזהרה ⚠

- אנטנת הרכב לתקשורת Bluetooth® מובנית במערכת המולטימדיה.
- אנשים עם קוצבי לב מושתלים, קוצבי לב לטיפול בסינכרון מחדש או דפברילטורים מושתלים חייבים לשמור על מרחק סביר בינם לבין אנטנות ה-Bluetooth®. גלי הרדיו עשויים להשפיע על פעולתם של מכשירים כאלה.
- לפני השימוש במכשירי Bluetooth®, המשתמשים בכל מכשיר רפואי חשמלי מלבד קוצבי לב מושתלים, קוצבי לב לטיפול בסינכרון מחדש או דפברילטור מושתלים קרדיווגרטרים, צריכים להתייעץ עם יצרן המכשיר לקבלת מידע על פעולתו תחת השפעת גלי רדיו. לגלי רדיו יכולות להיות השפעות בלתי צפויות על פעולתם של מכשירים רפואיים כאלה.

■ **בעת שימוש בו-זמנית עם שמע Bluetooth®**

- התופעות הבאות יתרחשו אם נעשה שימוש במכשיר תואם Bluetooth® (טלפון סלולרי) עם דיבורית ובו-זמנית עם שמע Bluetooth®.
- יתכן שחיבור ה-Bluetooth® של הטלפון הסלולרי מנותק.
- רעש עשוי להסתנן לשמע בשיחות בדיבורית.
- פעולת שיחות בדיבורית עשויה להתעכב.
- השמע עשוי לדלג אם התקן התקשורת שנבחר לשיחות בדיבורית משתנה במהלך השמעת שמע Bluetooth®.
- חיבור המכשיר הנייד עלול להתנתק בעת העברת נתונים של אנשי קשר. הוא יחובר מחדש לאחר השלמת ההעברה. (יתכן שחיבור מחדש לא יהיה אפשרי עבור דגמים מסוימים)
- יתכן שלא ניתן יהיה ליצור גם חיבור לדיבורית וגם חיבור לשמע, אפילו עבור טלפונים סלולריים התומכים גם בחיבורי דיבורית וגם בחיבורי שמע.
- לרשימה של המכשירים הספציפיים שאושרו למערכת זאת, פנה למוסך מורשה, מומלץ לסוכנות משנה לקסוס.

— **קישורים** —

- אמצעי זהירות בעת שימוש בהתקני Wi-Fi (עמ' 82)
- אמצעי זהירות להשמעת שמע Bluetooth® (עמ' 122)
- אמצעי זהירות לשיחה בדיבורית (עמ' 128)
- צלמיות המצב (עמ' 13)

מפרטי Bluetooth® ופרופילים תואמים

מערכת המולטימדיה תומכת במפרטים הבאים ובפרופילים התואמים. הפעולה אינה מובטחת עבור כל מכשירי Bluetooth®.

■ מפרטי Bluetooth® נתמכים

מפרט ליבה Bluetooth® Ver. 5.0 ואילך

■ מאפיינים תואמים

- HFP (פרופיל דיבורית) גרסאות נתמכות: Ver. 1.7.2 ומעלה
זהו פרופיל המאפשר שיחות בדיבורית תוך שימוש בטלפון סלולרי. למערכת יש תפקוד שיחות יוצאות ונכנסות.
- PBAP (פרופיל גישה לספר הטלפונים) גרסאות נתמכות: Ver. 1.2.3 ואילך
פרופיל לסנכרון נתונים כגון נתוני אנשי קשר והיסטוריית שיחות
- OPP (Object Push Profile) גרסאות נתמכות: Ver. 1.2.1 ואילך
פרופיל להעברת נתוני איש קשר
- MAP (פרופיל גישה להודעות) גרסאות נתמכות: Ver. 1.4.2 ואילך
זהו פרופיל לשימוש בתפקודי הודעות טלפוניות.
- SPP (פרופיל יציאה טורית) גרסאות נתמכות: Ver. 1.2 ואילך
· פרופיל להמרת מכשירים המצוידים ב-Bluetooth® כיציאות טוריות וירטואליות
· פרופיל לקישור טלפונים חכמים
- A2DP (פרופיל הפצת שמע מתקדם) גרסאות נתמכות: Ver. 1.3.2 ואילך
זהו פרופיל לשידור שמע סטריאו או צלילים באיכות גבוהה, למערכת השמע.
- AVRCP (פרופיל שלט רחוק של השמע/הוידאו) גרסאות נתמכות: Ver. 1.6.2 ואילך
פרופיל לשליטה בשמע מרחוק

רישום התקן Bluetooth® ממערכת המולטימדיה

יש לרשום טלפון סלולרי או מכשיר נייד כדי להשתמש בשיחות דיבורית או שמע Bluetooth®. לאחר השלמת הרישום, תפקוד Bluetooth® יתחבר אוטומטית בכל פעם שמערכת המולטימדיה מופעלת.

כאשר מכשיר Apple CarPlay/Android Auto מחובר, המכשיר יירשם כמכשיר Bluetooth® באופן אוטומטי.

כאשר אין התקני Bluetooth® מחוברים, ניתן להציג את מסך הרישום על ידי לחיצה והחזקת לחצן [📶] בגלגל ההגה.

מידע

- ניתן לרשום טלפון סלולרי גם כטלפון עם דיבורית וגם כמכשיר שמע Bluetooth®.
- למרות שניתן לרשום עד חמישה התקני Bluetooth®, ניתן להשתמש בעד שני מכשירים כטלפונים עם דיבורית. (כדי לחבר שני טלפונים עם דיבורית, יש צורך בזיהוי הנהג).
- עיין בחוברת הוראות ההפעלה של מכשיר ה-Bluetooth® לקבלת מידע אודות אופן הפעלת מכשיר ה-Bluetooth®.
- יהיה צורך לחזור על הרישום פעם אחת עבור כל מכשיר Bluetooth® אם ייעשה שימוש במספר התקני Bluetooth®.
- קוד PIN הוא קוד אימות המשמש בעת רישום מכשיר Bluetooth® למערכת המולטימדיה.
- החיוג עשוי להיות נעול לאחר החיבור, בהתאם להגדרות הטלפון הסלולרי. לפני השימוש, בטל את תפקוד הנעילה האוטומטית בטלפון הסלולרי.
- אם מכשיר אחר נרשם כשהוא מחובר לטלפון סלולרי או למכשיר נייד, החיבור למכשיר הנייד או לטלפון הסלולרי שמשמע שמע, ינותק.
- מטעמי בטיחות, לא ניתן לרשום מכשירים בזמן הנהיגה.
- אם לא ניתן להשלים את רישום מכשיר ה-Bluetooth®, הפעל מחדש את מכשיר ה-Bluetooth®.

1 גע ב- [⚙️] מתוך התפריט הראשי.

2 גע ב- [Bluetooth & Devices] בתפריט במשנה. אם לא רשום מכשיר, המשך לשלב 4.

3 גע ב- [Add another device] (הוסף מכשיר אחר). בזמן שמכשיר מחובר למערכת המולטימדיה, יתכן ויוצג מסך האישור לניתוק המכשיר. נתק את המכשיר כדי לבצע רישום.

4 גע ב- [If not found] (אם לא נמצא).

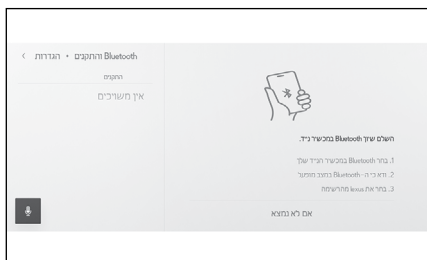

- 5 גע במכשיר כדי להירשם מהאזור הראשי.
 ● יתכן שכתובת ה-Bluetooth® תוצג במקום שם המכשיר.
 ● אם המכשיר שיש לרשום אינו מוצג באזור הראשי, נסה לבצע רישום מחדש מהתקן ה-Bluetooth®.
- יתכן שדגמים מסוימים של התקני Bluetooth® לא יוצגו ברשימת ההתקנים, אלא אם כן מסך מסוים מוצג במכשיר ה-Bluetooth®. לפרטים, עיין בחוברת הוראות הפעלה למשתמש של מכשיר ה-Bluetooth®.
- 6 וודא שקוד ה-PIN המוצג תואם לקוד ה-PIN המוצג במכשיר ה-Bluetooth®, ולאחר מכן גע ב-[OK].
 ● יתכן שיהיה צורך להפעיל חלק ממכשירי Bluetooth® כדי להשלים את הרישום.
 ● כאשר רושמים מכשיר Bluetooth® תומך HFP, מכשיר זה מוגדר אוטומטית כמכשיר הראשי אם לנהג אין מכשיר ראשי.
 ● יתכן שיוצגו הגדרות Apple CarPlay. מסך Apple CarPlay יוצג אם השימוש מופעל.
 ● תוצג הודעה המציינת שהחיבור הושלם, והשם של מכשיר ה-Bluetooth® הרשום מוצג בתפריט המשנה.
 ● אם מוצג מסך שאחת הפעולות נכשלה, עקוב אחר הוראות הפעולה על המסך.
- קישורים —

רישום פרופיל משתמש (עמ' 34)

שינוי ורישום פרופיל משתמש (עמ' 40)

אמצעי זהירות בעת שימוש ב-Apple CarPlay 1-Android Auto (עמ' 86)

רישום ממכשיר Bluetooth®

אם לא ניתן למצוא את מכשיר ה-Bluetooth® על-ידי חיפוש עם מערכת המולטימדיה, הירשם על-ידי חיפוש מערכת המולטימדיה ממכשיר ה-Bluetooth®.

1 גע ב- [⚙️] מתוך התפריט הראשי.

2 גע ב- [Bluetooth & Devices] בתפריט במשנה.

אם לא רשום מכשיר, המשך לשלב 4.

3 גע ב- [Add another device] (הוסף מכשיר אחר).

בזמן שמכשיר מחובר למערכת המולטימדיה, יתכן ויוצג מסך האישור לניתוק המכשיר. נתק את המכשיר כדי לבצע רישום.

4 רשום את מערכת המולטימדיה

מהתקן Bluetooth® לשימוש.

● בצע את הפעולה בהתאם לנוהל ההפעלה של מכשיר ה-Bluetooth®.

● הקפד להציג מסך חיבור Bluetooth® זה לפני ביצוע הרישום במכשיר ה-Bluetooth®.

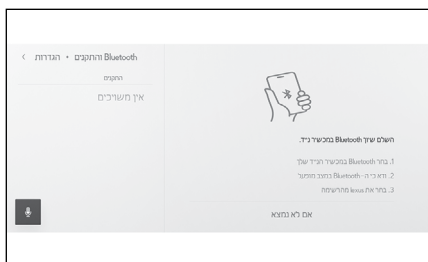

5 וודא שקוד ה-PIN המוצג תואם לקוד ה-PIN המוצג במכשיר ה-Bluetooth®, ולאחר מכן גע ב- [OK].

● יתכן שיהיה צורך להפעיל חלק ממכשירי Bluetooth® כדי להשלים את הרישום.

● כאשר רושמים מכשיר Bluetooth® תומך HFP, מכשיר זה מוגדר אוטומטית כמכשיר הראשי אם לנהג אין מכשיר ראשי.

● יתכן שיוצגו הגדרות Apple CarPlay. מסך Apple CarPlay יוצג אם השימוש מופעל.

● תוצג הודעה המציינת שהחיבור הושלם, והשם של מכשיר ה-Bluetooth® הרשום מוצג בתפריט המשנה.

● אם מוצג מסך שאחת הפעולות נכשלה, עקוב אחר הוראות הפעולה על המסך.

— קישורים —

רישום פרופיל משתמש (עמ' 34)

שינוי ורישום פרופיל משתמש (עמ' 40)

אמצעי זהירות בעת שימוש ב-Apple CarPlay 1 או Android Auto (עמ' 86)

מחיקת התקני Bluetooth® רשומים

ניתן למחוק מכשירי Bluetooth®.

1 גע ב- [ג'י] מתוך התפריט הראשי.

2 גע ב- [Bluetooth & Devices] בתפריט במשנה.

3 גע במכשיר ה-Bluetooth® שיש למחוק מתפריט המשנה.

4 גע ב- [Forget].

לא ניתן למחוק מכשיר שהוגדר כמכשיר הראשי של משתמש אחר.

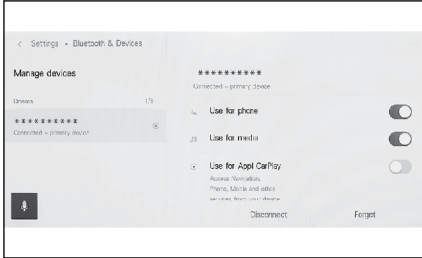

5 גע ב- [Forget].

מידע

- לא ניתן למחוק טלפון סלולרי רשום במהלך שיחת חירום.
- יתכן שלא ניתן יהיה למחוק בניסיון הראשון, בהתאם למצב של מכשיר ה-Bluetooth®.

קישורים

הגדרת מכשיר Bluetooth כמכשיר ראשי (עמ' 80)

רישום פרופיל משתמש (עמ' 34)

שינוי ורישום פרופיל משתמש (עמ' 40)

התחברות עם מכשיר Bluetooth®

נדרשת התחברות עם מכשיר Bluetooth® כדי להשתמש בתפקודים השונים של מערכת המולטימדיה. ישנן שתי שיטות התחברות, אוטומטית וידנית.

מידע

- לקבלת מידע על אופן הפעלת מכשיר ה-Bluetooth®, עיין במדריך הוראות ההפעלה של מכשיר ה-Bluetooth®.
- אם לא מתאפשר חיבור טלפון סלולרי למערכת המולטימדיה, נתק את השיחה ונסה להתחבר שוב.
- לא ניתן ליצור חיבור אם תפקוד ה-Bluetooth® במכשיר ה-Bluetooth® אינו מופעל.
- כאשר החיבור של מכשיר ה-Bluetooth® הושלם, הוא יוצג בחלק העליון של המסך.
- בזמן שהתקן ה-Bluetooth® מחובר, סמל מצב החיבור של Bluetooth® מוצג.
- אזור התצוגה עשוי להיות מואר בזמן שמתג ההתנעה פתוח, בהתאם לדגם הטלפון הסלולרי. אם הדבר קורה, כבה את התאורה בטלפון הסלולרי. (למידע אודות הגדרה, עיין בחוברת הוראות ההפעלה של הטלפון הסלולרי)
- לא ניתן להשתמש בתפקוד Bluetooth® במכשיר המחובר כ-Apple CarPlay.
- לא ניתן להשתמש בתפקוד ה-Bluetooth® מלבד תפקוד הדיבורית במכשיר המחובר כ-Android Auto.

חיבור מחדש של Bluetooth®

אם חיבור Bluetooth® שבוצע פעם אחת מנותק בזמן שמתג ההתנעה מופעל, יתבצע ניסיון חיבור מחדש אוטומטי.

מספר חיבורים של מכשירי Bluetooth®

- כאשר מוגדר נהג
- עד שני טלפונים עם דיבורית והתקן שמע אחד יחוברו אוטומטית. (ניתן להגדיר גם את הטלפון עם הדיבורית והתקן השמע כאותו מכשיר).
- כאשר נהג אינו מוגדר
- עד טלפון אחד עם דיבורית והתקן שמע אחד יחוברו אוטומטית. (ניתן להגדיר גם את הטלפון עם הדיבורית והתקן השמע כאותו מכשיר).

מידע

- אם החיבור מחדש נכשל, נסה להתחבר באופן ידני.
- כאשר Apple CarPlay מחובר, ייתכן שלא תוכל לחדש את חיבור ה-Bluetooth®.

קישורים

- צלמיות המצב (עמ' 13)
- רישום פרופיל משתמש (עמ' 34)
- שינוי ורישום פרופיל משתמש (עמ' 40)
- חיבור ידני של התקני Bluetooth® (עמ' 79)

חיבור אוטומטי של התקני Bluetooth®

- מערכת המולטימדיה תתחבר אוטומטית למכשירי Bluetooth® לפי סדר הגדרת העדיפויות שנוקבע בכל פעם שמתג ההתנעה מועבר ממצב סגור למצב פתוח.*
- כאשר מוגדר נהג
 - מתחבר אוטומטית לפי סדר ההתקן הראשי, ההתקן המשני ולאחר מכן התקנים לפי סדר החיבור האחרון.
 - עד שני טלפונים עם דיבורית והתקן שמע אחד יחוברו אוטומטית. (ניתן להגדיר גם את הטלפון עם הדיבורית והתקן השמע כאותו מכשיר).
 - כאשר נהג אינו מוגדר
 - מתחבר אוטומטית לפי סדר החיבור האחרון.
 - עד טלפון אחד עם דיבורית והתקן שמע אחד יחוברו אוטומטית. (ניתן להגדיר גם את הטלפון עם הדיבורית והתקן השמע כאותו מכשיר).
- אם החיבור מחדש נכשל, נסה להתחבר באופן ידני.

מידע 

יתכן שיהיה צורך להפעיל את מכשיר ה-Bluetooth®, בהתאם לדגם של מכשיר ה-Bluetooth®.

קישורים

- הגדרת מכשיר Bluetooth כמכשיר ראשי (עמ' 80)
- הגדרת מכשיר Bluetooth כהתקן משני (עמ' 81)
- רישום פרופיל משתמש (עמ' 34)
- שינוי ורישום פרופיל משתמש (עמ' 40)

*: מכשירים שנותקו באופן ידני כגון על ידי נגיעה בלחצן [Disconnect] (ניתוק) לא יחוברו אוטומטית.

חיבור ידני של התקני Bluetooth®

על מנת לחבר מכשיר Bluetooth® אחר, או אם החיבור האוטומטי נכשל, ניתן להתחבר למכשירי Bluetooth® רשומים.

1 גע ב- [⚙️] מתוך התפריט הראשי.

2 גע ב- [Bluetooth & Devices] מתוך תפריט המשנה.

מסק החיפוש של המכשיר יוצג במערכת המולטימדיה אם לא רשומים מכשירי Bluetooth®. רשום את מכשיר ה- Bluetooth®.

3 גע במכשיר ה- Bluetooth® כדי להתחבר אליו בתפריט המשנה.

אם מכשיר ה- Bluetooth® שאליו יש להתחבר אינו מופיע בתפריט המשנה, רשום את מכשיר ה- Bluetooth®.

4 הפעל את התפקוד (טלפון, שמע וכד') שאותו אתה רוצה לחבר מהאזור הראשי.

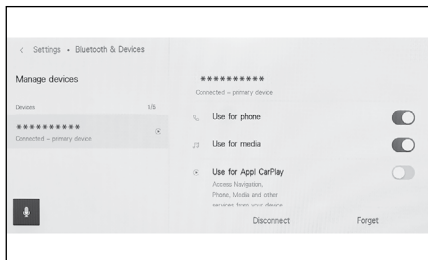

מידע

יתכן שלא ניתן יהיה להתחבר בניסיון הראשון, בהתאם למצב של מכשיר ה- Bluetooth®. אם הדבר קורה, נסה להתחבר שוב לאחר זמן מה.

קישורים

רישום התקן Bluetooth ממערכת המולטימדיה (עמ' 73)

ניתוק מכשירי Bluetooth®

ניתן לנתק התקני Bluetooth® מחוברים ממערכת המולטימדיה.

1 גע ב- [⚙️] מתוך התפריט הראשי.

2 גע ב- [Bluetooth & Devices] מתוך תפריט המשנה.

3 גע במכשיר ה- Bluetooth® שיש לנתק בתפריט המשנה.

4 גע ב- [Disconnect] מהאזור הראשי.

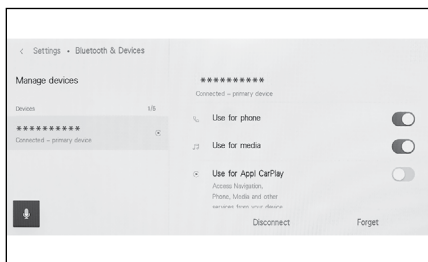

הגדרת מכשיר Bluetooth® כמכשיר ראשי

הגדרת התקן Bluetooth® כהתקן ראשי הופכת אותו לראשון שמתחבר במהלך חיבור אוטומטי.

- מכשיר Bluetooth® התומך ב-HFP חייב להיות מחובר למערכת המולטימדיה.
- נדרש רישום של נהג כדי להגדיר מכשיר כראשי.

מידע

לא ניתן להגדיר טלפון סלולרי שהוגדר כמכשיר הראשי של משתמש אחר, כמכשיר הראשי.

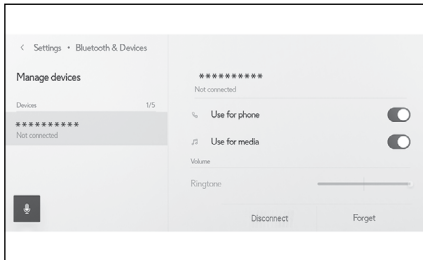

- 1 גע ב- [ג'י] מתוך התפריט הראשי.
- 2 גע ב- [Personal info] בתפריט במשנה.
- 3 גע ב- [Link devices] או ב- [Change link devices] מהאזור הראשי.
מסך החיפוש במכשיר יוצג אם אין מכשיר ה-Bluetooth® שניתן להגדיר כמכשיר הראשי. פשוט את מכשיר ה-Bluetooth® שיש להגדיר ורשום אותו כחדש במערכת המולטימדיה. ניתן להגדיר מכשיר כמכשיר הראשי, בעת ביצוע רישום חדש.

- 4 בחר את מכשיר Bluetooth® שיוגדר כמכשיר הראשי. נתק את מכשיר ה-Bluetooth® המחובר כעת, ולאחר מכן חבר את ההתקן הראשי וההתקן המשני.

קישורים

- חיבור אוטומטי של התקני Bluetooth (עמ' 78)
- הגדרת מכשירי Bluetooth (עמ' 65)
- רישום פרופיל משתמש (עמ' 34)
- שינוי ורישום פרופיל משתמש (עמ' 40)
- רישום התקן Bluetooth ממערכת המולטימדיה (עמ' 73)

הגדרת מכשיר Bluetooth® כהתקן משני

- הגדרת מכשיר Bluetooth® כהתקן משני תגדיר אותו כהתקן משני כשהוא מחובר.
- לא ניתן להגדיר את אותו מכשיר Bluetooth® כהתקן ראשי וכמכשיר משני עבור נהג.
- מכשיר Bluetooth® התומך ב-HFP חייב לכהיות מחובר למערכת המולטימדיה.
- נדרש רישום של נהג כדי להגדיר מכשיר כמשני.

1 גע ב- [תצורה] מתוך התפריט הראשי.

2 גע ב- [Bluetooth & Devices] מתוך תפריט המשנה.

מסך החיפוש של המכשיר יוצג במערכת המולטימדיה אם לא רשומים מכשירי Bluetooth®. רשום את מכשיר ה- Bluetooth®.

3 גע במכשיר ה- Bluetooth® שיש להגדיר כהתקן משני.

אם מכשיר ה- Bluetooth® שיש להגדיר אינו מופיע ברשימה, רשום את מכשיר ה- Bluetooth®.

4 גע ב- [Set as secondary device] מהאזור הראשי.

זה ישתנה ל-[Remove secondary device setting] (הסר הגדרות התקן משני) אם המכשיר כבר מוגדר כהתקן משני.

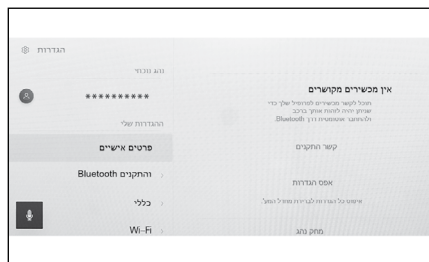

קישורים

- חיבור אוטומטי של התקני Bluetooth (עמ' 78)
- הגדרת מכשירי Bluetooth (עמ' 65)
- רישום פרופיל משתמש (עמ' 34)
- שינוי ורישום פרופיל משתמש (עמ' 40)

אמצעי זהירות בעת שימוש בהתקני Wi-Fi®*

*: לא זמין בשוק בישראל
 שים לב במיוחד למידע הבא בעת שימוש בשירות Wi-Fi® במערכת המולטימדיה.
 ■ **משתמשים עם קוצבי לב או מכשירים רפואיים חשמליים אחרים**
 הקפד על אמצעי הזהירות הבאים לגבי גלי רדיו במהלך תקשורת Wi-Fi®.

אזהרה

- השתמש בהתקני Wi-Fi® רק כאשר בטיחותי וחוקי לעשות כן.
- אנטנת הרכב לתקשורת Wi-Fi® מובנית במערכת המולטימדיה.
- אנשים עם קוצבי לב מושתלים, קוצבי לב לטיפול בסינכרון מחדש או דפיברילטורים מושתלים צריכים לשמור על מרחק סביר בינם לבין אנטנות ה-Wi-Fi®. גלי הרדיו עשויים לפגוע בפעולה של התקנים מסוג זה.
- לפני השימוש במכשירי Wi-Fi®, אנשים המשתמשים בציוד רפואי חשמלי מסוג שאינו קוצבי לב או אמצעי הסדרת קצב לב אחרים, חייבים להיוועץ עם יצרן הציוד לשם קבלת מידע ביחס לפעולת הציוד בתנאי השפעה של גלי רדיו. לגלי רדיו עלולים להיות השפעות בלתי צפויות על פעולתו של ציוד רפואי כדוגמת זה שצוין.

■ שימוש ב-Wi-Fi® ו-Bluetooth® בו זמנית

הרכב ישתמש ב-Wi-Fi® 2.4GHz שהוא התפקוד הטוב ביותר המבצע תקשורת אלחוטית בעזרת Bluetooth®. שימוש בו-זמני ב-Bluetooth® וב-Wi-Fi® עלול לגרום לירידה בביצוע ולהפרעות הדדיות.

דברים שכדאי לדעת אודות Wi-Fi®

מידע 

- הביצועים עשויים להשתנות בהתאם לגורמים סביבתיים וחשמליים שונים.
- השתמש בתפקוד זה בעת חיבור למכשיר נייד. חיבורים להתקנים שאינם מכשירים ניידים עשויים להתנתק, בהתאם לסביבה.
- יציאה מאזור ה-Wi-Fi® תנתק את התקשורת.
- אם הרכב נמצא בקרבת אנטנת רדיו, תחנת רדיו או מקור אחר של גלי רדיו חזקים ורעשים חשמליים, יתכן שהתקשורת תהיה איטית או בלתי אפשרית.
- מהירות התקשורת עלולה לרדת או אפילו להפוך לבלתי אפשרי את השימוש בשירות זה בסביבות שימוש מסוימות (בשל גורמים כגון מיקום האנטנה האלחוטית וכל ההתקנים האלחוטיים שנמצאים בשימוש בקרבת מקום).

פרוטוקולי תקשורת תואמים של Wi-Fi®

IEEE 802.11b/g/n (2.4GHz)

פרוטוקולי אבטחה תואמים

WEP ●

WPA™ ●

WPA2™ ●

WPA3™ ●

קישורים

אמצעי זהירות בעת שימוש במכשירי Bluetooth (עמ' 70)

צלמיות המצב (עמ' 13)

שינוי הגדרות Wi-Fi (עמ' 63)

אודות תפקוד דפדפן אינטרנט (אינטרנט) (עמ' 160)

התחברות לרשת באמצעות Wi-Fi®*

*: לא זמין בשוק בישראל
ניתן לחבר את מערכת המולטימדיה לאינטרנט על ידי חיבור לרשת Wi-Fi®.
תפקוד זה אינו זמין במדינות או באזורים מסוימים.

מידע

- רמת הקליטה מוצגת בחלק העליון של המסך.
- לא ניתן להשתמש עם Apple CarPlay עם חיבור אלחוטי.
- דגמי טלפונים חכמים מסוימים עשויים לדרוש יצירת חיבור בכל פעם.
- אם יתגלו רשתות בזמן שתפקוד ה-Wi-Fi® מופעל, החיבור האוטומטי ייתן עדיפות לחיבור לרשת עם החיבור האחרון.

קישורים

שינוי הגדרות Wi-Fi (עמ' 63)

התחברות ל-Wi-Fi® באמצעות טלפון חכם

עיון בדוגמה הבאה לפעולה כדי ליצור חיבור Wi-Fi® באמצעות טלפון חכם התומך בשיתוף אינטרנט באמצעות Wi-Fi®. לפרטים על הגדרת שיתוף אינטרנט בין מכשירים ניידים, עיון במסמכים כגון חוברת הוראות הפעלה של הטלפון החכם. דגמי טלפונים חכמים מסוימים עשויים לדרוש יצירת חיבור בכל פעם.

- 1 גע ב-  מתוך התפריט הראשי.
- 2 גע ב- [Wi-Fi] בתפריט במשנה.
- 3 הגדר את [Wi-Fi] באזור הראשי למצב מופעל.
- יתכן שתוצג הודעה בהתאם להגדרות מערכת המולטימדיה. בצע את הפעולה בהתאם להנחיות המופיעות במסך.
- הפעלת [Wi-Fi] תציג רשתות סמוכות זמינות.

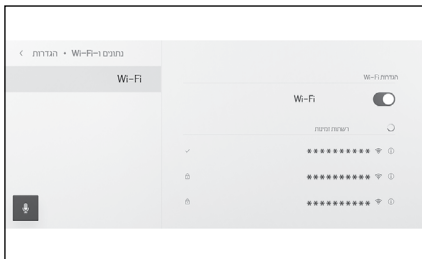

- 4 בחר את שם הרשת התואם לשם המשודר על ידי הטלפון החכם.
- שם הרשת עשוי להופיע ככפול כאשר יותר מכתובת MAC אחת חולקת את אותה רשת.
- ניתן להציג עד 30 רשתות. הרשימה מתעדכנת אוטומטית כל שש שניות.
- אם יש מכשירים המשתמשים באותו שם רשת (רשת SSID), הוא אינו יכול לזהות באיזה מכשיר להשתמש. השתמש בשמות רשת שונים (רשת SSID) אם אתה משתמש במספר מכשירים.
- לא ניתן לבצע בחירות בזמן נהיגה.
- 5 הזן את הסיסמה המתאימה לרשת זו.
- אם לא הוגדרה סיסמה, החיבור יתבצע לאחר בחירת הרשת.
- אם יתגלו רשתות כאשר הגדרת החיבור האוטומטי מופעלת, הן יתחברו אוטומטית.

מידע

היסטוריית החיבור לרשת שומרת עד 20 פריטים, ומוחקת את הישן ביותר כאשר פריט חדש נשמר.

יצירת חיבור Wi-Fi® לרשת זמינה

התחבר לאינטרנט מרשת קרובה באמצעות Wi-Fi®. אשר את הסיסמה של הרשת לשימוש מראש.
 1 גע ב- [⚙️] מתוך התפריט הראשי.

2 גע ב- [Wi-Fi] בתפריט במשנה.

3 הגדר את [Wi-Fi] באזור הראשי למצב מופעל.

● יתכן שתוצג הודעה בהתאם להגדרות מערכת המולטימדיה. בצע את הפעולה בהתאם להנחיות המופיעות במסך.

● הפעלת [Wi-Fi] תציג רשתות סמוכות זמינות.



4 גע ברשת שאליה תתחבר מ- [Available networks] באזור הראשי.

● שם הרשת עשוי להופיע ככפול כאשר יותר מכתובת MAC אחת חולקת את אותה רשת.

● ניתן להציג עד 30 רשתות. הרשימה מתעדכנת אוטומטית כל שש שניות.

● אם יש מכשירים המשתמשים באותו שם רשת (רשת SSID), הוא אינו יכול לזהות באיזה מכשיר להשתמש. השתמש בשמות רשת שונים (רשת SSID) אם אתה משתמש במספר מכשירים.

● לא ניתן לבצע בחירות בזמן נהיגה.

● גע ב- [ⓘ] עבור הרשת הרלוונטית כדי לבדוק את פרטי הרשת.

5 הזן את הסיסמה המתאימה לרשת זו.

● אם לא הוגדרה סיסמה, החיבור יתבצע לאחר בחירת הרשת.

● אם יתגלו רשתות כאשר הגדרת החיבור האוטומטי מופעלת, הן יתחברו אוטומטית.

מידע

היסטוריית החיבור לרשת שומרת עד 20 פריטים, ומוחקת את הישן ביותר כאשר פריט חדש נשמר.

ניתוק Wi-Fi®

ניתן לנתק את ה- Wi-Fi® על ידי כיבוי תפקוד ה- Wi-Fi®.

1 גע ב- [⚙️] מתוך התפריט הראשי.

2 גע ב- [Wi-Fi] בתפריט במשנה.

3 הגדר את [Wi-Fi] באזור הראשי למצב מופסק.



אמצעי זehירות בעת שימוש ב- Apple CarPlay*1

1* Android Auto

Apple CarPlay –1 Android Auto מאפשרים שימוש ביישומים מסוימים (כגון יישומי מפה, טלפון ומוזיקה) באמצעות מערכת המולטימדיה. בזמן חיבור ל- Apple CarPlay או ל- Android Auto, יוצגו יישומים נתמכים. שים לב במיוחד למידע הבא בעת שימוש ב- Apple CarPlay או ב- Android Auto. כדי להשתמש ב- Android Auto במכונית שלך, התקן את אפליקציית Android Auto מתוך Google Play Store.

התקנים תואמים

- מכשירי Apple iPhone התומכים ב- Apple CarPlay. (iOS גרסה 13.3 ואילך) עבור המכשירים הנתמכים, בדוק <https://www.apple.com/ios/carplay/>*2.
 - מכשירי אנדרואיד התומכים ב- Android Auto. עבור המכשירים הנתמכים, בדוק <https://www.android.com/auto/>*2.
- 1*: תפקוד זה אינו זמין במדינות או באזורים מסוימים.
2*: הפעולה אינה מובטחת.

מידע

- עבור חיבורי USB, השתמש בכבל USB Type-C נתונים שסופק על ידי יצרן הטלפון.
- חלק מתפקודי הלחצנים של המערכת ישתנו בעת חיבור ל- Apple CarPlay או ל- Android Auto.
- כאשר מחוברים דרך Apple CarPlay/Android Auto, חלק מהתפקודים הקשורים כגון שמע וטלפון Bluetooth® ינוהלו על ידי Apple CarPlay/Android Auto.
- מערכת המולטימדיה אינה יכולה לעשות שימוש בתפקוד Bluetooth® כאשר Apple CarPlay מחובר באופן אלחוטי.
- ניתן לשנות את עוצמת השמע של ההנחיה במסך ההגדרות של [Sound & Media]. ניתן לשנות אותה גם באמצעות כוונן עוצמת השמע של מערכת השמע.
- כאשר Apple CarPlay או Android Auto של מכשיר מחוברים, לא ניתן להשתמש ב- Apple CarPlay או ב- Android Auto של מכשיר אחר.
- Apple CarPlay –1 Android Auto הם יישומים שפותחו על ידי אפל וגוגל, בהתאמה. התפקודים והשירותים הניתנים על ידי מכשירים מחוברים עשויים להיות מוסרים או לעבור שינוי ללא הודעה מוקדמת, מכיוון שנעשו שינויים במערכת ההפעלה, החומרה והתוכנה, או במפרטי Apple CarPlay או Android Auto.
- ליישומים התומכים ב- Apple CarPlay או ב- Android Auto, עיין באתר האינטרנט המתאים.
- בעת השימוש ב- Apple CarPlay או ב- Android Auto, מידע על רכב והמשתמש, כגון מיקום ומהירות הרכב, ישותפו עם מפרסם היישום ועם ספק שירותי הטלפון הסלולרי.
- הורדה ושימוש ביישום מעידים על הסכמתך לתנאי השימוש שלו.

מידע 

- הנתונים נשלחים דרך האינטרנט ועלולים לגרום לחיובים. למידע על תעריפי הנתונים, פנה לספק שירותי הטלפון הסלולרי.
- יתכן שחלק מהתפקודים הכולל השמעת מוזיקה יהיו מוגבלים, בהתאם ליישום.
- כל תפקוד הוא יישום שמשופק על ידי החברה המתאימה שלה, וניתן לשנות אותו או להשהות אותו ללא הודעה מוקדמת. לפרטים, עיין באתר אודות התפקוד המתאים.
- לא ניתן להשתמש בתפקודי Bluetooth® במכשיר המחובר ל- Apple CarPlay.
- לא ניתן להשתמש בתפקודי Bluetooth® מלבד תפקוד הדיבורית, במכשיר המחובר ל- Android Auto.
- אם כבל ה- USB Type-C מנותק בזמן שהוא מחובר דרך USB, Apple CarPlay או Android Auto יפסיקו לפעול. השמע ייפסק והצג יעבור למסך מערכת המולטימדיה.
- אפילו אם Android Auto מנותק, ניתן להשתמש במערכת הטלפון האלחוטית כי הטלפון עדיין יהיה מחובר.

אזהרה 

מטעמי בטיחות, אסור לנהגים להפעיל את הטלפון החכם עצמו בזמן הנהיגה.

שים לב 

- אין להשאיר את הטלפון החכם בתוך הרכב. חלקו הפנימי של הרכב עלול להתחמם, מה שעלול לגרום תקלה בטלפון החכם.
- אין לדחוף כלפי מטה או להפעיל לחץ מיותר על הטלפון החכם בזמן שהוא מחובר, שכן הדבר עלול להסב נזק לטלפון החכם או לחיבוריו.
- שמור על שקע חיבור ה- USB Type-C נקי מגופים זרים. הטלפון החכם או שקע החיבור שלו עלולים להינזק.

קישורים

שינוי הגדרות השמע והמדיה (עמ' 58)

הפעלה/כיבוי והתאמת עוצמת הקול של מערכת השמע (עמ' 20)

אמצעי זהירות להשמעה באיפוד/אייפון (עמ' 111)

אמצעי זהירות להשמעה של Apple CarPlay (עמ' 115)

אמצעי זהירות להפעלה של Android Auto (עמ' 119)

אמצעי זהירות בעת שימוש במכשירי Bluetooth (עמ' 70)

אמצעי זהירות בעת שימוש בהתקני Wi-Fi (עמ' 82)

אמצעי זהירות להשמעת שמע Bluetooth (עמ' 122)

השימוש ב-Apple CarPlay עם טלפון חכם לא רשום

ניתן להשתמש ב-Apple CarPlay על ידי חיבור טלפון חכם לא רשום למערכת המולטימדיה. ההליך שונה עבור טלפונים חכמים רשומים. תפקוד זה אינו זמין במדינות או באזורים מסוימים.

● Siri הינו רישום מסחרי של Apple Inc, הרשום בארה"ב ובארצות אחרות.

קישורים

השימוש ב-Apple CarPlay עם טלפון חכם רשום (עמ' 90)

שימוש ב-Apple CarPlay עם חיבור USB

ניתן להשתמש ב-Apple CarPlay על ידי חיבור טלפון חכם למערכת המולטימדיה, באמצעות כבל USB Type-C לנתונים.

1 הפעל את Siri מתפריט ההגדרות של הטלפון החכם שלך.

2 חבר את הטלפון החכם לשקע ה-USB Type-C.

● מסך הבית של Apple CarPlay מוצג.

● יתכן שיחלפו כשלוש עד שש שניות כדי לחזור למסך המקורי, תלוי בטלפון החכם המחובר.

● אם ההנחייה מוצגת על מסך הטלפון החכם, בצע את הוראות ההפעלה האלה.

3 הפעל את Apple CarPlay.

ניתן להשתמש ביישומי איפון התומכים

ב-Apple CarPlay על ידי נגיעה ביישום.

[] מציג את התפריט הראשי

[] מסתיר את התפריט הראשי

[]

מציג את מסך מערכת המולטימדיה.

כדי להציג שוב את מסך הבית של Apple

CarPlay, גע ב- [] מתוך התפריט הראשי.

[]/[]

החלף את תצוגת המסך.

נגיעה ממושכת תפעיל את Siri.



מידע

● כאשר Apple CarPlay מחובר, לחץ והחזק את מתג הדיבור [] בנגלגל ההגה כדי להפעיל את Siri. כדי לבטל את Siri, בצע לחיצה קצרה על מתג הדיבור [] בנגלגל ההגה.

● בזמן Apple CarPlay מחובר, אמירת מילת ההשכמה של Siri תפעיל את Siri.

ניתן להשתמש בתפקוד מילת ההשכמה של Siri רק כאשר השפה מוגדרת לאנגלית, צרפתית, ספרדית, גרמנית ואיטלקית. כמו כן, למכשיר המחובר חייבת להיות מערכת

הפעלה iOS גרסה 14.3 ואילך.

● אם חיבור אלחוטי מוגדר לשימוש בטלפון החכם כאשר הוא נרשם באמצעות חיבור

USB, החיבור האלחוטי יתאפשר מהפעם הבאה ואילך.

קישורים

חיבור מכשיר דרך שקע USB Type-C (עמ' 23)

שימוש ב- Apple CarPlay עם חיבור אלחוטי

ניתן לחבר את Apple CarPlay למערכת המולטימדיה באופן אלחוטי באמצעות יכולת החיבור האלחוטי של הרכב.

1 הפעל את Siri מתפריט ההגדרות של הטלפון החכם שלך.

2 גע ב- [⚙️] מתוך התפריט הראשי.

3 גע ב- [Bluetooth & Devices] בתפריט במשנה.

● מסך החיפוש של המכשיר יוצג אם אין טלפון חכם רשום למערכת המולטימדיה. המשך לנוהל 5.

4 גע ב- [Add another device] (הוסף מכשיר נוסף).

5 גע ב- [If not found] (אם לא נמצא).

6 בחר בטלפון החכם שיש לרשום.

7 וודא שקוד ה-PIN המוצג תואם לקוד ה-PIN המוצג בטלפון החכם, ולאחר מכן גע ב- [OK].

● בצע את הפעולה בהתאם להנחייה על המסך.

8 אם מוצגות הגדרות Apple CarPlay, גע ב- [Yes].

● מסך הבית של Apple CarPlay מוצג.

● יתכן שיחלפו כשלוש עד שש שניות כדי לחזור למסך המקורי, תלוי בטלפון החכם המחובר.

● אם מוצג מסך שאחת הפעולות נכשלה, עקוב אחר הוראות הפעולה על המסך.

● אם ההנחייה מוצגת על מסך הטלפון החכם, בצע את הוראות ההפעלה האלה.

9 הפעל את Apple CarPlay.

יישומי אייפון התומכים ב-CarPlay על ידי נגיעה ביישום.

[📱] מציג את התפריט הראשי

[📱] מסתיר את התפריט הראשי



מציג את מסך מערכת המולטימדיה.

כדי להציג שוב את מסך הבית של Apple

CarPlay, גע ב- [▶️] מתוך התפריט הראשי.

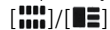

החלף את תצוגת המסך.

נגיעה ממושכת תפעיל את Siri.

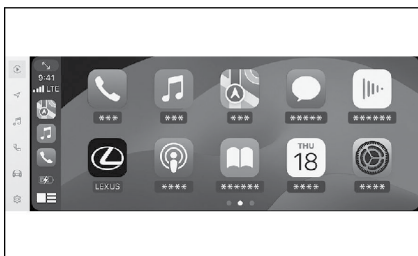

מידע

- כאשר Apple CarPlay מחובר, לחץ והחזק את מתג הדיבור [🗨️] בגלגל ההגה כדי להפעיל את Siri. כדי לבטל את Siri, בצע לחיצה קצרה על מתג הדיבור [🗨️] בגלגל ההגה.
- בזמן ש- Apple CarPlay מחובר, אמירת מילת ההשכמה של Siri תפעיל את Siri. ניתן להשתמש בתפקוד מילת ההשכמה של Siri רק כאשר השפה מוגדרת לאנגלית, צרפתית, ספרדית, גרמנית ואיטלקית. כמו כן, למכשיר המחובר חייבת להיות מערכת הפעלה iOS גרסה 14.3 ואילך.

השימוש ב- Apple CarPlay עם טלפון חכם רשום

ניתן להשתמש ב- Apple CarPlay על ידי חיבור טלפון חכם רשום למערכת המולטימדיה. ההליך שונה עבור טלפונים חכמים רשומים. תפקוד זה אינו זמין במדינות או באזורים מסוימים.

קישורים

השימוש ב- Apple CarPlay עם טלפון חכם לא רשום (עמ' 88)

שימוש ב- Apple CarPlay עם חיבור USB

ניתן להשתמש ב- Apple CarPlay על ידי חיבור טלפון חכם למערכת המולטימדיה, באמצעות כבל USB Type-C לנתונים.

● בדוק שהטלפון החכם שלך מחובר למערכת המולטימדיה.

1 הפעל את Siri מתפריט ההגדרות של הטלפון החכם שלך.

2 חבר את הטלפון החכם לשקע ה- USB Type-C.

● מסך הבית של Apple CarPlay מוצג.

● יתכן שיחלפו כשלוש עד שש שניות כדי לחזור למסך המקורי, תלוי בטלפון החכם המחובר.

● אם מוצג מסך שאחת הפעולות נכשלה, עקוב אחר הוראות הפעולה על המסך.

● אם ההנחייה מוצגת על מסך הטלפון החכם, בצע את הוראות הפעולה האלה.

● אם מסך הבית של Apple CarPlay לא מוצג, בדוק את הבאים.

· גע ב- [C] מתוך התפריט הראשי.

· אם [C] מהתפריט הראשי אינו מוצג, בחר את הטלפון החכם שיש להשתמש בו עם Apple

CarPlay והגדר את [Use for Apple CarPlay – השתמש עבור Apple CarPlay] למצב ON.

· בצע את הפעולה בהתאם להנחיות שעל המסך.

3 הפעל את Apple CarPlay.

יישומי אייפון התומכים ב- Apple CarPlay על

ידי נגיעה ביישום.

[C] מציג את התפריט הראשי

[C] מסתיר את התפריט הראשי



מציג את מסך מערכת המולטימדיה.

כדי להציג שוב את מסך הבית של Apple

CarPlay, גע ב- [C] מתוך התפריט הראשי.

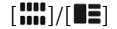

החלף את תצוגת המסך.

נגיעה ממושכת תפעיל את Siri.



מידע



- כאשר Apple CarPlay מחובר, לחץ והחזק את מתג הדיבור [🔊] בגלגל ההגה כדי להפעיל את Siri. כדי לבטל את Siri, בצע לחיצה קצרה על מתג הדיבור [🔊] בגלגל ההגה.
- בזמן ש-Apple CarPlay מחובר, אמירת מילת ההשכמה של Siri תפעיל את Siri. ניתן להשתמש בתפקוד מילת ההשכמה של Siri רק כאשר השפה מוגדרת לאנגלית, צרפתית, ספרדית, גרמנית ואיטלקית. כמו כן, למכשיר המחובר חייבת להיות מערכת הפעלה iOS גרסה 14.3 ואילך.

קישורים

חיבור מכשיר דרך שקע USB Type-C (עמ' 23)
הגדרת מכשירי Bluetooth (עמ' 65)

שימוש ב- Apple CarPlay עם חיבור אלחוטי

ניתן לחבר את Apple CarPlay למערכת המולטימדיה באופן אלחוטי באמצעות יכולת החיבור האלחוטי של הרכב.

- בדוק שהטלפון החכם שלך מחובר למערכת המולטימדיה.
- 1 אפשר את Siri מתפריט ההגדרות בטלפון החכם.
- 2 גע ב- [⚙️] מתוך התפריט הראשי.
- 3 גע ב- [Bluetooth & Devices] בתפריט במשנה.
- 4 בחר את הטלפון החכם לשימוש עם Apple CarPlay והגדר [Use for Apple CarPlay] (השתמש עבור Apple CarPlay) למצב ON.
- מסך הבית של Apple CarPlay מוצג.
- יתכן שיחלפו כשלוש עד שש שניות כדי לחזור למסך המקורי, תלוי בטלפון החכם המחובר.
- אם מוצג מסך שאחת הפעולות נכשלה, עקוב אחר הוראות הפעולה על המסך.
- אם ההנחייה מוצגת על מסך הטלפון החכם, בצע את הוראות ההפעלה האלה.
- אם מסך הבית של Apple CarPlay אינו מוצג, גע ב- [▶️] מהתפריט הראשי.



- 5 הפעל את Apple CarPlay.
- יישומי אייפון התומכים ב- CarPlay על ידי נגיעה ביישום.
- [⏏️] מציג את התפריט הראשי
- [↶] מסתיר את התפריט הראשי
- [⏏️] מציג את מסך מערכת המולטימדיה.
- כדי להציג שוב את מסך הבית של Apple CarPlay, גע ב- [▶️] מתוך התפריט הראשי.
- [⏏️]/[⏏️]
- החלף את תצוגת המסך.
- נגיעה ממושכת תפעיל את Siri.

מידע
<ul style="list-style-type: none"> ● כאשר Apple CarPlay מחובר, לחץ והחזק את מתג הדיבור [🗣️] בגלגל ההגה כדי להפעיל את Siri. כדי לבטל את Siri, בצע לחיצה קצרה על מתג הדיבור [🗣️] בגלגל ההגה. ● בזמן ש- Apple CarPlay מחובר, אמירת מילת ההשכמה של Siri תפעיל את Siri. ניתן להשתמש בתפקוד מילת ההשכמה של Siri רק כאשר השפה מוגדרת לאנגלית, צרפתית, ספרדית, גרמנית ואיטלקית. כמו כן, למכשיר המחובר חייבת להיות מערכת הפעלה iOS גרסה 14.3 ואילך.

קישורים

הגדרת מכשירי Bluetooth (עמ' 65)
שינוי הגדרות הבקרה הקולית (עמ' 60)

השימוש ב- Android Auto

ניתן להשתמש ב- Android Auto על ידי חיבור טלפון חכם למערכת המולטימדיה, באמצעות כבל USB Type-C לנתונים.

1 תפקוד זה אינו זמין במדינות או באזורים מסוימים. אשר שיישום Android Auto מותקן בטלפון החכם כדי להתחבר.

2 חבר את הטלפון החכם לשקע ה- USB Type-C.

● מסך הבית של Android Auto מוצג.

● יתכן שיחלפו כשלוש עד שש שניות כדי לחזור למסך המקורי, תלוי בטלפון החכם המחובר.

● אם מוצג מסך שאחת הפעולות נכשלה, עקוב אחר הוראות הפעולה על המסך.

● אם ההנחייה מוצגת על מסך הטלפון החכם, בצע את הוראות ההפעלה האלה.

● אם מסך הבית של Android Auto אינו מוצג, בדוק את הבאים.

· גע ב- [▲] מתוך התפריט הראשי.

· אם [▲] [התפריט הראשי אינו מוצג, בחר את הטלפון החכם שיש להשתמש בו עם Android Auto והגדר את [Use for Android Auto – השתמש עבור Android Auto] למצב ON.

3 הפעל את Android Auto.

ניתן להשתמש ביישומים התומכים ב- Android Auto על ידי נגיעה ביישום.



מציג את מסך מערכת המולטימדיה.

כדי להציג שוב את מסך הבית של Android Auto,

גע ב- [▲] מתוך התפריט הראשי.



הפעל את Google Assistant (העוזר של גוגל).

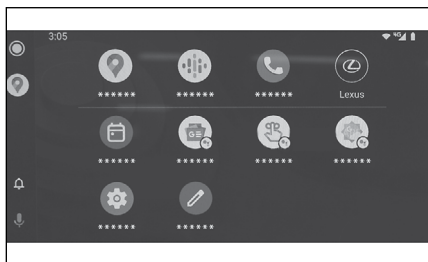

מידע

כאשר Android Auto מחובר, לחץ והחזק את [🗣️] (מתג דיבור) בגלגל ההגה. כדי להפעיל את Google Assistant. כדי לבטל את Google Assistant, בצע לחיצה קצרה על [🗣️] (מתג דיבור) בגלגל ההגה.

קישורים

חיבור מכשיר דרך שקע USB Type-C (עמ' 23)
הגדרת מכשירי Bluetooth (עמ' 65)

כאשר עשויה להיות תקלה ב-Apple CarPlay או ב-Android Auto

אם נתקלת בבעיות עם Apple CarPlay או Android Auto, בדוק תחילה את הטבלה הבאה.

תופעה	פתרון
	<p>אשר שהטלפון החכם שמחובר תומך ב-Apple CarPlay ו-Android Auto.</p> <p>אשר ש-Apple CarPlay או Android Auto מופעלים בטלפון החכם.</p> <p>אשר שיישום Android Auto מותקן בטלפון החכם המתחבר.</p> <p>לפרטים, עיין בכתובת האתר הבאה.</p> <p>● Apple CarPlay: https://www.apple.com/ios/carplay/</p> <p>● Android Auto: https://www.android.com/auto/</p>
	<p>אשר שתפקוד Apple CarPlay או Android Auto בטלפון החכם הרשום מופעל במערכת המולטימדיה.</p>
	<p>אם מתחברים עם כבל USB Type-C, וודא שכבל ה-USB Type-C מחובר היטב לטלפון החכם ולשקע ה-USB Type-C. חבר את הטלפון החכם ישירות לשקע ה-USB Type-C. אל תשתמש ברכזת USB Type-C.</p> <p>וודא שנעשה שימוש בשקע ה-USB Type-C הנכון לחיבור Apple CarPlay ו-Android Auto. לא ניתן להשתמש בשקע ה-USB Type-C המשמשת אך ורק לטעינה עבור יישומי טלפון חכם. משטח טעינה אלחוטי המשמש לטעינה אלחוטית לא יפעיל חיבור אלחוטי Apple CarPlay.</p> <p>עבור חיבור אלחוטי של Apple CarPlay, בדוק את הפריטים הבאים.</p> <p>● אשר שניתן לחבר את הטלפון החכם באמצעות Bluetooth® למערכת המולטימדיה.</p> <p>● אשר שהטלפון החכם מוגדר להיות מסוגל להשתמש ב-Wi-Fi.</p> <p>עבור Apple CarPlay: אשר שכבל ה-Lightning שבשימוש אכן מאושר על ידי Apple. אשר ש-Siri מופעלת.</p>
Apple CarPlay ו-Android Auto אינם מופעלים.	

פתרון	תופעה
<p>לא ניתן להשתמש בתפקוד הקישור לטלפון חכם עם כבל USB Type-C שנועד לטעינה בלבד. השתמש בכבל המסוגל להעביר נתונים. יתכן שחלק מהכבלים אינם נתמכים. הדרישות המומלצות לכבל USB Type-C מפורטות להלן.</p> <ul style="list-style-type: none"> ● iPhone: השתמש בכבל USB Type-C רשמי של Apple או בכבל USB Type-C שקיבל אישור Apple MFi. ● Android: השתמש בכבל באורך 1.8 מ' ומטה, ואל תשתמש בכבל מאריך. ● השתמש בכבל המציג את סמל ה-USB Type-C. <p>אם תפקוד הקישור לטלפון החכם פעל בעבר אך אינו פועל עוד, החלפת כבל ה-USB Type-C עשויה לפתור את הבעיה.</p>	<p>Apple CarPlay או Android Auto אינם מופעלים.</p>
<p>לאחר בדיקת כל האמור לעיל, חבר Apple CarPlay או Android Auto.</p>	
<p>מכיוון שהמערכת לא מתוכננת לנגן וידאו דרך Apple CarPlay/Android Auto, זו אינה תקלה.</p>	<p>כאשר נוצר חיבור אוטומטי של Apple Car Play/Android ומשמע וידאו, הוידאו אינו מוצג, אולם יציאת השמע נעשית דרך המערכת.</p>
<p>יתכן שעוצמת השמע של מערכת המולטימדיה מושתקת או מוגדרת נמוכה מדי. הגבר את עוצמת השמע במערכת המולטימדיה.</p>	
<p>וודא שיישומים נתמכים של Apple CarPlay משמשים עבור Apple ויישומים נתמכים של Google משמשים עבור Android Auto. השמעת מוזיקה מדפדפן אינטרנט תוביל ללא פלט אודיו לא תקין או להעדר פלט שמע.</p>	<p>השמע אינו מופק.</p>
<p>בדוק אם כבל ה-USB Type-C המחובר למערכת המולטימדיה פגום. כדי לבדוק אם יש נזק פיזימי בכבל ה-USB Type-C, חבר את הטלפון החכם למערכת אחרת כגון מחשב שולחני, ולאחר מכן אשר שהטעינה מתחילה ושהמכשיר מזוהה על ידי המערכת.</p>	<p>המסך מרצד והשמע רועש.</p>
<p>החלף את כבל ה-USB Type-C בכבל אחר.</p>	
<p>פעולות "צביטה" אינן נתמכות עבור יישומי המפות של Apple CarPlay.</p>	<p>לא ניתן להגדיל או לכווץ את תצוגת המפה באמצעות יישום המפות של Apple CarPlay.</p>
<p>תצוגת מסך מלא נתמכת ב-iOS Ver. 10 ומעלה. עדכן לגרסת iOS העדכנית ביותר.</p>	<p>מסך Apple CarPlay מוצג במרכז ואינו ממלא את כל התצוגה.</p>

פתרון	תופעה
<p>פעולה זו הינה בהתאם למפרטי מערכת המולטימדיה, ואינה מהווה תקלה.</p>	<p>במהלך השמעת יישום המוזיקה של Apple CarPlay (כגון Apple Music או Spotify), אם יישום שאינו תואם ל-Apple CarPlay⁽¹⁾ מופעל באייפון והשמע מופק ואז עוצמת השמע משתנה במערכת המולטימדיה, השמע של היישום הבלתי תואם נעצר והמערכת ממשיכה את ההשמעה ביישום המוזיקה המקורי.</p>
<p>פעולה זו הינה בהתאם למפרטי מערכת המולטימדיה, ואינה מהווה תקלה. שנה את מקור השמע באופן ידני. לחלופין, הימנע משימוש ביישומים שאינם תואמים ל-Apple CarPlay⁽¹⁾. יישומי ניווט מסוימים תואמים החל ממערכת הפעלה OS 12. עדכן את מערכת ההפעלה OS ויישומים לגרסאות העדכניות ביותר.</p>	<p>במהלך השמעת שמע במערכת המולטימדיה (כגון FM), אם קיטוע השמע יוצא מיישום שאינו תואם ל-Apple CarPlay⁽¹⁾, המערכת לא חוזרת למקור השמע המקורי.</p>
<p>בהתאם למפרטים של צג המידע הרב תפקודי, יתכן שפעולה זו לא תוצג.</p>	<p>כאשר נעשה שימוש ב-Apple CarPlay, חיצו הנחיית המסלול והנווט לפי "פניה לאחר פניה" אינם מוצגים בצג המידע הרב תפקודי. כאשר נעשה שימוש ב-Android Auto, הנווט לפי "פניה לאחר פניה" אינו מוצג בצג המידע הרב תפקודי.</p>
<p>סיום השיחה הנוכחית. נתק את כבל ה-USB Type-C מהטלפון החכם ונסה להשתמש בשיחה בדיבורית. בדוק אם ניתן לשמוע את שמע השיחה כעת.</p>	<p>כאשר נעשה שימוש ב-Android Auto, שמע השיחה בדיבורית לא יכול להישמע מהמקולים של הרכב.</p>
<p>הגבר את עוצמת השמע במערכת המולטימדיה ובדוק אם ניתן לשמוע את שמע השיחה בדיבורית. נסה להשתמש בטלפון חכם אחר. בדוק אם ניתן לשמוע את השמע כעת.</p>	
<p>ההפעלה בהתאם למפרטי מערכת המולטימדיה, וזו אינה תקלה.</p>	<p>הטלפון היה מחובר לאחר ש-Android Auto הופסק</p>

(1) "יישומים שאינם תואמים ל-Apple CarPlay" מתייחס ליישומים המותקנים באייפון שאינם מוצגים ברשימת היישומים במסך Apple CarPlay.

קישורים

- הגדרת מכשירי Bluetooth (עמ' 65)
- חיבור מכשיר דרך שקע USB Type-C (עמ' 23)
- הפעלה/כיוו והתאמת עוצמת הקול של מערכת השמע (עמ' 20)
- התחברות עם מכשיר Bluetooth (עמ' 77)
- שינוי הגדרות השמע והמדיה (עמ' 58)
- הערות להפעלת צג המגע (עמ' 16)

	4-1. הפעלת הרדיו
98	האזנה לרדיו.....
101	שימוש באנטנת רדיו.....
	4-2. רדיו באינטרנט
102	אופן השימוש ברדיו באינטרנט.....
	4-3. פעולת כונן זיכרון מסוג USB
	אמצעי זהירות להפעלה של כונן
103	זיכרון מסוג USB.....
	השמעת קבצי מוזיקה בכונן זיכרון
104	מסוג USB.....
	השמעת קבצי וידאו בכונן זיכרון
107	מסוג USB.....
	4-4. הפעלת אייפוד/אייפון
	אמצעי זהירות להשמעה
111	באייפוד/אייפון.....
112	השמעת אייפוד/אייפון.....
	4-5. הפעלת Apple CarPlay
	אמצעי זהירות להשמעה של
115	Apple CarPlay.....
116	השמעת Apple CarPlay.....
	4-6. הפעלת Android Auto
	אמצעי זהירות להפעלה של
119	Auto Android.....
120	השמעת Android Auto.....
	4-7. הפעלת שמע Bluetooth®
	אמצעי זהירות להשמעת שמע
122	Bluetooth®.....
123	השמעת שמע Bluetooth®.....

האזנה לרדיו

עבור לתדר המועדף עליך והאזן לרדיו.

מידע

- הרדיו עובר אוטומטית לקליטת סטריאו, כאשר נקלט שידור סטריאו.
- אם האות נחלש, מכשיר הרדיו מפחית את הפרדת הערוצים כדי למנוע יצירת רעש כתוצאה מהאות החלש. אם האות נחלש באופן קיצוני, מכשיר הרדיו עובר מתצורת "סטריאו" לתצורת "מונו".

- 1 גע ב- [] מתוך התפריט הראשי.
- 2 גע ב- [Sources] (מקורות).
- 3 גע ב- [FM].
- 4 בחר את שיטת בחירת התחנה לפי הצורך.
[Presets] (הגדרות קבועות מראש): בחר את תחנת השידור מהתחנות הרשומות המוגדרות מראש.
[Station list]: בחר את תחנת השידור מרשימת תחנות השידור.
[Direct tune]: בחר את תחנת השידור על ידי הזנת תדר באמצעות המקלדת הספרתית.
- 5 בצע פעולות על תחנת הרדיו הנקלטת לפי הצורך. ● בצע פעולות מהמסך



- [Seek]: גע ב- [>] או [<] כדי לבחור אוטומטית את תחנת השידור הקרובה ביותר למיקום זה עם רגישות הקליטה הטובה ביותר.
- גע והחזק כדי להחליף תדרים. עם שחרור הלחצן, תחנת השידור הקרובה ביותר למיקום זה עם רגישות הקליטה הטובה ביותר נבחרת אוטומטית.
- [Scan]: חפש תחנות שידור תוך כדי תנועה אוטומטית לעבר תדרים גבוהים יותר.
- כאשר נקלטת תחנת שידור, ניתן לנטר אותה במשך כ- 5 שניות. גע כדי להמשיך להאזין לתחנת שידור זו.
- [♥]: רישום תחנת השידור הנקלטת בהגדרות מראש. לאחר הרישום, גע כדי לבטל.
- [⋮]: הצגת הפריטים הניתנים להגדרה.
- [Radio text]: הצגת טקסט רדיו מתחנת שידור FM.
- לחצנים מוגדרים מראש או רשימת תחנות של תפריט משנה: קליטת תחנת השידור שנבחרה.

● הפעלה באמצעות מתגי גלגל ההגה

◀ דגם A

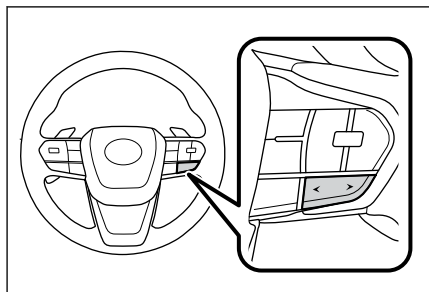

לחצנים [>]/[<]

כאשר נבחר ממסך "Presets" (הגדרות קבועות מראש), מחליף את התדרים או תחנות השידור הרשומות בלחצנים המוגדרים מראש לפי הסדר.

כאשר נבחר ממסך "Station list" (רשימת תחנות), מחליף את תחנות השידור המוצגות ברשימת התחנות.

כאשר נבחר ממסך "Direct tune" (כוונן ישיר), בוחר אוטומטית את תחנת השידור הקרובה ביותר למיקום זה עם רגישות הקליטה הטובה ביותר.

לחץ והחזק כדי להחליף תדרים. עם שחרור הלחצן, תחנת השידור הקרובה ביותר למיקום זה עם רגישות הקליטה הטובה ביותר נבחרת אוטומטית.

◀ דגם B

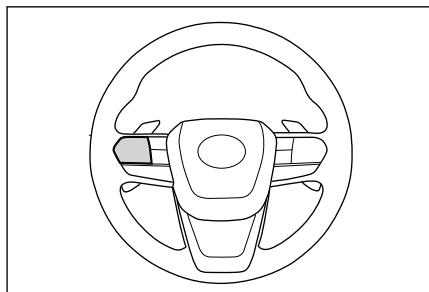

לחצנים [>]/[<]

ניתן להשתמש במתג זה אם הוא מוגדר כמתג גלגל ההגה המועדף באמצעות ההתאמה האישית.

להתאמה אישית, עיין בספר הוראות הפעלה לנהג.

כאשר נבחר ממסך "Presets" (הגדרות קבועות מראש), מחליף את התדרים או תחנות השידור הרשומות בלחצנים המוגדרים מראש לפי הסדר.

כאשר נבחר ממסך "Station list" (רשימת תחנות), מחליף את תחנות השידור המוצגות ברשימת התחנות.

כאשר נבחר ממסך "Direct tune" (כוונן ישיר), בוחר אוטומטית את תחנת השידור הקרובה ביותר למיקום זה עם רגישות הקליטה הטובה ביותר.

לחץ והחזק כדי להחליף תדרים. עם שחרור הלחצן, תחנת השידור הקרובה ביותר למיקום זה עם רגישות הקליטה הטובה ביותר נבחרת אוטומטית.

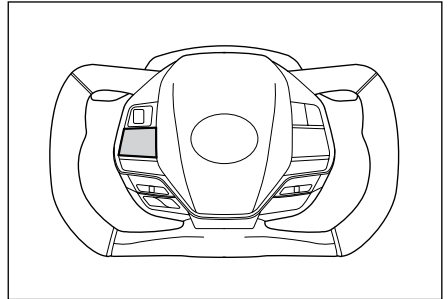

לחצנים [<]/[>]

ניתן להשתמש במתג זה אם הוא מוגדר כמתג גלגל ההגה המועדף באמצעות ההתאמה האישית.

להתאמה אישית, עיין בספר הוראות הפעלה לנהג.

כאשר נבחר ממסך "Presets" (הגדרות קבועות מראש), מחליף את התדרים או תחנות השידור הרשומות בלחצנים המוגדרים מראש לפי הסדר.

כאשר נבחר ממסך "Station list" (רשימת תחנות), מחליף את תחנות השידור המוצגות ברשימת התחנות.

כאשר נבחר ממסך "Direct tune" (כוונון ישיר), בוחר אוטומטית את תחנת השידור הקרובה ביותר למיקום זה עם רגישות הקליטה הטובה ביותר.

לחץ והחזק כדי להחליף תדרים. עם שחרור הלחצן, תחנות השידור הקרובה ביותר למיקום זה עם רגישות הקליטה הטובה ביותר נבחרת אוטומטית.

— קישורים —

שינוי מקור השמע (עמ' 22)

שינוי הגדרות השמע והמדיה (עמ' 58)

התאמת השמע של כל מקור (עמ' 62)

שימוש באנטנת רדיו

האנטנה הקולטת את אותות הרדיו מובנית בזוגית השמשה הקדמית* ובזוגית של השמשה האחורית.

שים לב

- נקה את הזוגית עם האנטנה המובנית (צד פנימי) על ידי ניגוב בעדינות במטלית לחה בכיוון אורך החוט. אל תשתמש בחומר לניקוי זכוכית או חומרי ניקוי אחרים, מכיוון שהם עלולים לגרום נזק לאנטנה.
- אל תחבר את הפריטים הבאים לחוט האנטנה של זוגית השמשה הקדמית* או השמשה האחורית. הדבר עשוי להפחית את רגישות הקליטה או לחולל רעש.
 - סרט לחלון המכיל מתכת
 - חפצים מתכתיים אחרים (כגון אנטנות מלבד חלקים מקוריים של לקסוס)

*: אם קיים

אופן השימוש ברדיו באינטרנט

מידע כגון שם השיר, אמנות העטיפה ולוגו התחנה זמין עבור הרצועה המשודרת ברדיו בזמן האזנה ל-FM. ניתן לאחזר מידע זה משרת Gracenote באמצעות DCM או Wi-Fi® ולהציג אותו.

כאשר מתחברים לאינטרנט באמצעות DCM או Wi-Fi®, חיבור השידור יכול לעבור לאינטרנט אם קליטת אות הרדיו נחלש. הדבר מאפשר המשך האזנה לאותו שידור. תפקוד זה אינו זמין במדינות או באזורים מסוימים.

מידע

- לא כל תחנות השידור נתמכות בהכרח.
- ניתן לקלוט רדיו באינטרנט כאשר קליטת אות הרדיו מתדרדרת.
- בעת שימוש ברדיו האינטרנט, השידור עובר לשידור האנלוגי באופן אוטומטי ברגע שאות הרדיו ניתן לקליטה במשך פרק זמן רצוף מסוים.
- מפעיל ומכבה את הרדיו באינטרנט או משנה את המעבר בין אוטומטי לידיני בעת שימוש ברדיו באינטרנט בהגדרות.

קישורים

שינוי הגדרות השמע והמדיה (עמ' 58)

■ השמעה של MP3/WMA/AAC/WAV/FLAC/ALAC/Ogg Vorbis

כאשר כונן זיכרון שמאוחסנים בו קבצי MP3/WMA/AAC/WAV/FLAC/ALAC/Ogg Vorbis מחובר, ראשית כל הקבצים בכונן הזיכרון מסוג USB נבדקים. מומלץ שלא יישמרו קבצים מלבד MP3/ALAC/Ogg Vorbis /WMA/AAC/WAV/FLAC ולא תיקיות מיותרות לכונן הזיכרון מסוג USB. הדבר מבטיח שבדיקת כונן הזיכרון מסוג USB תסתיים במהירות.

מידע 

סוגים רבים של תוכנות מקודד, כגון תוכנות חינוכיות, זמינות בשוק עבור MP3/WMA/AAC/WAV/FLAC/ALAC/Ogg Vorbis. בהתאם למצב המקודד או לפורמט הקובץ, עלולים להתרחש ירידה באיכות השמע או רעש בתחילת ההשמעה, או שההשמעה לא תתאפשר.

⚠ שיים לב

אל תוסיף סיומת שגויה לקובץ. הוספת סיומת לקובץ שאינה תואמת את תוכן הקובץ עלולה לגרום זיהוי והפעלת קבצים שגויים. הדבר יפיק רעש חזק שעלול לגרום נזק לרמקולים.
דוגמה לסיומת לא נכונה:
● הוספת הסיומת "mp3" לקובץ שאינו מסוג MP3
● הוספת הסיומת "wma" לקובץ שאינו מסוג WMA

קישורים

מידע אודות מדיה שניתן להשתמש בה (עמ' 230)
מידע אודות הפורמט (עמ' 230)
מידע נתוני וידאו הניתן להשמעה מכווני זיכרון מסוג USB (עמ' 233)
התקן USB (עמ' 235)

אמצעי זהירות להפעלה של כונן זיכרון מסוג USB

שים לב במיוחד למידע הבא אודות הפעלת כונן זיכרון מסוג USB.

עיינ ב- "Information about media that can be used" (עמ' 230) (מידע אודות מדיה שניתן להשתמש בה) לגבי התקני זיכרון USB שניתנים לשימוש על ידי מערכת המולטימדיה.

מידע 

- הסרת כונן זיכרון מסוג USB או ניתוק התקן מחובר במהלך השמעה עלולים לגרום רעש בפלט.
- כאשר מחברים כונן זיכרון מסוג USB והמקור מועבר ממקור אחר לכונן הזיכרון מסוג USB, הקובץ הראשון בכונן מופעל. אם אותו כונן זיכרון מסוג USB (בלי שהתוכן שלו השתנה) יוכנס שוב, ההשמעה תתחיל מהשיר שהושמע קודם לכן.
- קריאת קובץ בפורמט שאינו נתמך עלולה להשפיע על הפעולות.
- כאשר משתמשים ברכזת USB לחיבור התקנים מרובים, לא ניתן להשתמש בהתקנים אחרים מלבד ההתקן הראשון שזוהה.

⚠ אזהרה

מטעמי בטיחות, אסור לנהג להפעיל את כונן הזיכרון מסוג USB בזמן נהיגה.

⚠ שיים לב

- אין להשאיר כונן זיכרון מסוג USB בתוך הרכב. חלקו הפנימי של הרכב יכול להתחמם, מה שעלול לגרום תקלות בכונן הזיכרון מסוג USB.
- אין לדחוף כלפי מטה או להפעיל לחץ מיותר על כונן זיכרון מסוג USB בזמן שהוא מחובר, שכן הדבר עלול להסב נזק לכונן הזיכרון מסוג USB.
- שמור על שקע חיבור USB נקי מגופים זרים. כונן הזיכרון מסוג USB או שקע החיבור שלו עלולים להינזק.

השמעת קבצי מוזיקה בכונן זיכרון מסוג USB

- הפעלת קבצי מוזיקה בכונן זיכרון מסוג USB המחובר ליציאת ה-USB Type-C כדי ליהנות ממוזיקה.
- כאשר כונן זיכרון מסוג USB מחובר, לחצן עם שם ההתקן מוצג במסך בחירת המקור. יתכן שזה לא יוצג עבור התקנים מסוימים.
- חבר את כונן הזיכרון מסוג USB.
- 1 גע ב- [🎵] מתוך התפריט הראשי.
 - 2 גע ב- [Sources] (מקורות).
 - 3 גע בשם ההתקן או [USB].
כאשר אין קבצי וידאו בהתקן USB, יש לעבור להליך 5.
 - 4 גע ב- [Music] (מוזיקה).
 - 5 הפעל את כונן הזיכרון מסוג USB שמתנגן לפי הצורך.
● הפעלה מהצג

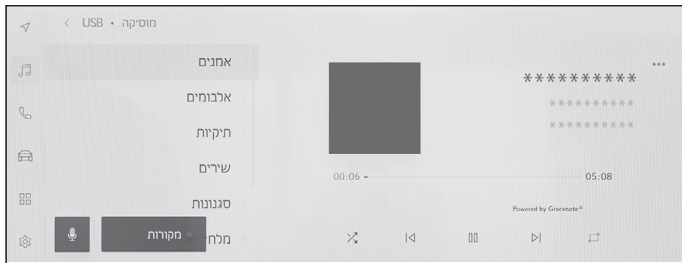

- [🎵]: מבצע השמעה אקראית. בכל פעם שנוגעים בלחצן זה, המצב עובר בין השמעה אקראית של כל הקבצים או הרצועות, השמעה אקראית מבוטלת והשמעה אקראית של התיקיה או האלבום המתנגנים כעת.
- [📁]: משמיע את הקובץ או הרצועה המושמעים כעת מההתחלה. כאשר נמצאים בתחילת הקובץ או הרצועה, הקובץ או הרצועה הקודמים יופעלו מההתחלה. גע והחזק כדי להריץ לאחור במהירות. שחרר כדי להתחיל את ההשמעה ממיקום זה.
- [⏮]: משהה את ההשמעה.
- [▶]: מבצע השמעה
- [⏪]: מחליף את הקבצים או הרצועות. גע והחזק כדי להריץ לפניכם. שחרר כדי להתחיל את ההשמעה ממיקום זה.
- [⏩]: גע כדי לבצע השמעה חוזרת. בכל פעם שנוגעים בלחצן זה, המצב עובר לפי הסדר מהשמעה חוזרת של הקובץ או הרצועה המתנגנת כעת, הפעלה חוזרת של התיקיה או האלבום המופעלים כעת, והשמעה חוזרת של כל הקבצים או הרצועות.
- [⋮]: הצגת הפריטים הניתנים להגדרה.
- רשימה של תפריט משנה: בוחר רצועה מהתנאים הבאים.
- [Artists]: בחר רצועה לפי שם האמן.
 - [Albums]: בחר רצועה מתוך שם האלבום.
 - [Folders]: בחר רצועה מתוך שם התיקיה.
 - [Songs]: בחר רצועה מתוך שם השיר.
 - [Genres]: בחר רצועה מהז'אנר.
 - [Composers]: בחר רצועה מתוך שם המלחין.

● הפעלה באמצעות מתגי גלגל ההגה

◀ דגם A

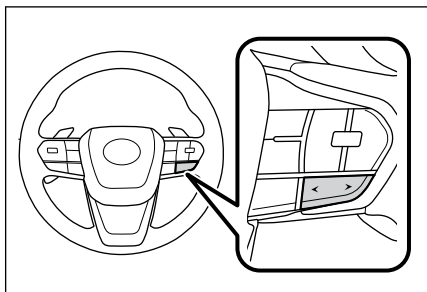

לחצנים [<]/[>] מחליף את הקבצים או הרצועות. לחץ והחזק להרצה מהירה לאחור או לפנים. שחרר כדי להתחיל את ההשמעה ממיקום זה.

◀ דגם B

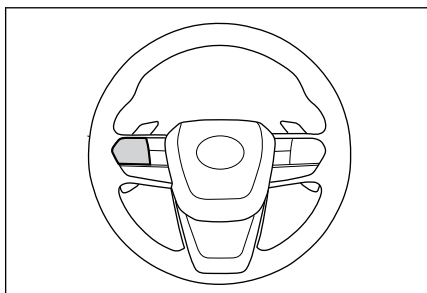

לחצנים [<]/[>] ניתן להשתמש במתג זה אם הוא מוגדר כמתג גלגל ההגה המועדף באמצעות ההתאמה האישית. להתאמה אישית, עיין בספר הוראות הפעלה לנהג. מחליף את הקבצים או הרצועות. לחץ והחזק להרצה מהירה לאחור או לפנים. שחרר כדי להתחיל את ההשמעה ממיקום זה.

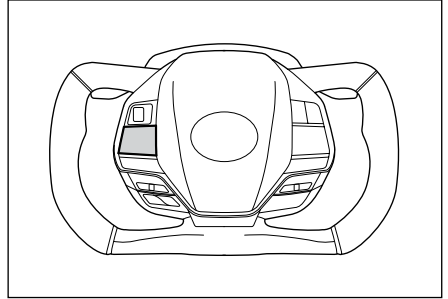

לחצנים [<]/[>]

ניתן להשתמש במתג זה אם הוא מוגדר כמתג גלגל ההגה המועדף באמצעות ההתאמה האישית.

להתאמה אישית, עיין בספר הוראות הפעלה לנהג.

מחליף את הקבצים או הרצועות.

לחץ והחזק להרצה מהירה לאחור או לפנים. שחרר כדי להתחיל את השמעה ממוקום זה.

— קישורים —

שינוי מקור השמע (עמ' 22)

חיבור מכשיר דרך שקע USB Type-C (עמ' 23)

שינוי הגדרות השמע והמדיה (עמ' 58)

התאמת השמע של כל מקור (עמ' 62)

השמעת קבצי וידאו בכונן זיכרון מסוג USB

השמעת קבצי וידאו בכונן זיכרון מסוג USB המחובר לשקע ה-USB Type-C כדי ליהנות ממוזיקה או סרטונים. כאשר כונן זיכרון מסוג USB מחובר, לחצן עם שם ההתקן מוצג במסך בחירת המקור. יתכן שזה לא יוצג עבור התקנים מסוימים. חבר את כונן הזיכרון מסוג USB.

1 גע ב- [🎵] מתוך התפריט הראשי.

2 גע ב- [Sources] (מקורות).

3 גע בשם ההתקן או [USB].

4 גע ב- [Video].

5 הפעל את כונן הזיכרון מסוג USB שמתנגן לפי הצורך.

● הפעלה במהלך תצוגת מסך מלא

גע במסך כדי להציג את לחצני ההפעלה.

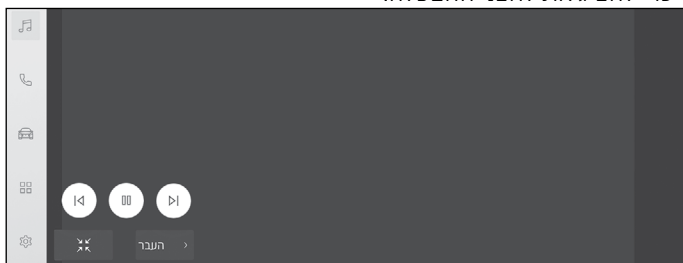

[⏪]: משמיע את הקובץ המושמע כעת מההתחלה. כאשר נמצאים בתחילת הקובץ, הקובץ הקודם יושמע מההתחלה.

גע והחזק כדי להריץ במהירות לאחור את הסרטון. שחרר כדי להתחיל את ההשמעה ממיקום זה.

[⏸]: משהה את השמעת הסרטון.

[▶]: משמיע את הסרטון.

[⏩]: מחליף את הקבצים. גע והחזק כדי להריץ את הסרטון לפני. שחרר כדי להתחיל את ההשמעה ממיקום זה. גע והחזק בזמן שהסרטון מושהה כדי להשמיע במהירות נמוכה.

[Move]: מזיז את לחצני ההפעלה.

הזז את לחצני ההפעלה כאשר הם חופפים ומקשים על הצפייה בסרטון.

[⏮]: מציג את מסך ההפעלה.

● הפעלה מתוך מסך ההפעלה

כדי להציג את מסך ההפעלה, גע ב- [] בתצוגת המסך המלא.



[] : משמיע את הקובץ המושמע כעת מההתחלה. כאשר נמצאים בתחילת הקובץ, הקובץ הקודם יושמע מההתחלה.

גע והחזק כדי להריץ במהירות לאחור את הסרטון. שחרר כדי להתחיל את ההשמעה ממיקום זה.

[] : משהה את השמעת הסרטון.

[] : משמיע את הסרטון.

[] : מחליף את הקבצים.

גע והחזק כדי להריץ את הסרטון לפניכם. שחרר כדי להתחיל את ההשמעה ממיקום זה.

גע והחזק בזמן שהסרטון מושהה כדי להשמיע במהירות נמוכה.

[] : מעבר לתצוגת מסך מלא.

[] : הצגת הפריטים הניתנים להגדרה.

שמות תיקיות או שמות קבצים של תפריט המשנה: גע בשם תיקיה או שם קובץ כדי לשנות את הקובץ המתנגן.

● הפעלה באמצעות מתגי גלגל ההגה

◀ דגם A

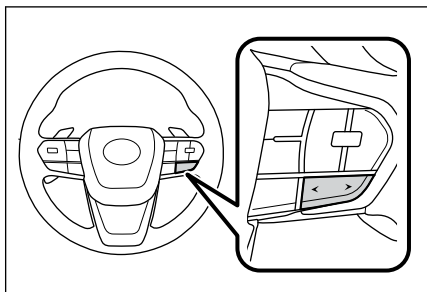

לחצנים [\leftarrow]/[\rightarrow] מחליף את הקבצים. החזק להרצה מהירה לאחור או לפנים של הוידאו. שחרר כדי להתחיל את ההשמעה ממיקום זה. לחזרה איטית של ההשמעה, לחץ והחזק את לחצן [\rightarrow] בזמן שהוידאו נעצר.

◀ דגם B

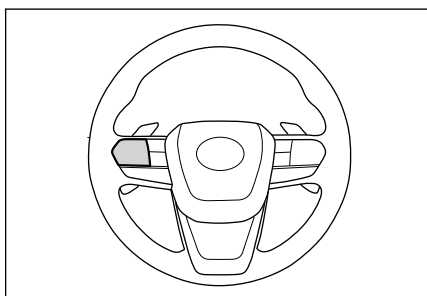

לחצנים [\leftarrow]/[\rightarrow] ניתן להשתמש במתג זה אם הוא מוגדר כמתג גלגל ההגה המועדף באמצעות ההתאמה האישית. להתאמה אישית, עיין בספר הוראות הפעלה לנהג. מחליף את הקבצים. לחץ והחזק להרצה מהירה לאחור או לפנים של הוידאו. שחרר כדי להתחיל את ההשמעה ממיקום זה. לחזרה איטית של ההשמעה, לחץ והחזק את לחצן [\rightarrow] בזמן שהוידאו נעצר.

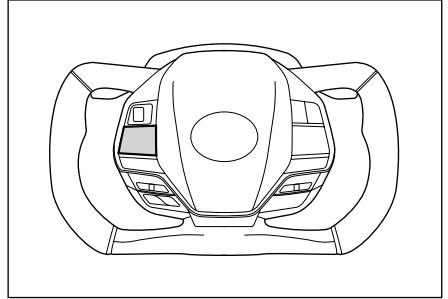

לחצנים [<]/[>]

ניתן להשתמש במתג זה אם הוא מוגדר כמתג גלגל ההגה המועדף באמצעות ההתאמה האישית.

להתאמה אישית, עיין בספר הוראות הפעלה לנהג. מחליף את הקבצים.

לחץ והחזק להרצה מהירה לאחור או לפניים של הוידאו. שחרר כדי להתחיל את ההשמעה ממיקום זה.

לחזרה איטית של ההשמעה, לחץ והחזק את לחצן [>] בזמן שהוידאו נעצר.

קישורים

שינוי מקור השמע (עמ' 22)

חיבור מכשיר דרך שקע USB Type-C (עמ' 23)

שינוי הגדרות השמע והמדיה (עמ' 58)

שינוי תצורת המסך (עמ' 60)

התאמת איכות התמונה (עמ' 61)

התאמת השמע של כל מקור (עמ' 62)

אמצעי זהירות להשמעה באייפוד/אייפון

שים לב במיוחד למידע הבא אודות השמעה באייפוד/אייפון. עיין ב- "iPhone/iPod" (עמ' 234) לגבי מכשירי iPhone/iPod שניתנים לשימוש על ידי מערכת המולטימדיה.

מידע

- ניתוק יציאה או ניתוק התקן מחובר במצב iPod/iPhone עלול לגרום רעש.
- כאשר משתמשים ברכזת USB Type-C לחיבור התקנים מרובים, לא ניתן להשתמש בהתקנים אחרים מלבד ההתקן הראשון שזוהה.
- בעת מעבר ממקור אחר לאייפוד/אייפון בזמן שהאייפוד/אייפון מחובר, ההשמעה תתחיל מהרצועה שהושמעה קודם לכן*.

אזהרה

מטעמי בטיחות, אסור לנהג להפעיל את האייפוד/אייפון בזמן הנהיגה.

שים לב

- אין להשאיר את האייפוד/אייפון בתוך הרכב. חלקו הפנימי של הרכב עלול להתחמם, מה שעלול לגרום תקלה באייפוד/אייפון.
- אין ללחוץ מטה או להפעיל לחץ מיותר על האייפוד/אייפון.
- יתכן שהאייפוד/אייפון, או היציאה פגומים.
- שמור על השקע נקי מחומרים זרים. יתכן שהאייפוד/אייפון או היציאה פגומים.

קישורים

מידע אייפוד/אייפון (עמ' 234)

*: יתכן וההפעלה תהיה שונה, בתלות במכשיר שמחובר.

השמעת אייפוד/אייפון

השמע קבצי מוזיקה ב-iPod/iPhone המחובר ליציאת ה-USB Type-C. כאשר אייפוד/אייפון מחובר, לחצן עם שם המכשיר מוצג במסך בחירת המקור. יתכן שלחצן זה לא יוצג עבור מכשירים מסוימים.

מידע 	
●	בהתאם לדור ולדגם של האייפוד/אייפון המחובר, תמונת העטיפה עשויה להיראות מגורענת או שתצוגת הגלילה ברשימה עשויה להיות איטית.
●	יתכן שחלק מהפעולות לא יהיו זמינות או שהן עשויות לפעול אחרת, בהתאם לדור ולדגם של האייפוד/אייפון המחובר.

חבר iPod/iPhone.

1 גע ב- [🎵] מתוך התפריט הראשי.

2 גע ב- [Sources] (מקורות).

3 גע בשם ההתקן או [USB].

4 הפעל אייפוד/אייפון שמתנגן לפי הצורך.
● הפעלה מהצג



[🔍]: מבצע השמעה מעורבת. כל נגיעה משנה את הגדרת הערבוב.*

[⏪]: משמיע את הרצועה המתנגנת כעת מההתחלה. כאשר נמצאים בתחילת הרצועה, הרצועה הקודמת תתנגן מההתחלה.

גע והחזק כדי להריץ לאחור במהירות. שחרר כדי להתחיל את ההשמעה ממיקום זה.

[⏸]: משהה את ההשמעה.

[▶]: מבצע השמעה.

[⏩]: מחליף את הרצועות.

גע והחזק כדי להריץ לפנים. שחרר כדי להתחיל את ההשמעה ממיקום זה.

[↺]: מבצע השמעה חוזרת.

כל נגיעה משנה את הגדרת ההשמעה החוזרת.*

[⋮]: הצגת הפריטים הניתנים להגדרה.

רשימה של תפריט משנה: בוחר רצועה מהתנאים הבאים.

• [Playlist]: בחר רצועה מרשימת ההשמעה.

• [Artists]: בחר רצועה לפי שם האמן.

• [Albums]: בחר רצועה מתוך שם האלבום.

• [Songs]: בחר רצועה מתוך שם השיר.

- [Genres]: בחר רצועה מהז'אנר.
- [Composers]: בחר רצועה מתוך שם המלחין.
- [Radio]: בחר רצועה מרדיו iTunes.
- [Audiobooks]: בחר רצועה מתוך שם ספר האודיו.
- [Podcasts]: בחר רצועה מתוך שם הפודקאסט.
- * סדר החלפת הגדרות ערבוב או החזרה תלוי בהתקן המחובר.

● הפעלה באמצעות מתגי גלגל ההגה

דגם A ◀

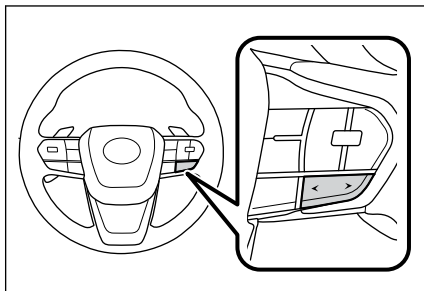

לחצנים [<]/[>]

מחליף את הרצועות.

לחץ והחזק להרצה מהירה לאחור או לפנים. שחרר כדי להתחיל את ההשמעה ממיקום זה.

דגם B ◀

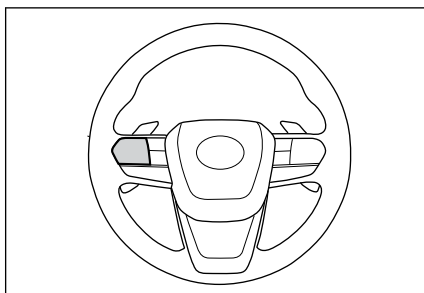

לחצנים [<]/[>]

ניתן להשתמש במתג זה אם הוא מוגדר כמתג גלגל ההגה המועדף באמצעות ההתאמה האישית.

להתאמה אישית, עיין בספר הוראות הפעלה לנהג.

מחליף את הרצועות.

לחץ והחזק להרצה מהירה לאחור או לפנים. שחרר כדי להתחיל את ההשמעה ממיקום זה.

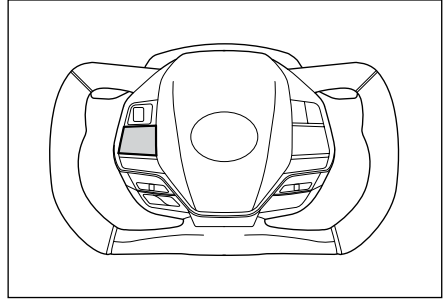

לחצנים [<]/[>]
 ניתן להשתמש במתג זה אם הוא מוגדר כמתג גלגל ההגה המועדף באמצעות ההתאמה האישית.
 להתאמה אישית, עיין בספר הוראות הפעלה לנהג.
 מחליף את הרצועות.
 לחץ והחזק להרצה מהירה לאחור או לפנים. שחרר כדי להתחיל את השמעה ממיקום זה.

קישורים

שינוי מקור השמע (עמ' 22)
 חיבור מכשיר דרך שקע USB Type-C (עמ' 23)
 שינוי הגדרות השמע והמדיה (עמ' 58)
 התאמת השמע של כל מקור (עמ' 62)

אמצעי זהירות להשמעה של Apple CarPlay

שים לב במיוחד למידע הבא אודות השמעה של Apple CarPlay. תפקוד זה אינו זמין במדינות או באזורים מסוימים.

מידע

- לא ניתן להשתמש בתפקוד זה כאשר Android Auto מחובר.
- ניתוק התקן מחובר כאשר Apple CarPlay מחובר באמצעות USB עלול לגרום רעש בפלט.
- כשמקור אחר מועבר ל- Apple CarPlay כאשר אייפון מחובר, ההשמעה תתחיל מהרצועה שהושמעה קודם לכן.

אזהרה

מטעמי בטיחות, אסור לנהג להפעיל את האייפון בזמן הנהיגה.

שים לב

- אין להשאיר את האייפון בתוך הרכב. חלקו הפנימי של הרכב עלול להתחמם, מה שעלול לגרום לתקלה באייפון.
- אין לדחוף כלפי מטה או להפעיל לחץ מיותר על האייפון בזמן שהוא מחובר, שכן הדבר עלול להסב נזק לאייפון או לחיבוריו.
- שמור על השקע נקי מחומרים זרים. יתכן שהאייפון או היציאה פגומים.

קישורים

אמצעי זהירות בעת שימוש ב- Apple CarPlay -1 Android Auto (עמ' 86)

השמעת Apple CarPlay

השמעת קבצי מוזיקה באייפון המחובר ליציאת ה-USB Type-C או לאייפון המחובר אלחוטית. כאשר Apple CarPlay מחובר, לחצן עם שם המכשיר מוצג במסך בחירת המקור. יתכן שלחצן זה לא יוצג עבור מכשירים מסוימים.

מידע 
<ul style="list-style-type: none"> ● יתכן שחלק מהפעולות לא יהיו זמינות או שהן עשויות לפעול אחרת, בהתאם לדור ולדגם של האייפון המחובר. ● במקרים כמו רצועה שאינה מתנגנת כרגיל או דילוג בשמע, עדכן את מערכת ההפעלה iOS לגרסה העדכנית ביותר. עדכון עשוי לפתור את הבעיות.

חבר Apple CarPlay.

1 גע ב- [🎵] מתוך התפריט הראשי.

2 גע ב- [Sources] (מקורות).

3 גע ב- [Apple CarPlay] (שם ההתקן).

4 הפעל את Apple CarPlay שמתנגן לפי הצורך.
● בצע פעולות מהמסך

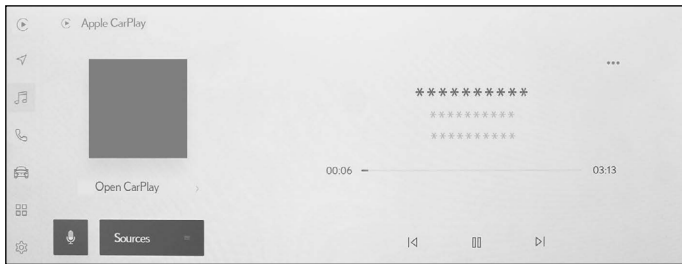

[🔍]: מבצע השמעה מעורבת. כל נגיעה משנה את הגדרת הערבוב.*

[⏪]: משמיע את הרצועה המתנגנת כעת מההתחלה. כאשר נמצאים בתחילת הרצועה, הרצועה הקודמת תתנגן מההתחלה.

גע והחזק כדי להריץ לאחור במהירות. שחרר כדי להתחיל את ההשמעה ממיקום זה.

[⏸]: משהה את ההשמעה.

[▶]: מבצע השמעה.

[⏩]: מעבר בין הרצועות.

גע והחזק כדי להריץ לפנים. שחרר כדי להתחיל את ההשמעה ממיקום זה.

[↺]: מבצע השמעה חוזרת.

כל נגיעה משנה את הגדרת ההשמעה החוזרת.*

[⋮]: הצגת הפריטים הניתנים להגדרה.

[Open CarPlay]: מציג את מסך Apple CarPlay.

* סדר החלפת הגדרות ערבוב או החזרה תלוי בהתקן המחובר.

● הפעלה באמצעות מתגי גלגל ההגה

◀ דגם A

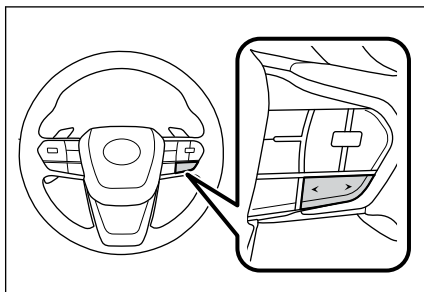

לחצנים [<]/[>] מחליף את הרצועות. לחץ והחזק להרצה מהירה לאחור או לפנים. שחרר כדי להתחיל את ההשמעה ממיקום זה.

◀ דגם B

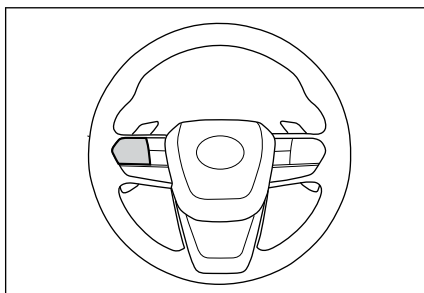

לחצנים [<]/[>] ניתן להשתמש במתג זה אם הוא מוגדר כמתג גלגל ההגה המועדף באמצעות ההתאמה האישית. להתאמה אישית, עיין בספר הזראות הפעלה לנהג. מחליף את הרצועות. לחץ והחזק להרצה מהירה לאחור או לפנים. שחרר כדי להתחיל את ההשמעה ממיקום זה.

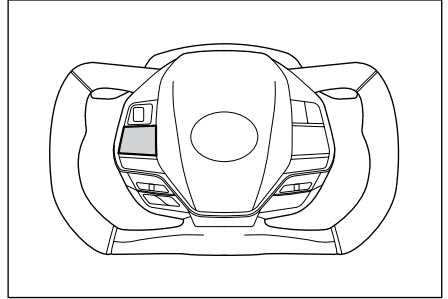

לחצנים [<]/[>]

ניתן להשתמש במתג זה אם הוא מוגדר כמתג גלגל ההגה המועדף באמצעות ההתאמה האישית. להתאמה אישית, עיין בספר הוראות הפעלה לנהג. מחליף את הרצועות. לחץ והחזק להרצה מהירה לאחור או לפנים. שחרר כדי להתחיל את ההשמעה ממיקום זה.

← קישורים

שינוי מקור השמע (עמ' 22)

שינוי הגדרות השמע והמדיה (עמ' 58)

התאמת השמע של כל מקור (עמ' 62)

הגדרת מכשירי Bluetooth (עמ' 65)

השימוש ב- Apple CarPlay עם טלפון חכם לא רשום (עמ' 88)

השימוש ב- Apple CarPlay עם טלפון חכם רשום (עמ' 90)

אמצעי זהירות להפעלה של Auto Android

שים לב במיוחד למידע הבא אודות השמעה ב-Android Auto. תפקוד זה אינו זמין במדינות או באזורים מסוימים.

מידע

- לא ניתן להשתמש בתפקוד זה כאשר Apple CarPlay מחובר.
- ניתוק התקן Android Auto כאשר הוא מחובר עלול לגרום רעש בפלט.
- כשמקור שונה מחובר ל-Android Auto כאשר התקן Android מחובר, ההשמעה תתחיל מהרצועה שהושמעה קודם לכן.

אזהרה

מטעמי בטיחות, אסור לנהג להפעיל את התקן ה-Android בזמן הנהיגה.

שים לב

- אין להשאיר התקן Android בתוך הרכב. חלקו הפנימי של הרכב עלול להתחמם, מה שעלול לגרום תקלה בהתקן ה-Android.
- אין לדחוף כלפי מטה או להפעיל לחץ מיותר על ההתקן Android בזמן שהוא מחובר, שכן הדבר עלול להסב נזק להתקן ה-Android או לחיבוריו.
- שמור על שקע החיבור נקי מחומרים זרים. מכשיר Android או שקע החיבור שלו עלולים להינזק.

קישורים

אמצעי זהירות בעת שימוש ב-Apple CarPlay –1 Android Auto (עמ' 86)

השמעת Android Auto

השמעת קבצי מוזיקה בהתקן Android המחובר ליציאת ה-USB Type-C. כאשר התקן Android מחובר, לחצן עם שם המכשיר מוצג במסך בחירת המקור. יתכן שלחצן זה לא יוצג עבור מכשירים מסוימים.

חבר Android Auto.

- 1 גע ב- [🎵] מתוך התפריט הראשי.
- 2 גע ב- [Sources] (מקורות).
- 3 גע ב- [Android Auto] (שם ההתקן).
- 4 הפעל את ה- Android Auto שמתנגן לפי הצורך. הפעלה מהצג ●



- [<] : משמיע את הרצועה המתנגנת כעת מההתחלה. כאשר נמצאים בתחילת הרצועה, הרצועה הקודמת תתנגן מההתחלה.
 - [⏏] : משהה את ההשמעה.
 - [▶] : מבצע השמעה.
 - [⏮] : מחליף את הרצועות..
 - [⋮] : הצגת הפריטים הניתנים להגדרה.
- [Open Android Auto] : מציג את מסך Android Auto.

הפעלה באמצעות מתגי גלגל ההגה ●

דגם ◀

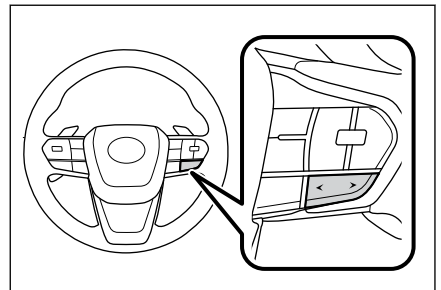

לחצנים [<]/[>] מחליף את הרצועות.

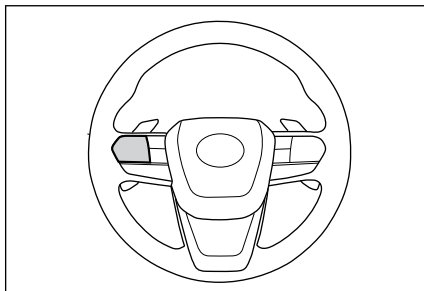

לחצנים [<]/[>]
 ניתן להשתמש במתג זה אם הוא מוגדר כמתג גלגל ההגה המועדף באמצעות ההתאמה האישית.
 להתאמה אישית, עיין בספר הוראות הפעלה לנהג.
 מחליף את הרצועות.

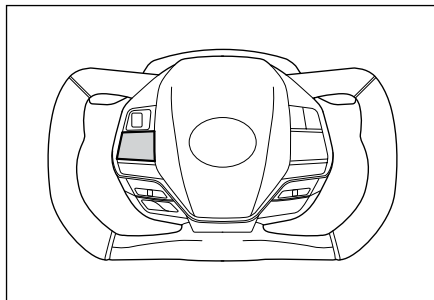

לחצנים [<]/[>]
 ניתן להשתמש במתג זה אם הוא מוגדר כמתג גלגל ההגה המועדף באמצעות ההתאמה האישית.
 להתאמה אישית, עיין בספר הוראות הפעלה לנהג.
 מחליף את הרצועות.

קישורים

- שינוי מקור השמע (עמ' 22)
- שינוי הגדרות השמע והמדיה (עמ' 58)
- התאמת השמע של כל מקור (עמ' 62)
- הגדרת מכשירי Bluetooth (עמ' 65)
- השימוש ב-Android Auto (עמ' 93)

אמצעי זהירות להשמעת שמע Bluetooth®

שים לב במיוחד למידע הבא בעת שימוש בהשמעת שמע Bluetooth®.

מידע

- נדרש רישום של הטלפון הסלולרי או נגן שמע נייד אחר Bluetooth® (להלן המכשיר הנייד) במערכת המולטימדיה לפני השימוש.
- אנא שים לב שחלק מהתפקודים עשויים להיות מוגבלים בהתאם לדגם המכשיר הנייד.
- לא ניתן להשתמש בתפקוד זה כאשר Apple CarPlay מחובר באמצעות Wi-Fi®.
- שימוש בו-זמנית עם התקן אלחוטי עלול להשפיע לרעה על התקשורת בכל אחד מהם.
- כאשר תפקוד Wi-Fi® מופעל בהגדרות מערכת המולטימדיה, יתכן שקול שמע ה-Bluetooth® יופסק.

אזהרה

- מטעמי בטיחות, אסור לנהג להפעיל את ההתקן הנייד בזמן הנהיגה.
- אנטנת הרכב לתקשורת Bluetooth® מובנית במערכת המולטימדיה.
- אנשים המשתמשים במכשירים רפואיים חשמליים שאינם קוצבי לב מושתלים, קוצבי לב מושתלים לטיפול בסינכרון מחדש של הלב, או דפיברילטור מושתלים קרדיוברטרים מושתלים צריכים להתייעץ עם הרופא שלהם ועם יצרן המכשיר כדי לקבוע אם גלים חשמליים עלולים להשפיע לרעה על המכשירים לפני השימוש.

שים לב

- אין להשאיר ההתקן הנייד בתוך הרכב. חלקו הפנימי של הרכב עלול להתחמם, מה שעלול לגרום תקלה בהתקן הנייד.
- אין להשתמש בהתקן נייד ליד מערכת המולטימדיה. הדבר עלול לגרום פגיעה באיכות הקול או החיבור.

קישורים

שינוי הגדרות Wi-Fi (עמ' 63)
 אמצעי זהירות בעת שימוש במכשירי Bluetooth (עמ' 70)
 רישום התקן Bluetooth ממערכת המולטימדיה (עמ' 73)
 מידע Bluetooth® (עמ' 236)

השמעת שמע Bluetooth®

על ידי חיבור התקן נייד, ניתן להשתמש בהתקן הנייד מבלי להפעיל אותו ישירות.

מידע

- יתכן שהמידע הבא לא יוצג בהתאם להתקן הנייד המחובר.
 - כותרת התיקיה
 - שם השיר
 - שם האלבום
 - שם האמן
 - משך זמן השמעה
 - זמן כולל
 - אקראי
 - השמעה חוזרת
 - השמעה/השהייה
 - רצועה הבאה/הקודמת
- הבעיות הבאות עשויות להתרחש בהתאם להתקן המחובר.
 - לא ניתן לבצע פעולה ממערכת המולטימדיה.
 - הפעולה או עוצמת השמע שונים.
 - תצוגת הנתונים כגון מידע שירים או זמן עשויה להיות שונה בין מערכת המולטימדיה להתקן הנייד.
 - החיבור עלול להתנתק כאשר ההשמעה נעצרת.
- כאשר מנגנים במשך זמן רב, הצליל עלול לדלג.
- עוצמת הקול כאשר ההתקן מחובר עשויה להשתנות בהתאם להתקן הנייד.

- 1 ייתן לחבר התקן נייד למערכת המולטימדיה.
גע ב- [🎵] מתוך התפריט הראשי.
- 2 גע ב- [Sources] (מקורות).
- 3 גע בשם ההתקן או [Bluetooth].
- 4 הפעל את שמע ה- Bluetooth® שמתנגן לפי הצורך.
הפעלה מהצג ●



[🔍]: מבצע השמעה חוזרת.

כל נגיעה משנה את הגדרת ההשמעה האקראית.*

[⏮]: משמיע את הרצועה המתנגנת כעת מההתחלה. כאשר נמצאים בתחילת הרצועה, הרצועה הקודמת תתנגן מההתחלה.

גע והחזק כדי להריץ לאחור במהירות. שחרר כדי להתחיל את ההשמעה ממיקום זה.
[⏪]: גע כדי להשהות את ההשמעה.

[▶]: מבצע השמעה.

[⏩]: מחליף את הרצועות.

גע והחזק כדי להריץ לפנים. שחרר כדי להתחיל את ההשמעה ממיקום זה.
[⏭]: מבצע השמעה חוזרת.

כל נגיעה משנה את הגדרת ההשמעה החוזרת.*

[⋮]: הצגת הפריטים הניתנים להגדרה.

שמות תיקיות או שמות קבצים של תפריט המשנה: גע בשם תיקיה או שם קובץ כדי לשנות את הקובץ המתנגן.

*: סדר החלפת הגדרות ההשמעה האקראית או החוזרת תלוי בדגם.

● הפעלה באמצעות מתגי גלגל ההגה

◀ דגם A

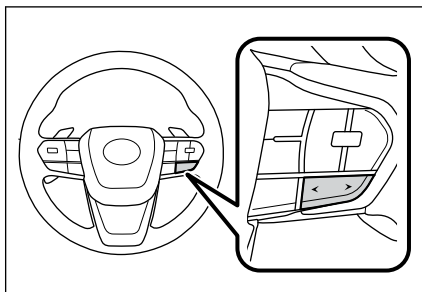

לחצנים [<]/[>] מחליף את הרצועות. לחץ והחזק להרצה מהירה לאחור או לפנים. שחרר כדי להתחיל את ההשמעה ממיקום זה.

◀ דגם B

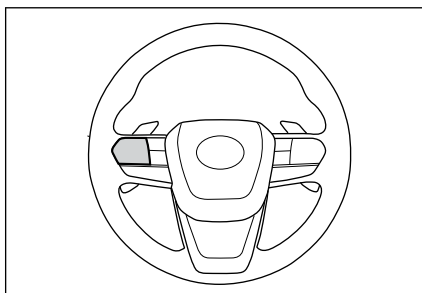

לחצנים [<]/[>] ניתן להשתמש במתג זה אם הוא מוגדר כמתג גלגל ההגה המועדף באמצעות ההתאמה האישית. להתאמה אישית, עיין בספר הוראות הפעלה לנהג. מחליף את הרצועות. לחץ והחזק להרצה מהירה לאחור או לפנים. שחרר כדי להתחיל את ההשמעה ממיקום זה.

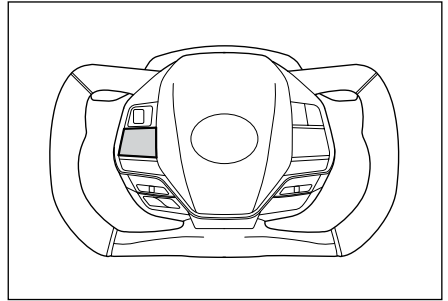

לחצנים [<]/[>]

ניתן להשתמש במתג זה אם הוא מוגדר כמתג גלגל ההגה המועדף באמצעות ההתאמה האישית.

להתאמה אישית, עיין בספר הוראות הפעלה לנהג. מחליף את הרצועות.

לחץ והחזק להרצה מהירה לאחור או לפנים. שחרר כדי להתחיל את ההשמעה ממיקום זה.

— קישורים —

שינוי מקור השמע (עמ' 22)

שינוי הגדרות השמע והמדיה (עמ' 58)

התאמת השמע של כל מקור (עמ' 62)

הגדרת מכשירי Bluetooth (עמ' 65)

5-1. אמצעי זהירות בעת שימוש בדיבורית

128. אמצעי זהירות לשיחה בדיבורית.....
 כאשר עשויות להיות תקלות
 בשיחות דיבורית..... 131

5-2. הפעלת שיחות דיבורית בעזרת מתגי גלגל ההגה

- הפעלה בעזרת מתגי גלגל ההגה
 (סוג A)..... 134
 הפעלה בעזרת מתגי גלגל ההגה
 (סוג B)..... 135
 הפעלה בעזרת מתגי גלגל ההגה
 (סוג C)..... 136

5-3. אופן ביצוע שיחות

- ביצוע שיחות מתוך היסטוריית
 השיחות..... 137
 ביצוע שיחות מרשימת המועדפים..... 138
 חיוג שיחות מאנשי הקשר..... 139
 חיוג שיחות מהמקלדת..... 139
 חיוג לשירות סיוע בדרכים של
 לקסוס..... 140
 חיוג באמצעות אות המתנה או
 השהייה..... 141

5-4. אופן קבלת שיחות

- קבלת שיחות..... 142
 דחיית שיחות..... 143

5-5. פעולות תוך כדי שיחה

- ביצוע פעולות ממסך השיחה..... 144
 מענה לשיחה שניה..... 145
 ביצוע שיחה לגורם אחר במהלך
 שיחה קיימת..... 146
 ביצוע שיחות ועידה..... 147
 סיום שיחות..... 147

5-6. החלפת טלפונים לשיחות בדיבורית

- החלפת טלפונים לשיחות בדיבורית..... 148

5-7. עריכת נתוני אנשי הקשר

- העברת נתוני אנשי קשר..... 149
 הוספת נתוני אנשי קשר חדשים
 לאנשי הקשר..... 152
 רישום מועדפים..... 154

5-8. אופן השימוש בתפקוד ההודעה

- אמצעי זהירות בעת שימוש בתפקוד
 ההודעה..... 155
 חיוג שיחות מתפקוד ההודעות..... 158

אמצעי זהירות לשיחה בדיבורית

על ידי חיבור טלפון סלולרי® Bluetooth (להלן "טלפון סלולרי") שאומת עם המערכת, ניתן להשתמש בתפקודי הטלפון לביצוע וקבלת שיחות מבלי להפעיל את הטלפון הסלולרי ישירות. הפעולה ידועה בשם שיחה בדיבורית.

טלפון סלולרי חייב לתמוך במפרכי מערכת המולטימדיה על מנת להתחבר למערכת. עם זאת, שים לב שחלק מהתפקודים עשויים להיות מוגבלים בהתאם לדגם הטלפון הסלולרי.

אפילו בזמן חיבור ל- Apple CarPlay או ל- Android Auto, יתכן שמסך הדיבורית בטלפון של Android Auto 1X או Apple CarPlay לא יוצג, בהתאם לתנאים.

מידע

- שים לב לאמצעי הזהירות הבאים בעת שימוש בטלפון הסלולרי עם תפקודי הדיבורית.
- טלפון סלולרי חייב להיות רשום במערכת המולטימדיה ומחובר באמצעות Bluetooth® לפני שניתן יהיה להפעיל שיחות בדיבורית. כדי להשתמש בשיחות דיבורית, תחילה רשום את הטלפון הסלולרי.
- וודא שהטלפון הסלולרי מסוגל להשתמש בתפקוד Bluetooth® בעת השימוש.
- אם מנסים לחייג או לקבל שיחה במהלך השמעת שמע Bluetooth®, יתכן שתצוגת המסך וצליל החיוג או הצלצול יעוכבו.
- לא מובטח שמערכת המולטימדיה תפעל עם כל מכשירי ה- Bluetooth®.
- הבעיות הבאות עשויות להתרחש בהתאם לדגם הטלפון הסלולרי.
- כאשר מתג התנעה מופעל במהלך שיחה בדיבורית, יתכן שהשיחה תתנתק.
- יתכן שמסך ההתקשרות לא יוצג, או שמסך השיחה יוצג לפני שהצד השני עונה לטלפון.
- גם אם מזינים מספרים באמצעות לוח מקשי הספרות במסך החיוג, יתכן שאות הצליל לא ישודר בהתאם לספק שירותי הטלפון הסלולרי.
- לאחר החיוג, יתכן שיהיה צורך לבצע פעולות בטלפון הסלולרי.
- שיחות בדיבורית עשויות להיות לא זמינות במצבים הבאים.
- כאשר נמצאים מחוץ לאזור השיחות
- כאשר שיחות יוצאות מוגבלות, כגון כאשר הקווים עמוסים
- במהלך שיחות חירום
- בזמן העברת נתוני אנשי קשר מהטלפון הסלולרי
- כאשר נעילת החיוג מופעלת עבור הטלפון הסלולרי
- כאשר הטלפון הסלולרי נמצא בשימוש, כגון בעת העברת נתונים
- כאשר הטלפון הסלולרי אינו פועל כראוי
- כאשר הטלפון הסלולרי אינו מחובר
- כאשר הסוללה בטלפון הסלולרי חלשה
- כאשר הטלפון הסלולרי כבוי
- כאשר ההגדרות מונעות שימוש בטלפון הסלולרי לשיחות בדיבורית
- בעת מעבר מתקשורת נתונים או העברת אנשי קשר לשיחות בדיבורית עם מערכת המולטימדיה. (בזמן המעבר, מצב חיבור ה- Bluetooth® עבור מערכת המולטימדיה לא יוצג)
- כאשר לא ניתן להשתמש בטלפון הסלולרי עצמו מכל סיבה אחרת
- אם נעשה שימוש בשיחה בדיבורית ובתפקוד Wi-Fi® בו-זמנית, יתכן שחיבור ה- Bluetooth® של הטלפון הסלולרי ינותק.

אמצעי זהירות לשמע שיחות

- בשיחת דיבורית, ניתן להשתמש במיקרופון המובנה של המכונית כדי לדבר. שים לב במיוחד למידע הבא בעת ביצוע שיחה בדיבורית.
- השמע בעת קבלת שיחות או בעת דיבור במהלך שיחות מופק מהרמקולים משני צידי המושבים הקדמיים.
- השמע מושתק כאשר שמע או צליל צלצול מופקים על ידי מערכת הדיבורית.

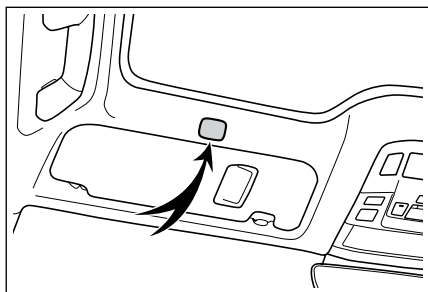

5

מערכת דיבורית

אזהרה ⚠

- על הנהג להפעיל מכשירים ניידים במצב דיבורית בלבד. אי ציות לאזהרה זו תוביל להסחת דעתו של הנהג תוך אפשרות לגרימת פציעה קשה ואף קטלנית.
- מטעמי בטיחות, אסור לנהג להפעיל את הטלפון הסלולרי בזמן הנהיגה.
- אנשים עם קוצבי לב מושתלים, קוצבי לב לטיפול בסניכרון מחדש או דפיברילטורים מושתלים חייבים לשמור על מרחק סביר בינם לבין אנטנות ה-Bluetooth®. גלי הרדיו עשויים להשפיע על פעולתם של מכשירים כאלה.
- לפני השימוש במכשירי Bluetooth®, המשתמשים בכל מכשיר רפואי חשמלי מלבד קוצבי לב מושתלים, קוצבי לב לטיפול בסניכרון מחדש או דפיברילטור מושתלים קרדיווברטרים, צריכים להתיעץ עם יצרן המכשיר לקבלת מידע על פעולתו תחת השפעת גלי רדיו. לגלי רדיו יכולות להיות השפעות בלתי צפויות על פעולתם של מכשירים רפואיים כאלה.

שים לב ⚠

אין להשאיר טלפון סלולרי בתוך הרכב. חלקו הפנימי של הרכב יכול להתחמם, מה שעלול לגרום תקלות בטלפון הסלולרי.

קישורים

אמצעי זהירות בעת שימוש במכשירי Bluetooth (עמ' 70)
 מפרטי Bluetooth ופרופילים תואמים (עמ' 72)
 רישום התקן Bluetooth ממערכת המולטימדיה (עמ' 73)

אמצעי זהירות בעת מכירת הרכב או גריטתו

מידע אישי רב נרשם בעת שימוש במערכת הדיבורית. הקפד למחוק את כל המידע לפני מכירה או גריטה של הרכב. לאחר אתחול כל המידע, כל הנתונים במערכת המולטימדיה יאותחלו ויחזרו לברירת המחדל של היצרן. לא ניתן לחזור למצב שהיה לפני האתחול.

— קישורים —

שינוי הגדרות האבטחה (עמ' 53)

מידע

- במהלך שיחות, הקפד לדבר עם הצד השני בטלפון, כל אחד בתורו. אם שני הצדדים מדברים בו זמנית, יתכן שיהיה קשה לשמוע מה הצד השני אומר.
- אם עוצמת קול המקלט גבוהה מדי, קולו של הצד השני עשוי להישמע מחוץ לרכב או להישמע כהד חוזר.
- דבר ברור ובקול רם.
- במקרים הבאים, עשוי להיות קשה לצד השני לשמוע את קולך.
 - נסיעה בכביש לא סלול.
 - נסיעה במהירויות גבוהות.
 - חלון הגג או החלונות פתוחים.
 - פתחי האוויר של מערכת המיזוג מופנים כלפי המיקרופון.
 - הרעש של מאורר מיזוג האוויר גבוה.
 - הצב את הטלפון הסלולרי שלך קרוב למיקרופון
- ישנה השפעה שלילית על איכות הצליל (כגון רעש או הד) בגלל הטלפון או הרשת בה נעשה שימוש.
- אם התקני Bluetooth® אחרים מחוברים בו-זמנית, עלול להיווצר רעש בשמע של מערכת הדיבורית.
- אם מערכת המולטימדיה הוגדרה לשימוש בתפקוד Wi-Fi®, עלול להיווצר רעש בשמע של מערכת הדיבורית.
- ניתן לסנכרן את עוצמת הרמקול/ עוצמת הצלצול של טלפון סלולרי ומערכת מולטימדיה. לא ניתן לקשר את עוצמת הרמקול/עוצמת הצלצול של מערכת המולטימדיה לטלפון הסלולרי, בהתאם לדגם הטלפון הסלולרי.

שים לב 

אין לגעת או לתקוע חפצים חדים לתוך המיקרופון. הדבר עלול לגרום תקלה.

כאשר עשויות להיות תקלות בשיחות דיבורית

אם אתה שם לב לאחת מהתופעות הבאות, התייחס לטבלה להלן באשר לגורם האפשרי לבעיה ולפתרון האפשרי, ובדוק שוב אם יש תופעות.

קיום שיחות בדיבורית

תופעה	גורם אפשרי	פתרון
לא ניתן לקיים שיחות בדיבורית	הטלפון הסלולארי אינו תומך ב-Bluetooth®.	לקבלת רשימה של מכשירים ספציפיים שהפעלתם אושרה במערכת המולטימדיה, בדוק בכל מוסך מורשה, מומלץ בסוכנות משנה לקסוס.
	גרסת הטלפון הסלולארי שלך אינה תואמת ל-Bluetooth®.	השתמש בטלפון סלולארי התואם ל-Bluetooth® Core Specification Ver. 5.0 ואילך.

רישום וחיבור טלפון סלולארי

תופעה	גורם אפשרי	פתרון
לא ניתן לרשום את הטלפון הסלולארי שלך	פעולת הרישום של הטלפון הסלולארי לא הושלמה.	בחר את לחצן האימות כאשר הוא מוצג בטלפון הסלולארי שלך והמשך בפעולת הרישום.
	מידע רישום ישן נשאר בבטלפון הסלולארי או במערכת המולטימדיה.	בצע שוב את פעולת הרישום לאחר מחיקת פרטי הרישום הן ממערכת המולטימדיה והן מהטלפון הסלולארי.
לא ניתן להתחבר באמצעות Bluetooth®	טלפון סלולארי שאינו זה שבו יש להשתמש כבר מחובר באמצעות Bluetooth®.	חבר ידנית את הטלפון הסלולארי לשימוש באמצעות Bluetooth® ממערכת המולטימדיה.
	תפקוד ה-Bluetooth® של הטלפון הסלולארי אינו מופעל.	כאשר מתג ההתנעה במצב ACC או ON, הפעל את תפקוד Bluetooth® בטלפון הסלולארי.
	פרטי הרישום של הטלפון הסלולארי נמחקו.	בצע שוב את פעולת הרישום לאחר מחיקת פרטי הרישום הן ממערכת המולטימדיה והן מהטלפון הסלולארי.

חיוג וקבלת שיחות

תופעה	גורם אפשרי	פתרון
לא ניתן לחייג או לקבל שיחות	מחוץ לאזור השירות	העבר את הרכב לאזור כיסוי השירות.
	הגבלת שיחות (נעילת חיוג) מופעלת עבור הטלפון הסלולארי.	כבה את הגבלת השיחות (נעילת חיוג) עבור הטלפון הסלולארי.

■ **אנשי קשר**

תופעה	גורם אפשרי	פתרון
לא ניתן להעביר ידנית או באופן אוטומטי את נתוני אנשי הקשר	פרופיל הטלפון הסלולרי אינו תומך בהעברת נתוני אנשי הקשר.	לקבלת רשימה של מכשירים ספציפיים שהפעלתם אושרה במערכת המולטימדיה, בדוק בכל מוסך מורשה, מומלץ בסוכנות משנה לקסוס.
	[Sync contacts] (סנכרון אנשי הקשר) בהגדרות Bluetooth® של מערכת המולטימדיה, מוגדר כבוי.	הגדר את [Sync contacts] (סנכרון אנשי הקשר) בהגדרות Bluetooth® של מערכת המולטימדיה למצב מופעל.
הטלפון הסלולרי ממתין לאישור להעברת אנשי הקשר.	בחר בלחצן אישור העברת אנשי הקשר בטלפון הסלולרי.	
מסך אישור מוצג בטלפון הסלולרי	הטלפון הסלולרי אינו מוגדר לאפשר את התפקוד בכל עת.	הגדר את הטלפון הסלולרי כך שיאפשר את התפקוד בכל עת.
אנשי הקשר רשומים במקום אחר	אנשי הקשר אינם רשומים בטלפון הסלולרי.	אנא רשום את אנשי הקשר בטלפון הסלולרי.
לא ניתן לערוך את נתוני אנשי הקשר	התכונה [Sync contacts] (סנכרון אנשי הקשר) במערכת המולטימדיה מוגדרת כמופעלת.	הגדר את התכונה [Sync contacts] (סנכרון אנשי הקשר) בהגדרות Bluetooth® של מערכת המולטימדיה למצב כבוי.

■ **כאשר נעשה שימוש בתפקוד הודעות Bluetooth®**

תופעה	גורם אפשרי	פתרון
לא ניתן לראות הודעות.	העברת הודעה אינה מאופשרת בטלפון הסלולרי.	אפשר את פעולת העברת הודעות בטלפון הסלולרי (אשר את פעולת העברת ההודעה בטלפון).
לא מוצגת הודעות חדשות.	תפקוד העברת הודעות אוטומטית אינה מופעלת בטלפון הסלולרי.	הפעל את תפקוד העברת ההודעות האוטומטית בטלפון הסלולרי.

תנאים אחרים

תופעה	גורם אפשרי	פתרון	
אם התופעות אינן משתפרות לאחר החלת פתרונות אפשריים.	הטלפון הסלולרי ומערכת המולטימדיה רחוקים מדי זה מזה.	קרב את הטלפון הסלולרי ומערכת המולטימדיה זה לזה.	
	נוצרות הפרעות אלקטרומגנטיות.	כבה את המתח עבור כל מכשיר שעלול ליצור גלים אלקטרומגנטיים, כגון מכשירי Wi-Fi®. הגדר את תפקוד ה-Wi-Fi® במערכת המולטימדיה למצב כבוי.	
	הסיבה נעוצה בטלפון הסלולרי.	כבה את המכשיר הסלולרי, הוצא והתקן חזרה את מארז הסוללה. הפעל את הגדרת חיבור ה-Bluetooth® בטלפון הסלולרי שלך.. נתק את חיבור Wi-Fi® של הטלפון הסלולרי. עצור כל תוכנת אבטחה או יישומי רקע הפועלים בטלפון הסלולרי. הקפד לאשר היטב את הספק ואת מצב ההפעלה של היישומים המותקנים בטלפון הסלולרי לפני השימוש.	כבה את המכשיר הסלולרי, הוצא והתקן חזרה את מארז הסוללה.
			הפעל את הגדרת חיבור ה-Bluetooth® בטלפון הסלולרי שלך..
			נתק את חיבור Wi-Fi® של הטלפון הסלולרי.
			עצור כל תוכנת אבטחה או יישומי רקע הפועלים בטלפון הסלולרי.
			הקפד לאשר היטב את הספק ואת מצב ההפעלה של היישומים המותקנים בטלפון הסלולרי לפני השימוש.

מידע 

לפרטים נוספים, עיין בחוברת הוראות ההפעלה למשתמש המצורפת לטלפון הסלולרי.

קישורים

- רישום התקן Bluetooth ממערכת המולטימדיה (עמ' 73)
- מחיקת התקני Bluetooth רשומים (עמ' 76)
- הגדרת מכשירי Bluetooth (עמ' 65)
- ניתוק Wi-Fi (עמ' 85)

הפעלה בעזרת מתגי גלגל ההגה (סוג A)

ניתן להפעיל חלק מתפקודי השיחות בדיבורית באמצעות מתגי גלגל ההגה, כגון קבלה או חיוג שיחות. התפקודים של מתגי גלגל ההגה משתנים בהתאם למצב מערכת המולטימדיה.

- הפעל את המתגים לפי הצורך.

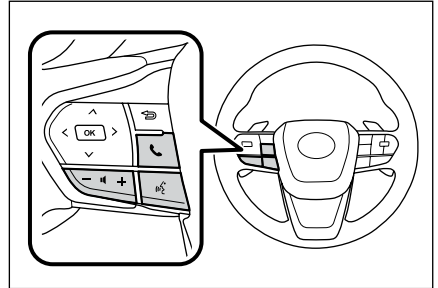

מידע

- כאשר Apple CarPlay או Android Auto מחוברים, לחץ על כדי להציג את מסך הטלפון של Apple CarPlay או Android Auto במערכת המולטימדיה.
- כאשר Apple CarPlay וטלפון דיבורית מחוברים, לחץ על כדי להציג את מסך הטלפון של Apple CarPlay או של מערכת המולטימדיה. התפקוד שהיה בשימוש אחרון מקבל עדיפות. אם אף אחד מהם לא היה בשימוש, המכשיר הראשי מקבל עדיפות.
- כאשר Android Auto וטלפון דיבורית מחוברים, לחץ על כדי להציג את מסך הטלפון של מערכת המולטימדיה.
- בזמן קבלת שיחה, יוצג מסך השיחה הנוכח של הטלפון הסלולרי (טלפון דיבורית, Apple CarPlay או Android Auto).

קישורים

אמצעי זהירות בעת שימוש ב- Apple CarPlay
 1-Android Auto (עמ' 86)
 הפעלת בקרה קולית (עמ' 26)

- מתג (+)
- מגביר את עוצמת צליל הצלצול או את עוצמת המקלט.
- לחץ והחזק כדי לכוונן באופן רציף.
- מתג (-)
- מקטין את עוצמת צליל הצלצול או את עוצמת המקלט.
- לחץ והחזק כדי לכוונן באופן רציף.
- מתג *
- ניתן לבצע שיחות באמצעות מערכת בקרה קולית.
- לסיום מערכת בקרה קולית, לחץ והחזק את מתג הדיבור.
- מתג
- בזמן שלא ניתן לבצע שיחה, הצג את מסך ההיסטוריה.
- ניתן לבצע שיחות כאשר מוצג מערכת במסך הטלפון.
- בזמן חיוג שיחה או במהלך שיחה, מסיים את השיחה.
- בזמן קבלת שיחה או במהלך המתנה לשיחה, עונה לשיחה.

הפעלה בעזרת מתגי גלגל ההגה (סוג B)

ניתן להפעיל חלק מתפקודי השיחות בדיבורית באמצעות מתגי גלגל ההגה, כגון קבלה או חיוג שיחות. התפקודים של מתגי גלגל ההגה משתנים בהתאם למצב מערכת המולטימדיה.

מתגי גלגל ההגה הם מסוג אלקטרוסטטי. מתג מתפקד כאשר נוגעים במתג. תפקודי המתג המוצגים ומיקומם ישתנה בהתאם למצב הרכב ומערכת המולטימדיה.

● הפעל את המתגים לפי הצורך.

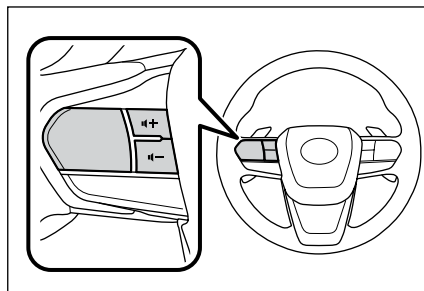

מתג [+]

מגביר את עוצמת צליל הצלצול או את עוצמת המקלט.
לחץ והחזק כדי לכוונן באופן רציף.

מתג [-]

מקטין את עוצמת צליל הצלצול או את עוצמת המקלט.
לחץ והחזק כדי לכוונן באופן רציף.

מתג [📞]

ניתן לבצע שיחות באמצעות מערכת בקרה קולית.

לסיום מערכת בקרה קולית, לחץ והחזק את מתג הדיבור.

מתג [📞]

● בזמן שלא ניתן לבצע שיחה, הצג את מסך ההיסטוריה.

● ניתן לבצע שיחות כאשר [📞] מוצג מערכת במסך הטלפון.

● בזמן חיוג שיחה או במהלך שיחה, מסיים את השיחה.

● בזמן קבלת שיחה או במהלך המתנה לשיחה, עונה לשיחה.

מתג [📞]

● בזמן חיוג שיחה או במהלך שיחה, מסיים את השיחה.

● חייית שיחה נכנסת/שיחה ממתינה.

מידע

- כאשר Apple CarPlay או Android Auto מחוברים, לחץ על [📞] כדי להציג את מסך הטלפון של Apple CarPlay או Android Auto במערכת המולטימדיה.
- כאשר Apple CarPlay וטלפון דיבורית מחוברים, לחץ על [📞] כדי להציג את מסך הטלפון של Apple CarPlay או של מערכת המולטימדיה. התפקוד שהיה בשימוש אחרון מקבל עדיפות. אם אף אחד מהם לא היה בשימוש, המכשיר הראשי מקבל עדיפות.
- כאשר Android Auto וטלפון דיבורית מחוברים, לחץ על [📞] כדי להציג את מסך הטלפון של מערכת המולטימדיה.
- בזמן קבלת שיחה, יוצג מסך השיחה הנכנסת של הטלפון הסלולרי (טלפון דיבורית, Apple CarPlay או Android Auto).

קישורים

אמצעי זיהור בעת שימוש ב- Apple CarPlay
1- Android Auto (עמ' 86)
הפעלת בקרה קולית (עמ' 26)

*: תפקוד זה אינו זמין במדינות או באזורים מסוימים.

הפעלה בעזרת מתגי גלגל ההגה (סוג C)

ניתן להפעיל חלק מתפקודי השיחות בדיבורית באמצעות מתגי גלגל ההגה, כגון קבלה או חיוג שיחות. התפקודים של מתגי גלגל ההגה משתנים בהתאם למצב מערכת המולטימדיה.

מתגי גלגל ההגה הם מסוג אלקטרוסטטי. מתג מתפקד כאשר נוגעים במתג. תפקודי המתג המוצגים ומיקומם ישתנה בהתאם למצב הרכב ומערכת המולטימדיה.

- הפעל את המתגים לפי הצורך.

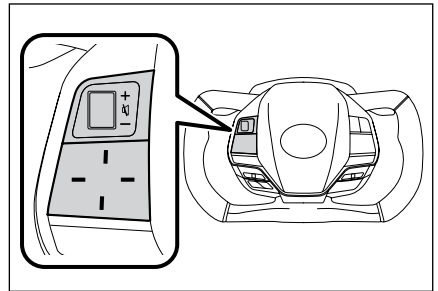

מתג עוצמת השמע

מכוון את עוצמת צליל הצלצול או את עוצמת המקלט.

לחץ והחזק כדי לכוון באופן רציף. מתג [🔊]

ניתן לבצע שיחות באמצעות מערכת בקרה קולית.

לסיום מערכת בקרה קולית, לחץ והחזק את מתג הדיבור.

מתג [🗨️]

- בזמן שלא ניתן לבצע שיחה, הצג את מסך ההיסטוריה.

- ניתן לבצע שיחות כאשר [📞] מוצג מערכת במסך הטלפון.

- בזמן חיוג שיחה או במהלך שיחה, מסיים את השיחה.

- בזמן קבלת שיחה או במהלך המתנה לשיחה, עונה לשיחה.

מתג [🗨️]

- בזמן חיוג שיחה או במהלך שיחה, מסיים את השיחה.

- חדיית שיחה נכנסת/שיחה ממתינה.

מידע

- כאשר Apple CarPlay או Android Auto מחוברים, לחץ על [🗨️] כדי להציג את מסך הטלפון של Apple CarPlay או Android Auto במערכת המולטימדיה.
- כאשר Apple CarPlay וטלפון דיבורית מחוברים, לחץ על [🗨️] כדי להציג את מסך הטלפון של Apple CarPlay או של מערכת המולטימדיה. התפקוד שהיה בשימוש אחרון מקבל עדיפות. אם אף אחד מהם לא היה בשימוש, המכשיר הראשי מקבל עדיפות.
- כאשר Android Auto וטלפון דיבורית מחוברים, לחץ על [🗨️] כדי להציג את מסך הטלפון של מערכת המולטימדיה.
- בזמן קבלת שיחה, יוצג מסך השיחה הנכנסת של הטלפון הסלולרי (טלפון דיבורית, Apple CarPlay או Android Auto).

קישורים

אמצעי זהירות בעת שימוש ב- Apple CarPlay
 1-Android Auto (עמ' 86)
 הפעלת בקרה קולית (עמ' 26)

*: תפקוד זה אינו זמין במדינות או באזורים מסוימים.

מידע

- 100 הערכים האחרונים בהיסטוריית השיחות מוצגים. אם היסטוריית השיחות עולה על 100 כניסות, פריטי ההיסטוריה נמחקים אוטומטית החל מהישן ביותר.
- היסטוריית השיחות היוצאות נרשמת באופן הבא, בהתאם לתנאים.
 - אם השיחה בוצעה למספר טלפון הרשום באנשי הקשר או במערכת המולטימדיה, גם נתוני השם והתמונה נרשמים אם הם קיימים.
 - כאשר בוצעו מספר שיחות לאותו מספר טלפון, מספר השיחות יוצג לאחר שם איש הקשר.
- היסטוריית השיחות הנכנסות נרשמת באופן הבא, בהתאם לתנאים.
 - אם השיחה התקבלה ממספר טלפון הרשום באנשי הקשר, גם נתוני השם והתמונה נרשמים, אם הם קיימים.
 - אם התקבלו מספר שיחות מאותו מספר טלפון, כולן נרשמות.
 - שיחות שלא נענו ושיחות שנדחו נרשמות גם כן.
 - אם הצד השני אינו תומך בזיהוי מתקשר, השיחה נרשמת כ"לא ידוע".
- שיחות שהועברו להמתנה נרשמות גם להיסטוריית השיחות.
- בהתאם לדגם הטלפון הסלולרי, יתכן שלא ניתן יהיה לבצע שיחות בינלאומיות.

ביצוע שיחות מתוך היסטוריית השיחות

ניתן לבצע שיחות למספרי טלפון שהוקלטו בהיסטוריית השיחות כשיחות יוצאות או נכנסות.

- 1 גע ב- [📞] מתוך התפריט הראשי.
- 2 גע ב- [Recents] (שיחות אחרונות) בתפריט המשנה.
- 3 בחר באיש הקשר.

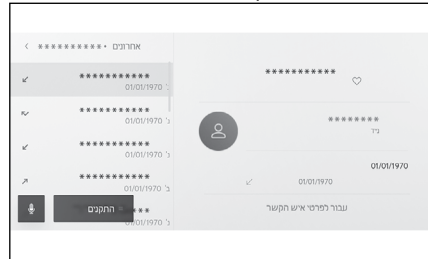

עבור מספרי טלפון שאינם רשומים באיש הקשר, מספר הטלפון יוצג כפי שהוא.

- 4 גע במספר הטלפון הרצוי.

ביצוע שיחות מרשימת המועדפים

בצע שיחה מרשימת המועדפים שלך על ידי הוספת אנשי הקשר שלך למועדפים שלך.

1 גע ב- [📞] מתוך התפריט הראשי.

2 גע ב- [Favourites] (מועדפים) בתפריט המשנה.

3 בחר את האדם שאליו ברצונך להתקשר מרשימת המועדפים שלך.

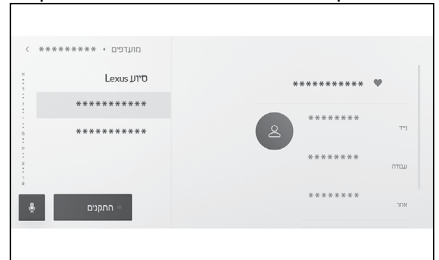

4 גע במספר הטלפון הרצוי.

מידע

- כאשר התפקוד [Sync contacts] (סנכרון אנשי קשר) מופעל, מועדפים בטלפון הסלולרי מועברים אוטומטית למערכת המולטימדיה. (עמ' 65)
- בהתאם לדגם הטלפון הסלולרי, לא ניתן להעביר מועדפים.
- ניתן לרשום את נתוני המועדפים גם מתוך הנתונים הרשומים באנשי הקשר במערכת המולטימדיה.

קישורים

העברת נתוני אנשי קשר (עמ' 149)
הגדרת מכשירי Bluetooth (עמ' 65)

חיוג שיחות מהמקלדת

כדי לבצע שיחה, הזן את מספר הטלפון בלוח המקשים.

- 1 גע ב- [☎] מתוך התפריט הראשי.
- 2 גם ב- [Keypad] (מקלדת) בתפריט המשנה.
- 3 הזן את מספר הטלפון.
- 4 גע ב- [☎], או לחץ על המתג [☎] בגלגל ההגה.



ניתן לבצע שיחות גם על ידי נגיעה באיש קשר המוצג בתפריט המשנה.

מידע

בהתאם לדגם הטלפון הסלולרי, יתכן שיהיה צורך לבצע פעולות בטלפון הסלולרי.

קישורים

- הפעלה בעזרת מתגי גלגל ההגה (סוג A) (עמ' 134)
- הפעלה בעזרת מתגי גלגל ההגה (סוג B) (עמ' 135)
- הפעלה בעזרת מתגי גלגל ההגה (סוג C) (עמ' 136)

חיוג שיחות מאנשי הקשר

ניתן לבצע שיחות מאנשי הקשר הרשומים במערכת המולטימדיה.

- 1 גע ב- [☎] מתוך התפריט הראשי.
- 2 גע ב- [Contacts] (אנשי קשר) בתפריט המשנה.
- 3 בחר איש קשר.
- 4 גע במספר הטלפון הרצוי.

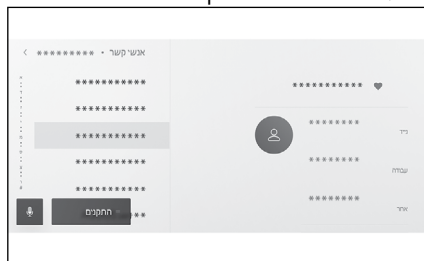

מידע

- אם הלחצן [Sync contacts] (סנכרון אנשי קשר) מוצג על המסך, נגיעה בו מעבירה את נתוני אנשי הקשר של הטלפון הסלולרי למערכת המולטימדיה.
 - אם לא נרשמו נתוני איש קשר, יש להעביר או להוסיף נתוני איש קשר למערכת המולטימדיה.
 - נתוני איש הקשר של כל טלפון דיבורית בשימוש מוצגים במערכת המולטימדיה.
- אם שני טלפונים סלולריים מחוברים והטלפון המשמש לשיחת הדיבורית מוחלף, נתוני אנשי הקשר מוחלפים גם הם.

קישורים

- הוספת נתוני אנשי קשר חדשים לאנשי הקשר (עמ' 152)
- העברת נתוני אנשי קשר (עמ' 149)

חיגג לשירות סיוע בדרכים של לקסוס*

*: לא ישים

ניתן לחייג לשירות סיוע בדרכים של לקסוס מתוך רשימת המועדפים. השיחה חייבת להתבצע ממדינה התומכת בשימוש בשירות סיוע בדרכים של לקסוס. המדינה חייבת להיות רשומה כדי להשתמש בתפקוד זה.

תפקוד זה אינו זמין במדינות או באזורים מסוימים.

1 גע ב- [🔗] מתוך התפריט הראשי.

2 גע ב- [Favourites] (מועדפים) בתפריט המשנה.

3 גע ב- [Lexus assistance] (סיוע לקסוס) מתוך רשימת המועדפים.

4 גע במספר הטלפון.

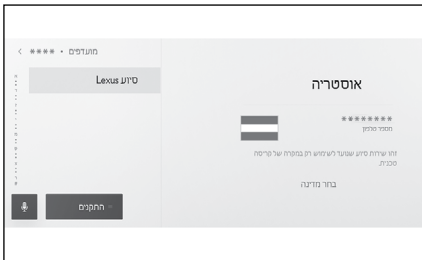

רישום במדינה לשירות סיוע בדרכים של לקסוס*

על מנת לקבל סיוע בדרכים של לקסוס, המדינה צריכה להיות רשומה ותומכת בשימוש בשירות סיוע בדרכים של לקסוס

1 גע ב- [🔗] מתוך התפריט הראשי.

2 גע ב- [Favourites] (מועדפים) מתוך התפריט המשני.

3 גע ב- [Lexus assistance] (סיוע לקסוס) מתוך רשימת המועדפים.

4 גע ב- [Select a country] (בחר מדינה).

5 בחר מדינה.

6 גע ב- [OK].

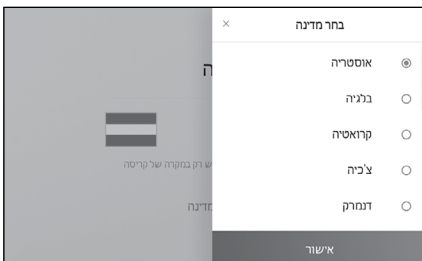

*: תפקוד זה אינו זמין במדינות או באזורים מסוימים.

חיוג באמצעות אות המתנה או השהייה

מידע

- בהתאם לדגם הטלפון הסלולרי, אות המתנה עשוי להיות מוצג כנקודה-פסיק (;) ואות ההשהיה עשוי להיות מוצג כפסיק (,) במסך הטלפון הסלולרי.
- תפקוד זה משמש לחיוג שיחות בינלאומיות.
- בצילילי שחרור ניתן להשתמש כאשר רוצים לבצע פעולה אוטומטית של טלפון המבוסס על שירות כדוגמת משיבון. ניתן לרשום מספר טלפון עם אותות המתנה (w) או השהייה (p) ברשימת אנשי הקשר.

ניתן לחייג למספרים הכוללים אותות המתנה (w) או השהייה (p). שידור המספרים העוקבים אחר אות ההמתנה (w) או השהייה (p) מושהה או מופסק למשך כ-2 שניות.

● אות המתנה (w) משהה את שידור המספר. השידור מתחדש לאחר פעולה של המשתמש עד לאות ההמתנה הבא (w). מספרים אשר כוללים עצירה (p), ההעברה נעצרת למשך כ-2 שניות לפני שהמספר מועבר.

● אות השהייה (p) עוצר את שידור המספר למשך כ-2 שניות.

- 1 גע ב- [📞] מתוך התפריט הראשי.
- 2 גע ב- [Contacts] (אנשי קשר) בתפריט המשנה.

3 בחר באיש הקשר.

4 בחר את מספר הטלפון הכולל אות המתנה (; או w) או השהייה (,) או p).

5 אם מספר הטלפון כולל אות המתנה (w), בחר .

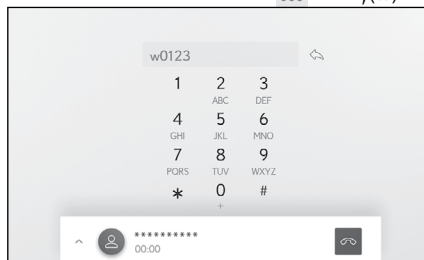

כשנוגעים ב- [📞], שידור המספר שהושהה על ידי אות ההמתנה (w) יתחדש עד לאות ההמתנה (w). מספרים אשר כוללים עצירה (p), ההעברה נעצרת למשך כ-2 שניות לפני שהמספר מועבר.

קבלת שיחות

מידע

- הבעיות הבאות עשויות להתרחש בהתאם לדגם הטלפון הסלולרי.
 - צליל הצלצול עשוי להישמע הן מרמקולי הרכב והן מהטלפון הסלולרי.
 - בעת קבלת שיחה, יתכן שמספר הטלפון של המתקשר לא יוצג.
 - אם התקבלה שיחה באמצעות הפעלה ישירה של הטלפון הסלולרי, או אם הטלפון הסלולרי הוגדר לקבלה אוטומטית של שיחות, השיחה עשויה להישאר בטלפון הסלולרי.
 - אם הגיעה שיחה נכנסת בזמן שידור נתונים על ידי הטלפון הסלולרי, יתכן שמסך השיחה הנכנסת לא יוצג במערכת המולטימדיה וייתכן שצליל הצלצול לא יישמע.
- אם הטלפון הסלולרי תומך בהעברת אוטומטית של נתוני אנשי הקשר (PBAP), נתוני התמונה באנשי הקשר הועברו, 1- [Display contact images] (הצג תמונות אנשי הקשר) מופעל, תמונת איש הקשר תוצג לצד מספר הטלפון שלו בעת קבלת שיחה. (עמ' 65)
- אם הגדרת צליל הצלצול במערכת המולטימדיה הוגדרה לכל דבר אחר מלבד צליל הצלצול של הטלפון הסלולרי, צליל הצלצול שנרשם במערכת המולטימדיה נשמע, גם אם הטלפון הסלולרי הועבר למצב שקט (רטט) או צליל הצלצול נמחק.
- השיחה נדחית כאשר מתקבלת שיחה ממספר טלפון שמוגדר כדחוי בהגדרות הטלפון הסלולרי.

- כאשר מתקבלת שיחה, נשמע צליל צלצול ומסך השיחה הנכנסת או התראה על שיחה נכנסת יופיעו במסך. כאשר הגדרת מערכת הבקרה הקולית [Voice support]* (תמיכה קולית) מופעלת, מערכת הבקרה הקולית תתחיל לפעול כאשר תתקבל שיחה. (עמ' 50)
- ענה לשיחה על ידי ביצוע אחת מהפעולות הבאות.

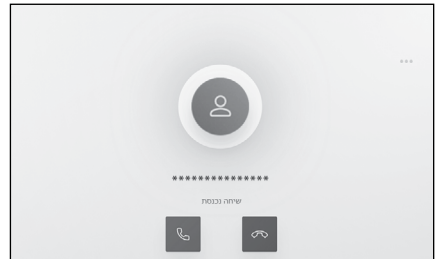

- גע ב- [📞].
- לחץ על מתג [📞] בגלגל ההגה.
- אמור פקודה קולית כדי לענות לטלפון בעזרת מערכת הבקרה הקולית.

מידע

- מסך השיחה הנכנסת אינו מוצג בזמן שמסך הניטור ההיקפי מוצג. התראה על שיחה נכנסת מסופקת באמצעות צליל הצלצול בלבד.
- במהלך שיחה נכנסת, כל הצלילים מלבד אלו המגיעים משיחת הדיבורית מושקעים. עם זאת, הנחייה קולית בעדיפות גבוהה יותר משיחת הדיבורית אינה מושקעת.
- גם אם צליל הצלצול של הטלפון הסלולרי מוגדר במערכת המולטימדיה, מערכת המולטימדיה עשויה להפיק צליל צלצול שונה בהתאם להגדרות הטלפון הסלולרי.
- בהתאם להגדרות הטלפון הסלולרי כגון תצורת הנסיעה, יתכן שלא תוכל לקבל שיחות.

קישורים

- שינוי הגדרות הבקרה הקולית (עמ' 50)
- הפעלה בעזרת מתגי גלגל ההגה (סוג A) (עמ' 134)
- הפעלה בעזרת מתגי גלגל ההגה (סוג B) (עמ' 135)
- הפעלה בעזרת מתגי גלגל ההגה (סוג C) (עמ' 136)
- הפעלת המערכת בבקרה קולית (עמ' 24)
- הגדרת מכשירי Bluetooth (עמ' 65)

דחיית שיחות

- במערכת המולטימדיה ניתן לדחות שיחות במספר שיטות.
- בעת קבלת שיחה, בצע כל אחת מהפעולות הבאות כדי לדחות את השיחה.
- גע ב- [📞].
- הפעל את הטלפון הסלולרי ישירות.
- אמור פקודה קולית כדי לדחות את השיחה בעזרת מערכת הבקרה הקולית.*

מידע

השיחה נדחית כאשר מתקבלת שיחה ממספר טלפון שמוגדר כדחוי בהגדרות הטלפון הסלולרי.

קישורים

- הפעלה בעזרת מתגי גלגל ההגה (סוג A) (עמ' 134)
 - הפעלה בעזרת מתגי גלגל ההגה (סוג B) (עמ' 135)
 - הפעלה בעזרת מתגי גלגל ההגה (סוג C) (עמ' 136)
 - הפעלת המערכת בבקרה קולית (עמ' 24)
- *: תפקוד זה אינו זמין במדינות או באזורים מסוימים.

ביצוע פעולות ממסך השיחה

- [Transmit] (שידור): כוונן עוצמת השידור. שינוי עוצמת השידור עלול לגרום ירידה באיכות הצליל.



- [On hold] (בהמתנה): מעביר את השיחה באופן זמני למצב המתנה. כבה את התפקוד [On hold] כדי לבטלו.

- בהתאם לדגם הטלפון הסלולרי, יתכן שלא ניתן יהיה להעביר שיחות למצב המתנה.
- [X]: חזרה למסך במהלך השיחה. אם חוזרים למסך השיחה בזמן שהשיחה בהמתנה, ניתן לשחרר את השיחה בהמתנה על ידי הצגת מסך האפשרויות שוב.

במהלך שיחה ניתן לבצע פעולות שונות ממסך השיחה.

- [🔇]: השתקת הצליל המשודר כך שהצד השני אינו יוכל לשמוע את הקול המושמע. הלחצן הופך לכחול בזמן השתקה. לביטול, גע שוב בלחצן.
- תוכל לשמוע מה הצד השני אומר.

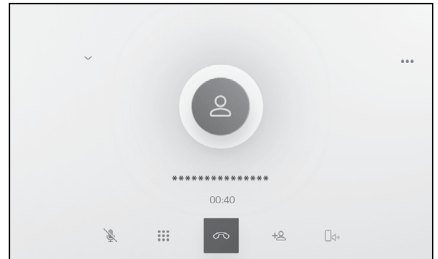

- [⋮]: מציג את מסך המקלדת הספרתית. מסך השיחה יוצג בגודל קטן בזמן הצגת המקלדת הספרתית.
- [🔄]: ניתוק במהלך שיחה.
- [👤]: הצגת רשימת אנשי הקשר בתפריט המשנה כדי לבצע שיחה לאדם אחר.
- ניתן להתקשר לאדם אחר על ידי נגיעה במספר הטלפון במהלך שיחה כדי לבצע שיחה.

[📞]: מאפשר להעביר שיחה בין הטלפון הסלולרי למערכת המולטימדיה. במהלך שיחת טלפון סלולרית, הלחצן משנה צבע לכחול.

[🔇]: ביטול השיחה המתנינה.

היא מוצגת רק בהמתנה.

[∨]: הקטנת מסך השיחה.

[∧]: הצגת מסך השיחה באזור הראשי.

[***]: הצגת מסך האפשרויות.

ניתן לבצע את הפעולות הבאות במסך האפשרויות.

מענה לשיחה שניה

אם אתה מקבל שיחה שניה מגורם אחר במהלך שיחה קיימת, ניתן להשתמש בשיחה ממתניה לטיפול בשתי השיחות. כאשר מתקבלת שיחה שניה, התראה על שיחה נכנסת תוצג בחלק העליון של המסך.

מידע

- עליך להיות חתום על חוזה לשיחה ממתניה עם ספק הטלפון הסלולרי שלך.
- אם הטלפון הסלולרי אינו תומך ב-HFP Ver 1.5 ואילך, שיחה ממתניה לא תהיה זמינה.
- בהתאם לדגם הטלפון הסלולרי ולפרטי המנוי, יתכן שלא ניתן יהיה להשתמש בתפקוד זה.

- בעת קבלת שיחה שניה, גע ב- [📞] במסך, או לחץ על המתג [📞] בגלגל ההגה.

מענה לשיחה השניה מעבירה את השיחה הקודמת למצב המתונה.

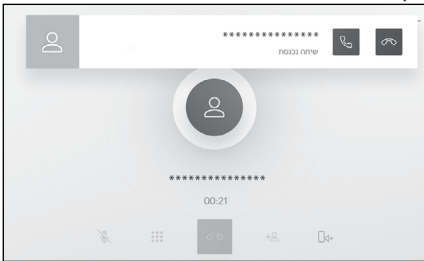

המתקשר יעבור בכל פעם שנוגעים ב- [Swap] (החלפת שיחות).

קישורים

- הפעלה בעזרת מתגי גלגל ההגה (סוג A) (עמ' 134)
- הפעלה בעזרת מתגי גלגל ההגה (סוג B) (עמ' 135)
- הפעלה בעזרת מתגי גלגל ההגה (סוג C) (עמ' 136)

מידע

- בהתאם למצב מערכת המולטימדיה, מסך השיחה עשוי להיות מוקטן או לא מוצג.
- בהתאם לדגם הטלפון הסלולרי, יתכן שלא ניתן יהיה להעביר שיחות.
- לא ניתן להעביר שיחות ממערכת הדיבורית לטלפון הסלולרי בזמן נהיגה. יתכן שהעברת שיחות לא תתאפשר בהתאם לדגם הטלפון הסלולרי.
- אם הטלפון הסלולרי בו אתה מדבר מחובר למערכת המולטימדיה כטלפון דיבורית, מוצג המסך התפוס. בהתאם לדגם הטלפון הסלולרי, השיחה יכולה להיות של טלפון סלולרי או של מערכת המולטימדיה.
- אם תפעיל את מתג ההתנעה במהלך שיחת טלפון עם דיבורית, יתכן שהשיחה תתנתק או שהיא תמשיך בטלפון הסלולרי, בהתאם לדגם הטלפון הסלולרי. אם אתה רוצה להמשיך בשיחה בטלפון הסלולרי שלך, יתכן שיהיה עליך להפעיל את הטלפון הסלולרי שלך.

קישורים

- הפעלה בעזרת מתגי גלגל ההגה (סוג A) (עמ' 134)
- הפעלה בעזרת מתגי גלגל ההגה (סוג B) (עמ' 135)

דחיית שיחה שניה

כאשר מתקבלת שיחה שניה במהלך שיחה אחרת, ניתן לדחות את השיחה הממתינה. בעת קבלת שיחה שניה, גע ב- [📞].

מידע

בהתאם לדגם הטלפון הסלולרי, שתי השיחות עשויות להתנתק. עיין בחוברת ההוראות ההפעלה המצורפת לטלפון הסלולרי.

קישורים

- הפעלה בעזרת מתגי גלגל ההגה (סוג A) (עמ' 134)
- הפעלה בעזרת מתגי גלגל ההגה (סוג B) (עמ' 135)
- הפעלה בעזרת מתגי גלגל ההגה (סוג C) (עמ' 136)

ביצוע שיחה לגורם אחר במהלך שיחה קיימת

ניתן לחייג לצד שלישי חדש במהלך שיחה קיימת. 1 גע ב- [👤] במסך השיחה.

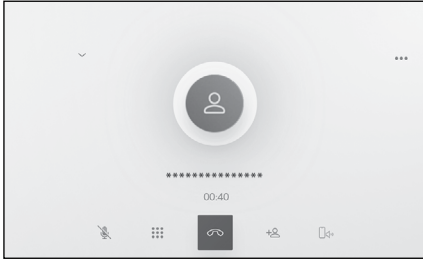



2 בחר באיש הקשר.

3 בחר את מספר הטלפון. תפקוד זה מעביר את הצד השני למצב המתנה במהלך שיחה.

מידע

- עליך להיות חתום על חוזה לשיחה ממתינה עם ספק הטלפון הסלולרי שלך.
- אם הטלפון הסלולרי אינו תומך ב- HFP Ver 1.5 ואילך, שיחה ממתינה לא תהיה זמינה.
- בהתאם לדגם הטלפון הסלולרי ולפרטי המנוי, יתכן שלא ניתן יהיה להשתמש בתפקוד זה.

סיום שיחות

- קיימות מספר שיטות לסיום שיחת דיבורית.
- בצע את אחת מהפעולות הבאות במהלך שיחה.
- לחץ על מתג  בגלגל ההגה. אם לוחצים על המתג ומחזיקים אותו לחוץ, כל השיחות יסתיימו, כולל שיחות בהמתנה.
- גע ב-  בזמן ביצוע שיחה או במסך השיחה הנוכחית.
- הפעל את הטלפון הסלולרי כדי לסיים את השיחה.

קישורים

- הפעלה בעזרת מתגי גלגל ההגה (סוג A) (עמ' 134)
- הפעלה בעזרת מתגי גלגל ההגה (סוג B) (עמ' 135)
- הפעלה בעזרת מתגי גלגל ההגה (סוג C) (עמ' 136)

ביצוע שיחות ועידה

- הוסף את האדם שנמצא בהמתנה בעת שיחה עם צד אחר בזמן שהשיחה בהמתנה.
- גע ב-  [Merge calls] (מיזוג שיחות) במהלך שיחה קיימת עם צד שלישי.
- שיחות בהמתנה יוצאות ממצב המתנה ומועברות לשיחת ועידה.

מידע

- יש לרכוש מנוי לשיחות ועידה אצל ספק הסלולר.
- בהתאם לדגם הטלפון הסלולרי ולפרטי המנוי, יתכן שלא ניתן יהיה להשתמש בתפקוד זה.
- כאשר שיחת הוועידה מסתיימת, השיחה מסתיימת עם כל חברי שיחת הוועידה.

החלפת טלפונים לשיחות בדיבורית

אם שני טלפונים סלולריים מחוברים כטלפונים עם דיבורית, ניתן להשתמש בכל טלפון סלולרי. לטלפונים עם דיבורית יש תפקוד למעבר באיזה טלפון סלולרי להשתמש. מסך הטלפון עם הדיבורית מציג את נתוני הטלפון הסלולרי שנבחרו, כגון אנשי קשר והיסטוריה. ניתן להשתמש בתפקודים כגון שיחות נכנסות גם עם הטלפון הסלולרי שלא נבחר. כדי לחבר שני טלפונים סלולריים כטלפונים עם דיבורית, יש צורך ברישום והגדרת נהג.

1 גע ב- [📞] מתוך התפריט הראשי.

2 גע ב- [Devices] (מכשירים).

3 בחר את הטלפון הסלולרי שברצונך להשתמש בו.

לא ניתן לבחור טלפון סלולרי שנמצא בשיחה ומקבל שיחה או מחייג שיחה.

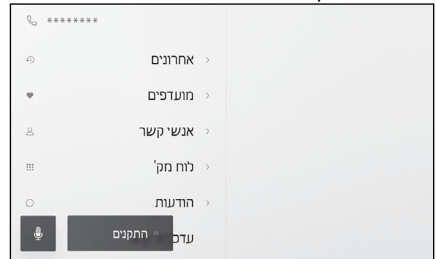

מידע

- אם מבצעים שיחה ממסך שאינו מסך טלפון עם דיבורית, השיחה מבוצעת כמכשיר ראשי.
- אם אתה מקיים שיחה בדיבורית באמצעות אחד מהמכשירים, לא ניתן לחייג שיחות מהמכשיר השני.
- כאשר מתבצעת שיחה בדיבורית על ידי אחד מהטלפונים עם דיבורית ושיחה נכנסת נענית על ידי טלפון אחר עם דיבורית, השיחה הראשונה מתנתקת.
- התפקודים הבאים זמינים גם בטלפון הסלולרי שלא נבחר.
 - תפקוד שיחה נכנסת בטלפון
 - תפקודי קבלה ושליחה של הודעות (בעת קבלת הודעה)
- המכשיר הראשי לא ישתנה בהכרח גם אם הטלפון הסלולרי יוחלף.

קישורים

- רישום פרופיל משתמש (עמ' 34)
- שינוי ורישום פרופיל משתמש (עמ' 40)
- הגדרת מכשיר Bluetooth כמכשיר ראשי (עמ' 80)

העברת נתוני אנשי קשר

ניתן לרשום עד 5,000 אנשי קשר לכל טלפון סלולרי מחובר. ניתן להציג רק את אנשי הקשר הקשורים לטלפון הסלולרי המחובר. באנשי הקשר ניתן לרשום עד 4 מספרי טלפון לכל איש קשר. אנשי הקשר מנוהלים עבור כל טלפון מחובר. ניתן להשתמש בתפקוד זה רק עם טלפונים סלולריים התומכים בהעברה ידנית של נתוני קשר (OPP) או בהעברת אוטומטית של נתוני קשר (PBAP). עיין בחוברת הוראות ההפעלה המצורפת או בפרופילים התואמים עבור הטלפון הסלולרי המחובר, כדי לקבוע אם הוא תומך באחד מאלה. להעברה אוטומטית של אנשי קשר (PBAP), עליך להפעיל את התפקוד [Sync contacts] (סנכרון אנשי קשר) בהגדרות Bluetooth®.

מידע

- בעת העברת נתוני אנשי קשר, כל נתון כפוף להגבלות הבאות.
 - כאשר רשומים חמישה מספרי טלפון או יותר לאיש קשר בודד, כל מספרי הטלפון יירשמו למערכת המולטימדיה כמספר אנשי קשר בעלי אותו שם.
 - השם מועבר במקביל למספר הטלפון. בהתאם לדגם, יתכן שלא יועברו קאנג'י וסמלים, או שלא יועברו כל התווים. כמו כן, גם אם הוא מועבר, יתכן שהוא לא יוצג כהלכה.
 - בדרך כלל, זיכרון סודי אינו נקרא. (הדבר אפשרי במקרים מסוימים, תלוי במפרט הטלפון הסלולרי)
 - שמות הקבוצות הרשומים לטלפון הסלולרי אינם מועברים.
 - סוג מספר הטלפון המוצג באנשי קשר במערכת המולטימדיה מוקצה אוטומטית על סמך מידע מהתקן המקור. עם זאת, בהתאם לדגם הטלפון הסלולרי ולסביבת השימוש, יתכן שהסמלים יהיו כולם זהים.
 - בהתאם לדגם הטלפון הסלולרי, ייתכן שיהיה צורך להזין את מספר ה-PIN של הטלפון הסלולרי וסיסמת אימות בעת העברת נתוני איש קשר. במקרה זה, יש להזין [1234] כסיסמת האימות.
 - טלפונים שאינם תומכים בהעברת רשימת אנשי קשר ידנית (OPP) אינם יכולים להוסיף אנשי קשר באמצעות העברת אנשי קשר.
- לדגמים של טלפונים סלולריים התומכים בהעברת רשימת אנשי קשר יש את המאפיינים הבאים בעת העברת נתוני אנשי קשר.
 - ההעברה עשויה להימשך עד 10 דקות.
 - גם אם מוצג מסך העברה של רשימת אנשי הקשר, ניתן לעבור למסך אחר. במקרה זה, העברת רשימת אנשי הקשר תימשך.
- אירועים יטופלו בדרך הבאה במהלך העברת רשימת אנשי הקשר.
 - אם מתקבלת שיחה במהלך העברה ידנית של רשימת אנשי הקשר (OPP), השיחה תתקבל בטלפון הסלולרי עצמו. לא ניתן לבצע שיחות מההתקן המובנה במהלך העברה ידנית.
 - אם הטלפון הסלולרי אינו תומך בהעברה אוטומטית של רשימת אנשי הקשר (PBAP) או בהעברה ידנית של רשימת אנשי קשר (OPP), לא ניתן להעביר נתוני אנשי קשר באמצעות Bluetooth®. שים לב שניתן להעביר את נתוני אנשי הקשר באמצעות כוּן **זיכרון מסוג USB**.
 - אם סוגרים את מתג ההתנעה במהלך העברת רשימת אנשי הקשר, ההעברה תבוטל. במקרה זה, התנע את המנוע ובצע שוב את פעולות ההעברה.

מידע 

- במקרים הבאים, נתוני אנשי הקשר המועברים אינם נשמרים. (גם חלק מהנתונים המועברים אינם נשמרים).
- כאשר ההעברה האוטומטית (PBAP) מסתיימת באמצע עקב קיבולת הזיכרון של מערכת המולטימדיה.
- כאשר ההעברה האוטומטית (PBAP) מופסקת מסיבה כלשהי.
- לא ניתן להעביר את נתוני אנשי הקשר של מערכת המולטימדיה לטלפון הסלולרי.
- במהלך העברת רשימת אנשי הקשר, יתכן שחיבור השמע Bluetooth® ינותק. הוא יחובר מחדש לאחר השלמת ההעברה. (יתכן שחיבור מחדש לא יהיה אפשרי עבור דגמים מסוימים)
- בעת ההעברה, וודא שמערכת המולטימדיה הופעלה.
- תפקוד העברה אוטומטית של נתוני אנשי הקשר (PBAP) מאפשרת העברת אנשי הקשר, מועדפים והיסטוריה למערכת המולטימדיה. דגמי טלפונים סלולריים מסוימים אינם מאפשרים העברת מועדפים.
- אם התפקוד [Sync contacts] (סנכרון אנשי הקשר) מופעל, המועדפים בטלפון הסלולרי מועברים אוטומטית למערכת המולטימדיה.
- בהתאם לדגם, יתכן שיהיה צורך לבצע פעולות בטלפון הסלולרי בעת העברת נתוני אנשי הקשר עם העברה אוטומטית של נתוני אנשי הקשר (PBAP).
- אם ברצונך להעביר אנשי קשר באמצעות העברה אוטומטית (PBAP), עליך להפעיל את הגדרת שיתוף אנשי הקשר בטלפון הנייד שלך.
- אם העברה אוטומטית של נתוני אנשי קשר (PBAP) אינה מתחילה, היא עשויה להתחיל לאחר השלמת כל התפקודים האחרים.
- כדי להציג תמונות של אנשי הקשר, הגדר את [Display contact images] (הצג תמונות אנשי הקשר) למצב מופעל בהגדרות Bluetooth®. כדי להעביר את נתוני תמונת איש הקשר, יש להגדיר את [Sync contacts] (סנכרון אנשי קשר) ו- [Display contact images] (הצג תמונות אנשי הקשר) מופעלות בהגדרות Bluetooth®.

קישורים

מפרטי Bluetooth ופרופילים תואמים (עמ' 72)
הגדרת מכשירי Bluetooth (עמ' 65)

העברת נתוני אנשי קשר בטלפון מכונן זיכרון מסוג USB

ניתן להעביר את מספרי הטלפון (נתוני אנשי הקשר) הרשומים בכונן זיכרון מסוג USB למערכת המולטימדיה.

● [Sync contacts] (סנכרון אנשי הקשר) מוגדר כמופעל, יועבר למצב off כאשר העברת אנשי קשר הושלמה.

● לא ניתן להשתמש בתפקוד זה כאשר הוא מחובר ל- Apple CarPlay או ל- Android Auto.

● ניתן להעביר רק נתוני אנשי קשר שנשמרו בכונן זיכרון מסוג USB (בפורמט .vcf או .vCard).

● לא ניתן להעביר נתונים מכונן זיכרון מסוג USB בפני עצמו. וודא שניתן להשתמש בטלפון הסלולרי עם מערכת המולטימדיה לפני ביצוע הפעולות.

1 חבר את כונן הזיכרון מסוג USB לשקע ה-USB Type-C.

2 גע ב- [] מתוך התפריט הראשי.

3 גע ב- [Update contacts] (עדכון אנשי קשר) בתפריט המשנה.

4 בחר מתוך שיטת ההעברה הבאה. [Overwrite with USB] (החלף עם USB): החלף את נתוני אנשי הקשר הנוכחיים עם נתוני אנשי הקשר בכונן הזיכרון מסוג USB.

[Add with USB] (הוסף עם USB): הוסף נתוני אנשי קשר בכונן הזיכרון מסוג USB לנתוני אנשי הקשר נוכחיים.

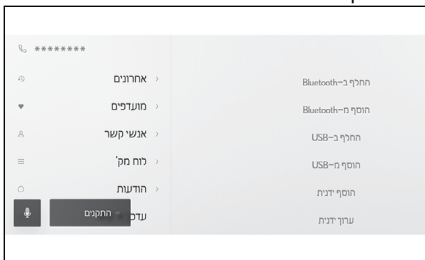

5 בחר את הקבצים שברצונך להעביר מרשימת הקבצים.

6 גע ב- [OK].

אם מוצג מסך של העברה נכשלה, חזור על התהליך מההתחלה.

העברת נתוני אנשי קשר בטלפון סלולרי באמצעות העברה ידנית (OPP)

ניתן להעביר את מספרי הטלפון (נתוני איש קשר) הרשומים לטלפון הסלולרי למערכת המולטימדיה באמצעות העברה ידנית של נתוני הקשר (OPP).

כאשר [Sync contacts] (סנכרון אנשי הקשר) מוגדר כמופעל, נסגר כאשר הושלמה העברת ספר הטלפונים.

לא ניתן להעביר נתוני אנשי קשר בהעברה ידנית (עם OPP) בטלפון סלולרי, המחובר ל- Apple CarPlay או ל- Android Auto.

1 גע ב- [] מתוך התפריט הראשי.

2 גע ב- [Update contacts] (עדכון אנשי קשר) בתפריט המשנה.

3 בחר מתוך שיטת ההעברה הבאה. [Overwrite with Bluetooth]: החלפת נתוני איש הקשר הנוכחיים.

[Add with Bluetooth]: הוספה לנתוני אנשי הקשר הנוכחיים.

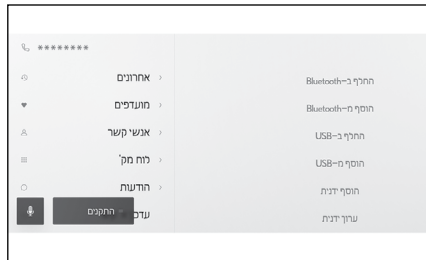

4 הפעל את הטלפון הסלולרי כדי להעביר נתוני אנשי קשר.

אם מוצג מסך של העברה שנכשלה, חזור על התהליך מההתחלה.

קישורים

מפרטי Bluetooth ופרופילים תואמים (עמ' 72)

הוספת נתוני אנשי קשר חדשים לאנשי הקשר

ניתן ליצור אנשי קשר על ידי הזנת נתונים ישירות לאנשי הקשר במערכת המולטימדיה. עבור כל אדם בקשר, ניתן לרשום באנשי הקשר את השם, מספרי הטלפון (עד 4) וסוגי הטלפון (1 לכל מספר טלפון, כגון בית או סלולר).

- ניתן להוסיף גם נתונים חדשים מ- [Modify contact list] (שינוי רשימת אנשי הקשר) במסך ההיסטוריה כדי להעלות את מסך עריכת אנשי הקשר.
- אם [Sync contacts] (סנכרון אנשי הקשר) מופעל, לא ניתן להוסיף אנשי קשר חדשים למערכת מולטימדיה. הגדר את [Sync contacts] (סנכרון אנשי קשר) למצב כבוי לפני שתעשה זאת. (עמ' 65)
- לא ניתן להשתמש בתפקוד זה כאשר הוא מחובר ל- Apple CarPlay או ל- Android Auto.
- 1 גע ב- [📎] מתוך התפריט הראשי.
- 2 גע ב- [Update contacts] (עדכון אנשי קשר) בתפריט המשנה.
- 3 גע ב- [Add manually] (הוספה ידנית).
- 4 בחר והזן כל פריט.
- גע ב- [Add number] (הוסף מספר) כדי להגדיר מספרי טלפון נוספים.
- אם לא הוזן מספר טלפון, לא ניתן להוסיף מספר טלפון.
- בחר את סוג הטלפון (כגון ביתי או סלולרי) של מספר הטלפון.

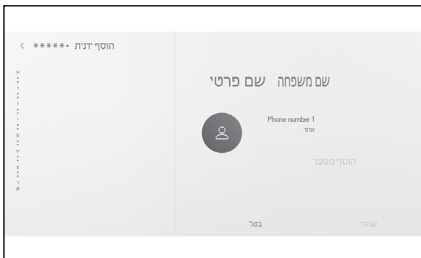

- 5 גע ב- [Save] (שמירה).
- לא ניתן לרשום פריט אלא אם הוזן שם ומספר טלפון.

קישורים

הגדרת מכשירי Bluetooth (עמ' 65)
ביצוע שיחות מתוך היסטוריית השיחות
(עמ' 137)

מידע

ניתן להעביר נתונים בפורמט vCard כאנשי קשר אפילו באמצעות טלפון סלולרי המחובר באמצעות USB. ניתן להעביר זאת גם במקרים מסוימים, מנתונים המאוחסנים בכרטיס SD שהוכנס בטלפון הסלולרי.

קישורים

חיבור מכשיר דרך שקע USB Type-C (עמ' 23)

מחיקת נתונים באיש הקשר

- ניתן למחוק נתוני איש קשר שכבר נרשמו. אם [Sync contacts] (סנכרון אנשי הקשר) מופעל, לא ניתן לערוך אנשי קשר במערכת מולטימדיה. הגדר את [Sync contacts] (סנכרון אנשי הקשר) למצב כבוי לפני כן. (עמ' 65)
- לא ניתן להשתמש בתפקוד זה כאשר הוא מחובר ל- Apple CarPlay או ל- Android Auto.
- 1 גע ב- [🔗] מתוך התפריט הראשי.
 - 2 גע ב- [Update contacts] (עדכון אנשי קשר) בתפריט המשנה.
 - 3 גע ב- [Delete manually] (מחיקה ידנית).
 - 4 בחר את הנתונים שברצונך למחוק.
 - 5 גע ב- [Delete] (מחיקה) בתחתית תפריט המשנה.

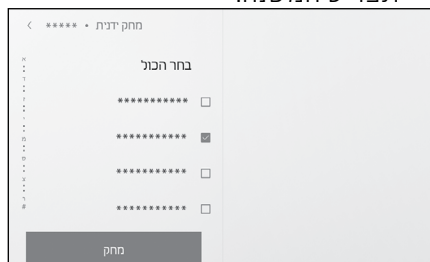

קישורים

הגדרת מכשירי Bluetooth (עמ' 65)

שינוי נתונים באנשי הקשר

- ניתן לשנות את נתוני איש הקשר שנרשמו. אם [Sync contacts] (סנכרון אנשי הקשר) מופעל, לא ניתן לערוך אנשי קשר במערכת מולטימדיה. הגדר את [Sync contacts] (סנכרון אנשי קשר) למצב כבוי לפני שתעשה זאת. (עמ' 65)
- לא ניתן להשתמש בתפקוד זה כאשר הוא מחובר ל- Apple CarPlay או ל- Android Auto.
- 1 גע ב- [🔗] מתוך התפריט הראשי.
 - 2 גע ב- [Update contacts] (עדכון אנשי קשר) בתפריט המשנה.
 - 3 גע ב- [Edit manually] (עריכה ידנית).
 - 4 בחר את איש הקשר שברצונך לשנות.
 - 5 בחר והזן כל פריט.
 - גע ב- [Add number] (הוסף מספר) כדי להגדיר מספרי טלפון נוספים.
 - גע בסוג (כגון בית או סלולרי) מתחת למספר הטלפון, כדי לבחור את סוג הטלפון (כגון בית או סלולרי) של מספר הטלפון.

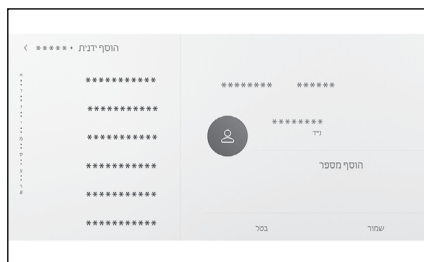

- 6 גע ב- [Save] (שמירה). לא ניתן לרשום פריט אלא אם הוזנו שם ומספר טלפון.

קישורים

הגדרת מכשירי Bluetooth (עמ' 65)

רישום מועדפים

ניתן לרשום נתוני אנשי קשר בשימוש
תכוף במועדפים.

כדי להשתמש בתפקוד זה, הגדר את [Sync
contacts] [סנכרון אנשי הקשר] למצב כבוי.

1 גע ב- [🔗] מתוך התפריט הראשי.

2 גע ב- [Contacts] [אנשי קשר] או
ב- [Recents] [אחרונים] בתפריט
המשנה.

3 בחר את הנתונים שברצונך לרשום.

4 בחר [❤️] לפריט הנתונים שיש
לרשום.

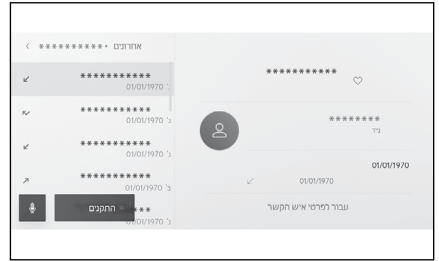

מחיקת מועדפים

ניתן למחוק מועדפים רשומים.
כדי להשתמש בתפקוד זה, הגדר את [Sync
contacts] [סנכרון אנשי הקשר] למצב כבוי.

1 גע ב- [🔗] מתוך התפריט הראשי.

2 גע ב- [Favorites] [מועדפים], [Contacts]
(אנשי קשר), או [Recents] [אחרונים]
בתפריט המשנה.

3 בחר את הנתונים שברצונך למחוק.

4 בחר את ה- [❤️] לפריט הנתונים
שיימחק.

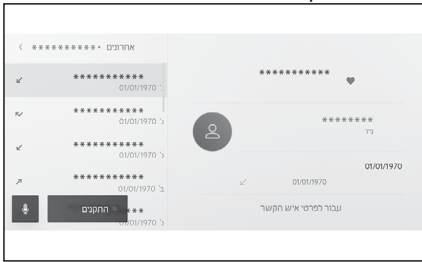

קישורים

הגדרת מכשירי Bluetooth (עמ' 65)

קישורים

הגדרת מכשירי Bluetooth (עמ' 65)

אמצעי זהירות בעת שימוש בתפקוד ההודעה

הודעות מועברות מהטלפון הסלולרי המחובר לשיחות בדיבורית. ניתן להשתמש במערכת המולטימדיה כדי לבדוק, להשיב ולשלוח הודעות. בהתאם לדגם הטלפון הסלולרי המחובר, יתכן שלא ניתן יהיה להעביר הודעות למערכת המולטימדיה. אם הטלפון הסלולרי אינו תומך בהעברת הודעות, לא ניתן להשתמש בתפקוד זה.

ניתן להשתמש בתפקוד זה עם טלפונים סלולריים התומכים ב-HFP וב-MAP. כדי לבדוק אם טלפון נייד תואם ל-HFP ול-MAP, עיין חוברת הוראות ההפעלה למשתמש שצורפה לטלפון הנייד, או בפרופילים התואמים שלו.

מידע

- עליך להפעיל את הגדרת שיתוף ההודעות מהגדרות הטלפון הסלולרי שלך.
- לא ניתן להשתמש בתפקוד זה במהלך שיחות חירום.
- בהתאם לדגם הטלפון הסלולרי ולפרטי המנוי, יתכן שלא ניתן יהיה להשתמש בתפקוד הדואר האלקטרוני (email).
- בהתאם לדגם הטלפון הסלולרי ולפרטי המנוי, יתכן שלא ניתן יהיה להשתמש בתפקוד המענה.
- הודעות בטלפון סלולרי יועברו אוטומטית כאשר נעשה שימוש בכל תפקוד ההודעה.
- בהתאם לדגם הטלפון הסלולרי, יתכן שיהיה צורך לבצע פעולות נוספות בטלפון הסלולרי.
- עבור הודעות SMS, הנושא אינו מוצג.
- בהתאם לדגם הטלפון הסלולרי, יתכן ששם הנושא של MMS שהתקבל לא יוצג.
- אם תפקוד [Auto read messages] (קריאת הודעות אוטומטית) מופעל, ההודעות נקראות בקול רם.
- יתכן שחלק מהמידע לא יוצג בהתאם לדגם הטלפון הסלולרי שלך ולמצב הרישום למערכת המולטימדיה.

קישורים

הגדרת מכשירי Bluetooth (עמ' 65)
מפרטי Bluetooth ופרופילים תואמים (עמ' 72)

בדיקת הודעות חדשות

כאשר מתקבלת הודעת דואר אלקטרוני או הודעת SMS או MMS, הודעה על הודעה חדשה מוצגת בחלק העליון של המסך. כאשר [Voice support] (תמיכה קולית) פועל, מערכת הבקרה הקולית*¹ מתחילה לפעול.

● ניתן לבצע את הפעולות הבאות כאשר מתקבלת הודעה.

[✉]: מציג את גוף ההודעה.

[▶]: קורא את ההודעה בקול רם*²

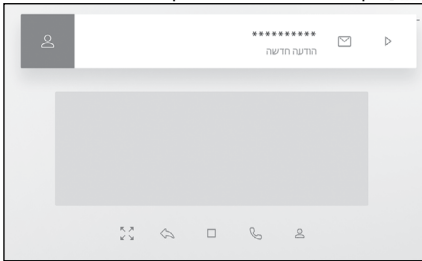

קישורים

שינוי הגדרות הבקרה הקולית (עמ' 50)
מענה להודעות (עמ' 157)

*1: תפקוד זה אינו זמין עבור דואר אלקטרוני. תפקוד זה אינו זמין במדינות או אזורים מסוימים.

*2: תפקוד זה לא יהיה זמין בשפות מסוימות.

בדיקת הודעות

- 1 ניתן לבדוק הודעות שנשלחו והתקבלו. גע ב- [🔍]
 - 2 גם ב- [Messages] (הודעות) בתפריט המשנה.
 - 3 בחר חשבון.
 - 4 בחר את שולח ההודעה.
 - 5 בחר כל פריט לפי הצורך.
- [🔍]: מגדיל או ממזער את מסך ההודעה.
[🔍]: מציג את מסך התשובה להודעה.
[▶]: קורא את ההודעה בקול רם*.
כדי להפסיק את קריאת ההודעה בקול רם, גע ב- [🔍].



[🔍]: מחייג לשולח ההודעה בטלפון. בהתאם לסטטוס רישום איש הקשר, חובה לבחור את מספר הטלפון.
[👤]: מציג את פרטי הקשר של הצד השני.

מידע

בזמן שמסך ההודעה מוגדל עם הודעת דואר אלקטרוני או SMS, גע ב- [Mark Unread] (סמן לא נקרא) או [Mark Read] (סמן נקרא) כדי לסמן את ההודעה כלא נקראה או נקראה.

קישורים

מענה להודעות (עמ' 157)
רישום פרופיל משתמש (עמ' 34)
חיוג שיחות מאנשי הקשר (עמ' 139)
* : תפקוד זה לא יהיה זמין בשפות מסוימות.

שליחת הודעות חדשות

מענה להודעות

- ניתן לשלוח הודעות דואר אלקטרוני או SMS חדשות. MMS אינו נתמך.
- 1 גע ב- [📧] מתוך התפריט הראשי.
 - 2 גע ב- [Contacts] (אנשי קשר) בתפריט המשנה.
 - 3 בחר נמענים מרשימת אנשי הקשר שלך.
 - 4 בחר את ה- [✉] או כתובת הדואר האלקטרוני הרצויים.
- עבור כתובות דואר אלקטרוני, בחר את חשבון השולח.
- 5 הזן כל פריט. [Template] (תבנית): מלא את הודעת התבנית שנבחרה. [✎]: הזן באמצעות המקלדת.
 - 6 גע ב- [Send] (שלח).

- ניתן לשלוח מענה להודעות שהתקבלו.
- 1 גע ב- [📧] מתוך התפריט הראשי.
 - 2 גם ב- [Messages] (הודעות) בתפריט המשנה.
 - 3 בחר חשבון.
 - 4 בחר את שולח ההודעה.
 - 5 גע ב- [↩].
 - 6 הזן כל פריט. [Template] (תבנית): מלא את הודעת התבנית שנבחרה. [✎]: הזן באמצעות המקלדת.
 - 7 גע ב- [Send] (שלח) כדי להשיב.

5 מערכת דיוורית

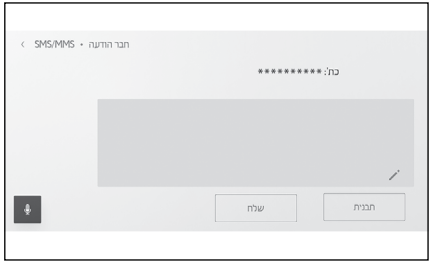
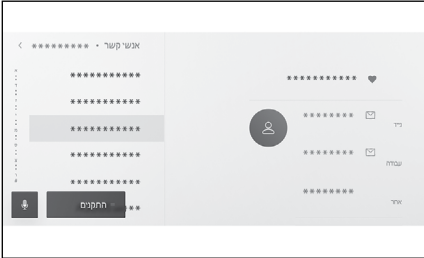

קישורים

- קישורים**
- הפעלת המערכת בבקרה קולית (עמ' 24)
 - עריכת תבניות (עמ' 158)
 - הזנת אותיות ומספרים (עמ' 19)

- הפעלת המערכת בבקרה קולית (עמ' 24)
- עריכת תבניות (עמ' 158)
- הזנת אותיות ומספרים (עמ' 19)

עריכת תבניות

- 1 ניתן לערוך את התבניות.
1 גע ב- [📧] מתוך התפריט הראשי.
- 2 גע ב- [Template] (תבנית) בתפריט המשנה.
- 3 גע ב- [✍️] מהתבנית לעריכה.
לא ניתן לשנות תבניות ניווט.
- 4 הזן את התבנית ושמור.
גע ב- [Default] (ברירת מחדל) כדי לאתחל את כל ערכות התבניות.



מידע

- התבניות נקבעות בנפרד עבור כל טלפון סלולרי.
- יתכן שלא יהיה ניתן לערוך תבניות מסוימות.

קישורים

מענה להודעות (עמ' 157)
שליחת הודעות חדשות (עמ' 157)

חיוג שיחות מתפקוד ההודעות

ניתן לבצע שיחות דיבוריות באמצעות תפקוד ההודעות.
● לחיוג שיחה, גע במספר הכחול.
מספרים עוקבים עשויים להיות מזוהים כמספרי טלפון. בנוסף, יתכן שמספרי טלפון מסוימים, כגון מספרי טלפון ממדינות אחרות, לא יזוהו.

ביצוע שיחות ממסך הודעת הדואר האלקטרוני, SMS או MMS

- ניתן להתקשר לשולחי דואר אלקטרוני, SMS ו-MMS.
- עבור דואר אלקטרוני, יש לרשום מספר טלפון באותם נתוני איש קשר.
 - עבור MMS, יש לרשום מספר טלפון באותם נתוני איש קשר.
- 1 גע ב- [📧] מתוך התפריט הראשי.
 - 2 גם ב- [Messages] (הודעות) בתפריט המשנה.
 - 3 בחר חשבון.
 - 4 בחר את שולח ההודעה.
 - 5 גע ב- [📧], או לחץ על המתג [📧] בגלגל ההגה.
- בהתאם לסטטוס רישום איש הקשר, יש לבחור את מספר הטלפון.

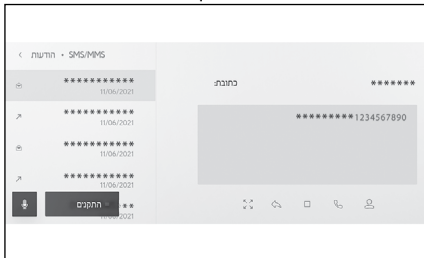

קישורים

- הפעלה בעזרת מתגי גלגל ההגה (סוג A) (עמ' 134)
- הפעלה בעזרת מתגי גלגל ההגה (סוג B) (עמ' 135)
- הפעלה בעזרת מתגי גלגל ההגה (סוג C) (עמ' 136)

1-6. דפדפן אינטרנט (אינטרנט)

- אודות תפקוד דפדפן אינטרנט
(אינטרנט).....160
- הצגת מסך דפדפן האינטרנט.....160
- הפעלת מסך דפדפן האינטרנט.....161

הצגת מסך דפדפן האינטרנט*

- 1 גע ב- [⋮] מתוך התפריט הראשי.
- 2 גע ב- [Web browser] (דפדפן אינטרנט).
מסך דפדפן האינטרנט מוצג.

מידע 
<ul style="list-style-type: none"> ● ניתן לגשת רק לאתרים המשתמשים ב- "HTTPS" (חיבור מאובטח). ● בהתאם לאתר, יתכן שהוא לא יוצג כהלכה. ● לא ניתן להציג או להעביר אתרים מסוימים. ● חלק מהאתרים עשויים שלא להציג תווים מסוימים. ● בהתאם לתוכן, יתכן שלא תוכל להפעיל וידאו או שמע. ● יתכן שיידרש זמן מה להציג בהתאם לרזולוציית הווידאו והתמונה וסביבת התקשורת. ● לא ניתן להשמיע תוכן וידאו המוגן בזכויות יוצרים. ● אין להזין מידע כגון פרטי כרטיס אשראי או פרטי חשבון בנק. ● לא ניתן להשתמש בתפקודים מסוימים, כגון הורדת קבצים וכניסה לאתרי אינטרנט. ● דפדפן אינטרנט אינו תומך בקלט קולי באתרי אינטרנט. (הכתבה קולית וכד')

*: לא זמין בשוק בישראל

אודות תפקוד דפדפן אינטרנט (אינטרנט)*

על ידי חיבור לאינטרנט, ניתן לצפות באתרי אינטרנט (אתרי חדשות, יומנים, אתרי הזרמת מוזיקה, אתרי וידאו וכד').

מידע 
<p>כדי להשתמש בתפקוד דפדפן האינטרנט, יש צורך שתפקוד ה- Wi-Fi[®] ברכב יהיה מחובר לנקודת גישה.</p>

אזהרה 
<p>מטעמי בטיחות, צפה באתר רק לאחר עצירה מלאה של הרכב והפעלת בלם החנייה או שינוי מצב בורר ההילוכים למצב "P". (רק שמע מופק בזמן נהיגה.)</p>

*: לא זמין בשוק בישראל

הפעלת מסך דפדפן האינטרנט*

ניתן להפעיל את מסך דפדפן האינטרנט על ידי נגיעה בפריטים המוצגים בדף או בסרגל הכלים בחלק העליון של מסך דפדפן האינטרנט.

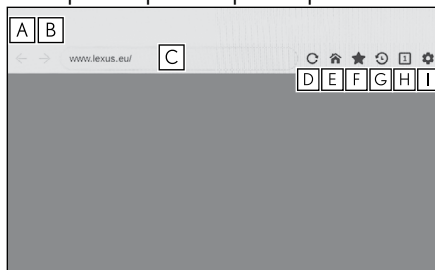

[A] חזרה לעמוד הקודם.

[B] המשך לעמוד הבא.

[C] מציג את כתובת האתר (URL) של הדף.
גע כדי להזין כתובת URL ולהציג את הדף המתאים.

[D] טען מחדש את הדף המוצג.
בזמן שדף נטען מחדש, הלחצן ישתנה ל- [X]. גע ב [X] כדי לבטל טעינה מחדש של הדף.
[E] הצגת דף הבית.

[F] הצגת מסך ניהול הסימניות.
על ידי נגיעה בשם של סימניה במסך הניהול, העמוד המתאים יוצג.

[G] הצגת מסך הניהול של היסטוריית הגלישה.
על ידי נגיעה בשם של עמוד במסך הניהול, העמוד המתאים יוצג.

[H] הצגת מסך ניהול הסימניות.
על ידי נגיעה בשם של סימנייה במסך הניהול, הסימנייה המתאימה תוצג.

[I] הצגת מסך ההגדרות.

מידע

- בזמן שדף נטען מחדש, ניתן לבדוק את המצב על ידי שינוי צבע הרקע של סרגל הכלים.
- על ידי נגיעה ממושכת בטקסט על המסך, ניתן לבחור טקסט להעתקה. כדי להעתיק את הטקסט, גע בלחצן ההעתקה. לאחר מכן ניתן להדביק טקסט מועתק באזור התצוגה של כתובת האתר על ידי נגיעה בו.

קישורים

- ניהול סימניות (עמ' 162)
- ניהול היסטוריית הגלישה (עמ' 163)
- ניהול סימניות (עמ' 162)
- הגדרת תפקוד דפדפן אינטרנט (עמ' 164)

*: לא זמין בשוק בישראל

עריכת סימניות

ניתן לערוך את שם הסימניה ואת כתובת האתר וניתן להגדיר סימניה כדף הבית.

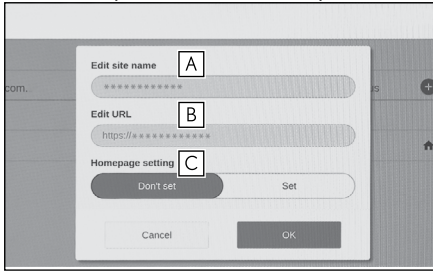

[A] ערוך את שם הסימניה.

[B] ערוך את כתובת האתר של הסימניה.

[C] על ידי נגיעה ב- [Set] (הגדר) ניתן להגדיר את העמוד הרשום לסימניה כדף הבית. הסמל [🏠] מוצג עבור הסימניה המוגדרת כדף הבית. בסיום העריכה, גע ב- [OK] כדי לחזור למסך ניהול הסימניות.

ניהול סימניות

ניתן לרשום/לערוך/למחוק סימניות במסך ניהול הסימניות.

1 גע ב- [★] בסרגל הכלים.

2 גע בפריטים הרצויים.

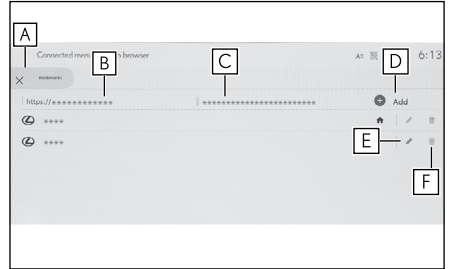

[A] סגור את מסך ניהול הסימניות.

[B] מציג את כתובת האתר (URL) של הדף האחרון שהוצג.

גע כדי לערוך את ה- URL.

[C] מציג את שם הסימניה עבור העמוד שהוצג לאחרונה.

ניתן לערוך את שם הסימניה על ידי נגיעה בה.

[D] הוספת סימניה עם התוכן שהוזן ב-B ו-C.

[E] עריכת סימניות.

[F] מחיקת סימניות.

מידע

ניתן לשמור עד 100 פריטים בסימניות.

ניהול סימניה

ניתן לשנות/להוסיף/לסגור סימניות במסך ניהול הסימניות.
1 גע ב- [1] בסרגל הכלים.
המספר המוצג ב- [1] הוא מספר הסימניות הפתוחות כעת.

2 גע בפריט הרצוי.

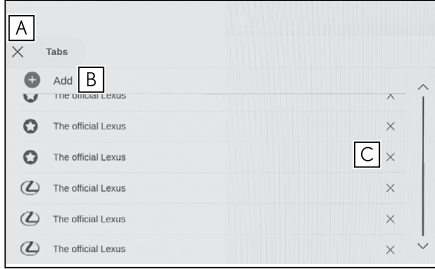

[A] סגור את מסך ניהול הסימניות.

[B] הוסף סימניה חדשה. אם תיגע בסימניה שנוספה, מסך הבית יוצג.

[C] מחיקת הסימניה.

מידע

- ניתן לפתוח עד 10 סימניות.
- כאשר נפתחת לשונית, יתכן ותיעצר הפעלת ווידאו או מוסיקה.

ניהול היסטוריית הגלישה

ניתן למחוק את היסטוריית הגלישה במסך ניהול היסטוריית הגלישה.
1 גע ב- [1] בסרגל הכלים.
2 גע בפריט הרצוי.

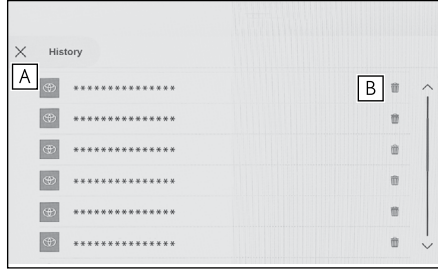

[A] סגור את מסך ניהול היסטוריית הגלישה.

[B] מחיקת היסטוריית הגלישה

מידע

ניתן לשמור עד 100 פריטים בהיסטוריית הגלישה. אם היסטוריית הגלישה חורגת מ- 100 פריטים, ההיסטוריה הישנה ביותר תימחק אוטומטית.

הגדרת תפקוד דפדפן אינטרנט

ניתן לשנות הגדרות הקשורות לתפקוד דפדפן האינטרנט.

1 גע ב- [⚙️] בסרגל הכלים.

2 גע בפריט הרצוי.

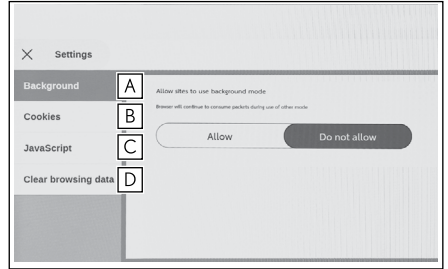

[A] גע כדי להפעיל/לבטל את פעולת דפדפן האינטרנט ברקע בזמן שימוש בתפקודים אחרים.

[B] גע כדי להפעיל/לבטל שמירה וטעינה של נתוני קבצי עוגיות (Cookie), וכדי לחסום/לבטל חסימה של קבצי עוגיות של צד שלישי.

[C] גע כדי להפעיל/להשבית את השימוש ב-JavaScript.

[D] גע כדי למחוק היסטוריית גלישה, קבצי Cookies ונתוני אתר אחרים, ותמונות וקבצים שמורים בזיכרון.

מידע 📄

אם [Background] (רקע) מוגדר ל- [Allow] (אפשר), העברת נתונים תתרחש גם בעת שימוש בתפקודים אחרים.

7-1. צג עזר חניה לקסוס

- 166.....תפקודי צג עזר חניה של לקסוס
- 167.....הצגת מסך ההנחייה.....
- שינוי תצורת התצוגה של הקו
- 169.....המנחה.....
- אמצעי זהירות עבור צג עזר החניה
- 174.....של לקסוס.....

7-2. צג תצוגה פנורמית

- 183.....תפקודי צג התצוגה הפנורמית.....
- תצורת התצוגה כאשר בורר
- 187.....ההילוכים במצב "P".....
- תצורת התצוגה כאשר בורר
- 189.....ההילוכים במצב "D" או "N".....
- תצורת התצוגה כאשר בורר
- 196.....ההילוכים במצב "R".....
- 204.....תצוגה כאשר מראות הצד מקופלות.....
- 205.....התקרבות על המסך.....
- 206.....תצוגה שקופה מתחת לרצפה.....
- 208.....התראת גופים נעים.....
- 210.....שינוי הגדרות צג התצוגה הפנורמית.
- אמצעי זהירות למסך תצוגה
- 212.....פנורמית.....
- 226.....איתור תקלות.....

תפקודי צג עזר חניה של לקסוס*1

צג עזר החניה של לקסוס הוא מכשיר המסייע בנסיעה לאחור בעת חניה ובמצבים אחרים על ידי הצגת שדה ראייה מהמצלמה האחורית המותקנת ברכב.

מידע

איורי המסכים המשמשים בתיאורים הם דוגמאות ועשויים להיות שונים מתצוגת שדה הראייה בפועל של המצלמה עקב סנוור רכב וכדומה.

אזהרה

- הקפיד תמיד לבדוק חזותית את הסביבה שלך בזמן שאתה נוהג.
- המיקום והמרחק בפועל של אנשים ומכשולים המופיעים על המסך שונים עקב המאפיינים של עדשת המצלמה.

הצגת מסך עזר החניה של לקסוס

צג ניטור עזר החניה של לקסוס יוצג עם העברת בורר ההילוכים למצב "R", בעוד מתג ההתנעה פתוח (On).

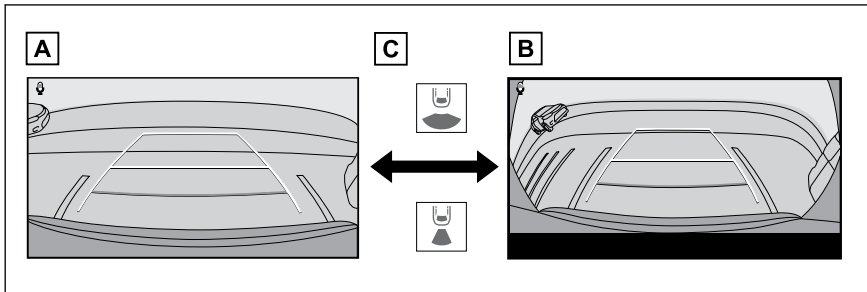

[A] תצוגה אחורית

[B] תצוגה אחורית רחבה

[C] גע בלחצן החלפת תצורת התצוגה

מידע

- ניתן לשמור את תצורת קווי העזר והגדרות תצוגה אחרות על ידי רישום פרופיל המשתמש.
- ניתן להשתמש במערכת הבקרה הקולית כדי לשנות את תצורת המסך.^{2*}

1*: אם קיים

2*: תפקוד זה אינו זמין במדינות או באזורים מסוימים.

— קישורים —

רישום פרופיל משתמש (עמ' 34)

הפעלת בקרה קולית (עמ' 26)

הצגת מסך ההנחייה

שלב את בורר ההילוכים למצב "R".
 התצורה משתנה בכל נגיעה בלחצן תצורת התצוגה.
תצוגה אחורית

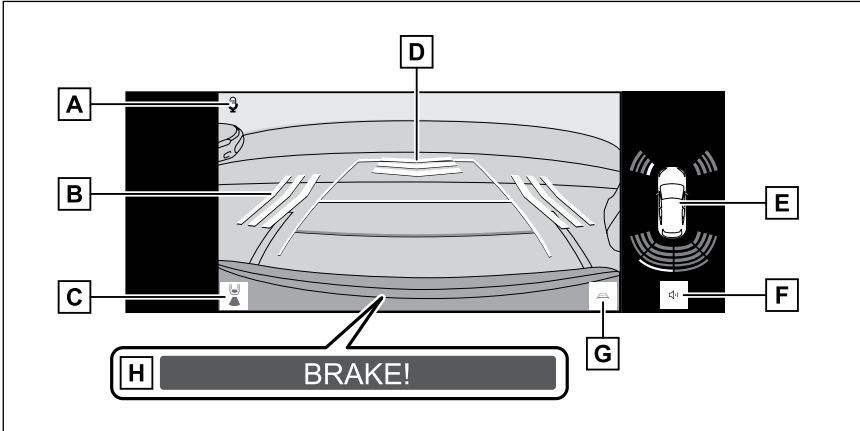

תצוגה אחורית רחבה

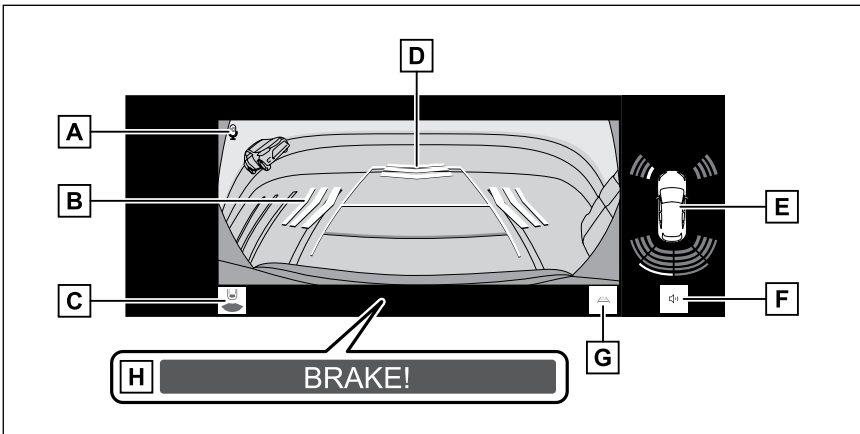

[A] סמל זיהוי קול*

סמל זה מוצג כאשר מערכת הבקרה הקולית פועלת.
 * : תפקוד זה אינו זמין במדינות או באזורים מסוימים.

[B] RCTA (Rear Crossing Traffic Alert) (אזהרה מפני תנועה חוצה מאחור)/**מצלמה אחורית**
 במצבים הבאים, יופיע חיזוי במסך.

● כאשר הרדאר האחורי מזהה שרכב או חפץ מתקרב מאחור.

● כאשר תפקוד המצלמה האחורית מאתר הולך רגל מאחור.

(לפרטים על RCTA (אזהרה מפני תנועה חוצה מאחור)/**מצלמה אחורית**, עיין בחוברת הוראות ההפעלה לנהג).

[C] החלפת תצורת התצוגה מחליף את תצורת התצוגה בין התצוגה האחורית לתצוגה האחורית הרחבה.

[D] **מצלמה אחורית**

כאשר המצלמה האחורית מזהה הולך רגל מאחורי הרכב, מוצג חיווי על המסך ונשמע זמזום. (לפרטים אודות **מצלמה אחורית**), עיין בחוברת הוראות ההפעלה לנהג).

[E] חיישן עזר חניה לקסוס

מציג חיווי על המסך ומשמיע זמזום כאשר חפץ מזהה על ידי החיישן. (לפרטים אודות חיישן עזר החניה של לקסוס, עיין בחוברת הוראות ההפעלה לנהג).

[F] לחצן השתקה

משתיק זמנית את חיישן עזר החניה של לקסוס, צלילי זמזום RCTA (Rear Crossing Traffic Alert) (אזהרה מפני תנועה חוצה מאחור) **ומצלמה אחורית**. הפעלת בורר ההילוכים מבטלת אוטומטית את ההשתקה.

[G] החלפת קו ההנחייה

מחליף את תצורת קו ההנחייה.

[H] PKSB (בלם תומך חניה)

אם מזהה מכשול שאתה עלול להתנגש בו, תוצג הודעה על המסך. (לפרטים אודות PKSB בלם תומך חניה), עיין בחוברת הוראות ההפעלה לנהג).

אזהרה 

- המיקום של קווי העזר המוצגים על המסך עשוי להשתנות עקב גורמים כגון מספר הנוסעים, כושר העמסה ושיפוע הכביש. הקפד תמיד לבדוק חזותית מאחוריך ואת סביבתך בזמן שאתה נוהג.
- מכיוון שחיישן עזר החניה של לקסוס, אזהרה מפני תנועה חוצה מאחור (RCTA) **ומצלמה אחורית** מוצגים על גבי תמונת המצלמה, הבהירות והצבעים שמסביב עלולים להקשות על הצפייה בהם..

— קישורים —

שינוי תצורת התצוגה של הקו המנחה (עמ' 169)

כיבוי צג עזר החניה של לקסוס

צג עזר החניה של לקסוס מנוטרל כאשר בורר ההילוכים נמצא בכל מצב שאינו "R".

שינוי תצורת התצוגה של הקו המנחה

תצורת התצוגה של קו ההנחייה משתנה בכל פעם שאתה נוגע בלחצן החלפת קו ההנחייה.

■ תצורת קווי מסלול משוער

תצורה זו מציגה קווי מסלול משוער הנעים בהתאם להפעלת גלגל ההגה.

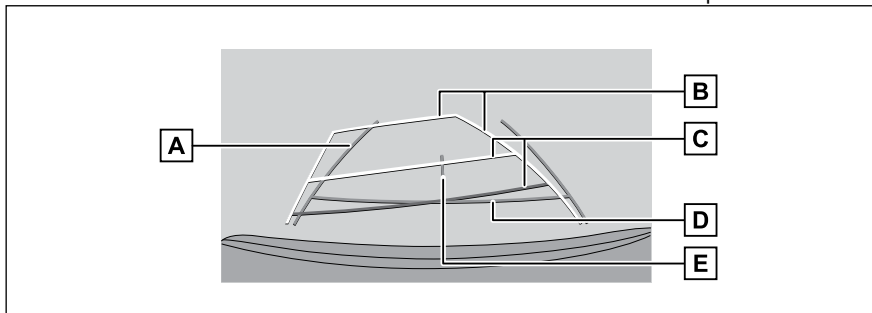

[A] קווי הנחייה של רוחב הרכב

מציג קווי מסלול כאשר הרכב נוסע לאחור בקו ישר.

● הקווים רחבים יותר מהרוחב האמיתי של הרכב.

● כאשר הרכב ישר, קווי ההנחייה יחפפו לקווי המסלול המשוער.

[B] קווי מסלול משוער

מציג קווי מסלול (צהובים) המקושרים להפעלת גלגל ההגה.

[C] קווי הנחיית מרחק

מציגים את המרחק מאחורי הרכב.

● קו הנחיית המרחק מקושר לקווי המסלול המשוער.

● מציג כ- 0.5 מ' (אדום) ו- 1 מ' (צהוב) ממרכז קצה הפגוש האחורי.

[D] קו מנחה מרחק

מציג כ- 0.5 מ' (כחול) מקצה הפגוש האחורי.

[E] קו מנחה של אמצע הרכב

מציג את מרכז קווי רוחב הרכב.

■ קווים מנחים של עזר החניה

תצורה זו מציגה את נקודות ההחזרה של גלגל ההגה (קווי הנחיית עזר לחניה). תצורה זאת מומלצת לאותם אלו החשים בנוח עם חניית הרכב ללא עזרת קווי המסלול המשוער.

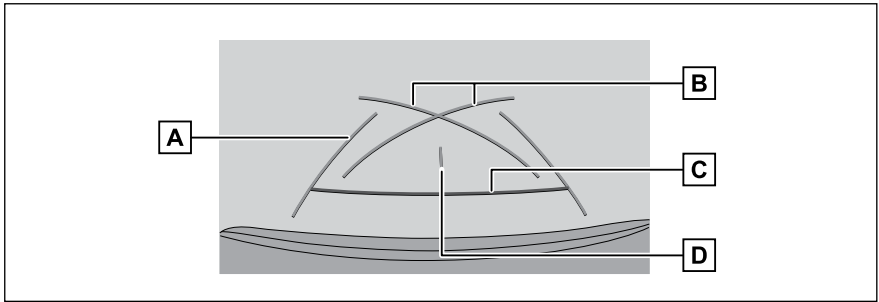

[A] קווי הנחייה של רוחב הרכב מציג קווי מסלול כאשר הרכב נוסע לאחור בקו ישר. ● הקווים רחבים יותר מהרוחב האמיתי של הרכב.

[B] קווים מנחים של עזר החניה מציג את קווי המסלול של הסיבוב הקטן ביותר האפשרי מאחורי הרכב. ● השתמש במיקום הפעלת גלגל ההגה בעת חניה כהנחייה.

[C] קו מנחה מרחק מציגים את המרחק מאחורי הרכב. ● מציג כ-0.5 מ' (אדום) ממרכז קצה הפגוש האחורי.

[D] קו מנחה של אמצע הרכב מציג את מרכז קווי רוחב הרכב.

■ תצורת קו מנחה מרחק

תצורה זו מציגה רק את קו מנחה המרחק. מומלץ למי שאינו צריך את הקווים המנחים.

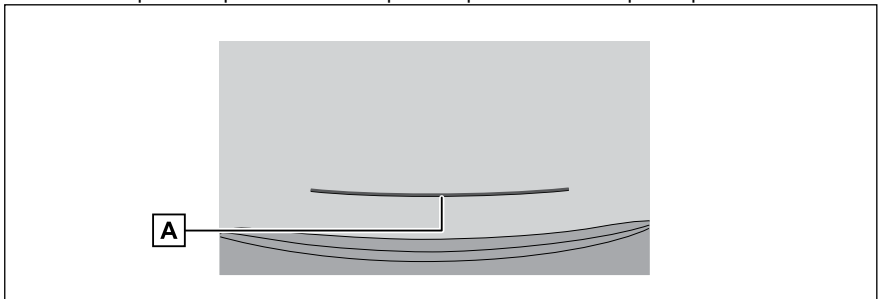

[A] קו מנחה מרחק מציגים את המרחק מאחורי הרכב. ● מציג כ-0.5 מ' (אדום) ממרכז קצה הפגוש האחורי.

■ תצורת קו מרכז משוער של המסלול

תצורה זו מציגה קווי מסלול משוער וקו מנחה מרכזי הנעים בהתאם להפעלת גלגל ההגה. השתמש בתצורה זו כאשר אתה מתקרב לתמרור או לעמוד עם מרכז הפגוש האחורי.

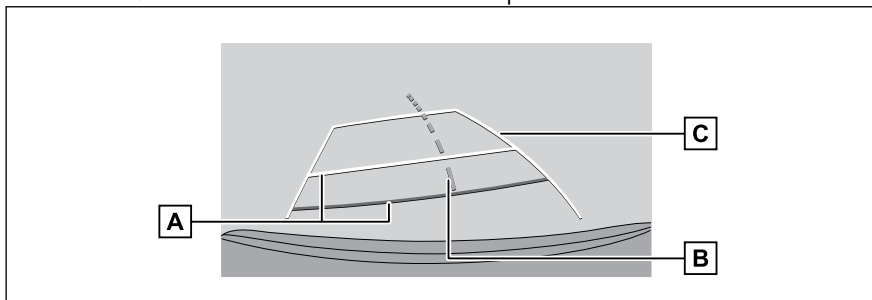

[A] קווי הנחיית מרחק

מציגים את המרחק מאחורי הרכב.

● קו הנחיית המרחק מקושר לקווי המסלול המשוער.

● מציג כ-0.5 מ' (אדום) ו-1 מ' (צהוב) ממרכז קצה הפגוש האחורי.

[B] קו מרכז מסלול משוער

מציג את קו המנחה המרכזי של הרכב (ירוק) המקושר להפעלת גלגל ההגה.

[C] קווי מסלול משוער

מציג קווי מסלול (צהובים) המקושרים להפעלת גלגל ההגה.

מידע

- קווי הנחייה לא יוצגו אם הדלת האחורית אינה סגורה. אם אתה סוגר את הדלת האחורית אך קווי הנחייה עדיין לא מוצגים, דאג לבדיקת הרכב המוסך מורשה, מומלץ בסוכנות משנה לקסוס.
- חיישן עזר החניה של לקסוס הוא תכונה המודיעה לנהג על חפצים קרובים ומציגה תמונה של כיוון העצם שזוהה על המסך.
- מיקום התצוגה של חיישן עזר החניה של לקסוס ומיקום העצם המוצג בתמונת המצלמה אינם תואמים.

אזהרה

הקווים המנחים של רוחב הרכב רחבים יותר מהרוחב האמיתי של הרכב. הקפד תמיד לבדוק חזותית מאחוריך וסביבתך בעת נסיעה לאחור.

חניה באמצעות תצורת קווי המסלול המשוער

- 1 העבר את בורר ההילוכים למצב "R".
- 2 סובב את גלגל ההגה כך שקווי המסלול המשוער ימצאו בתוך מקום החניה ואז, סע לאחור באיטיות.
- 3 כאשר החלק האחורי של הרכב נכנס למקום החניה, סובב את גלגל ההגה כך שקווי הנחיית הרוחב של הרכב ימצאו בתוך קווי ההפרדה משמאל ומימין של מקום החניה.

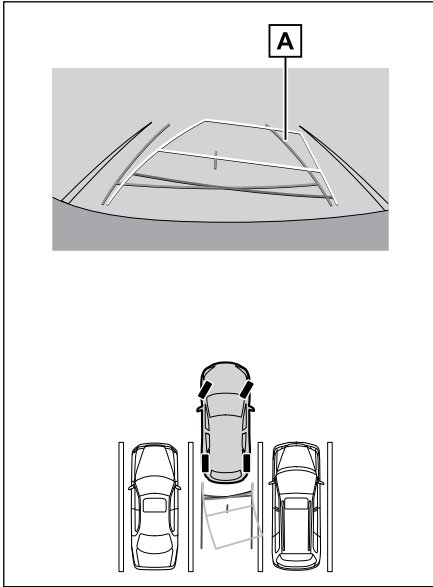

[A] קווי הנחייה של רוחב הרכב

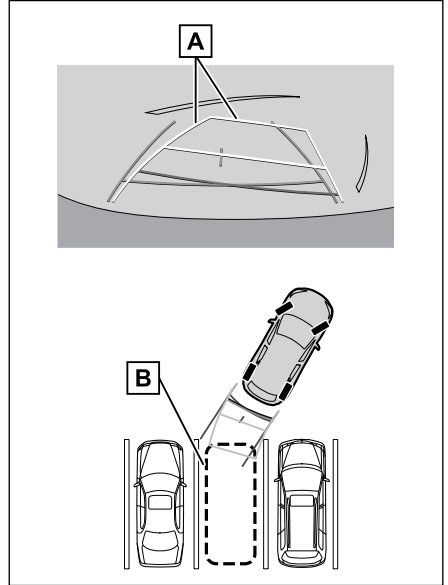

[A] קווי מסלול משוער

[B] מקום חניה

- 4 ברגע שקווי הנחיית רוחב הרכב וקווי מקום החניה מקבילים, ישר את גלגל ההגה וסע לאחור באיטיות עד שהרכב נכנס כולו למקום החניה.
- 5 עצור את הרכב במקום מתאים וסיים את החניה.

חניה באמצעות תצורת קווי עזר לחניה

- 1 העבר את בורר ההילוכים למצב "R".
- 2 סע לאחור עד שקווי עזר החניה יתיישרו עם קו ההפרדה של מקום החניה.
- 3 סובב את ההגה עד הסוף, וסע לאחור באיטיות.
- 4 ברגע שהרכב מקביל למקום החניה, יישר את גלגל ההגה וסע לאחור באיטיות עד שהרכב נכנס כולו למקום החניה.
- 5 עצור את הרכב במקום מתאים וסיים את החניה.

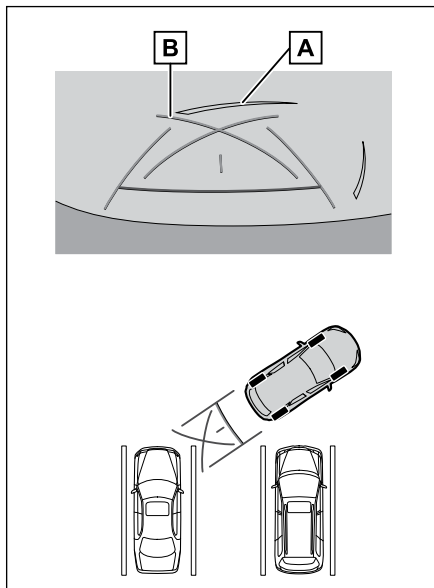

[A] קו ההפרדה של מקום החניה
[B] קווים מנחים של עזר החניה

אמצעי זהירות עבור צג עזר החניה של לקטוס

אמצעי זהירות בנהיגה

צג עזר החניה של לקטוס הוא ציוד המסייע לנהג להסיע את הרכב לאחור. הקפד תמיד לבדוק חזותית מאחוריך ובסביבתך בעת נסיעה לאחור. אם לא, אתה עלול להתנגש בכלי רכב אחרים או שתתרחש תאונה בלתי צפויה. נקוט באמצעי הזהירות שלהלן בעת שימוש בצג עזר החניה של לקטוס.

אזהרה

- לעולם אל תיסע לאחור רק בעזרת התבוננות במסך. התמונות המוצגות על המסך עשויות להיות שונות מהמצב בפועל. מכאן שאם רק תתבונן במסך בעת נסיעה לאחור, אתה עלול להתנגש ברכב אחר או להיות מעורב בתאונה בלתי צפויה. במיוחד, היזהר לא להתנגש בכלי רכב שחונים בקרבת מקום או בחפצים אחרים. הקפד תמיד להשתמש במראת הפנים וגם במראות הצד החיצוניות כדי לבדוק חזותית מאחוריך ובסביבתך בעת נסיעה לאחור.
- לחץ על דוושת הבלמים כדי להתאים את מהירותך והסע את הרכב לאחור באיטיות.
- אם צפויה התנגשות עם רכב, מכשול או אדם סמוך, או עלייה על שולי הכביש, לחץ על דוושת הבלמים כדי לעצור את הרכב.
- ההוראות שניתנו לתצורות צג עזר החניה של לקטוס הן קווים מנחים בלבד. ההנחייה למתי וכמה לטובב את גלגל ההגה תשתנה בהתאם לתנאי התנועה, תנאי פני הכביש, מצב הרכב וכן הלאה, בעת החניה. חיוני ביותר להיות עירני לכך לפני השימוש בצג עזר החניה של לקטוס.
- לפני החניה, הקפד לבדוק שהמקום אליו אתה מכוון מספיק לרכבך, בטרם תיסע לאחור לתוכו.
- אל תשתמש בצג עזר החניה של לקטוס במקרים הבאים:
 - על משטחי כביש מכוסים קרח או חלקים, או בשלג
 - כאשר נעשה שימוש בשרשראות שלג או בצמיגי חירום
 - כאשר הדלת האחורית אינה סגורה לגמרי
 - בכבישים שאינם שטוחים או ישרים, כדוגמת גבעות או עיקולים
- בטמפרטורות חיצוניות נמוכות, המסך עלול להתכהות או שהתמונה עלולה להיחלש. התמונה עלולה להתעוות כאשר הרכב בתנועה, או שלא תוכל לראות את התמונה על המסך, לכן תמיד בדוק חזותית את הסביבה שלך בזמן שאתה נוהג.
- אם מחליפים את הצמיגים, המיקום של הקווים המנחים המופיעים במסך עשוי להשתנות.
- המיקום והמרחק בפועל של אנשים ומכשולים המופיעים על המסך שונים עקב המאפיינים של עדשת המצלמה.

שים לב

- יתכן שהמצלמה לא תפעל כהלכה והתמונה עשויה להופיע על המסך באופן הבא:
 - כאשר בורר ההילוכים במצב "R", חלק מהמסך או כולו עשוי להיראות שחור
 - כאשר בורר ההילוכים במצב "R", יתכן שהמסך לא ישתנה לתמונת המצלמה
 - כאשר בורר ההילוכים במצב אחר מ-"R", יתכן והתמונה מהמצלמה תישאר מוצגת
 - קווי ההנחייה אינם מוצגים בתמונת המצלמה, ומוצגים סמלי תשומת לב והודעות אזהרה

■ תצוגה אחורית רחבה

■ תצוגה אחורית

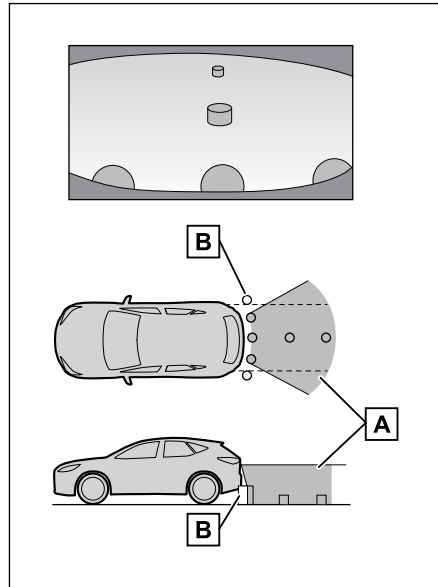
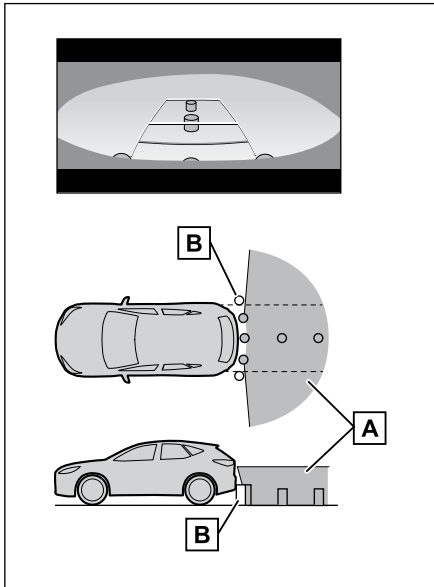

[A] האזור מוצג במסך

[A] האזור מוצג במסך

[B] עצמים שאינם מוצגים על המסך
אזורים קרובים לשתי הפינות של הפגוש לא
יופיעו על המסך.

[B] עצמים שאינם מוצגים במסך
אזורים קרובים לשתי הפינות של הפגוש לא
יופיעו על המסך.

מידע

- הטווח המוצג על המסך עשוי להיות שונה עקב מצב הרכב ומשטח הכביש.
- אזורים קרובים לשתי הפינות של הפגוש ומתחת לפגוש לא יופיעו על המסך.
- תפיסת העומק של התמונה המוצגת על המסך שונה מהמרחק בפועל בשל מאפייני עדשת המצלמה.
- יתכן שעצמים גבוהים מהמצלמה לא יופיעו בצג.

מיקום המצלמה

מצלמת צג ניטור עזר החניה של לקטוס ממוקמת כמתואר באיור.

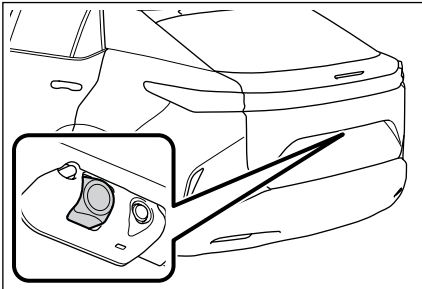
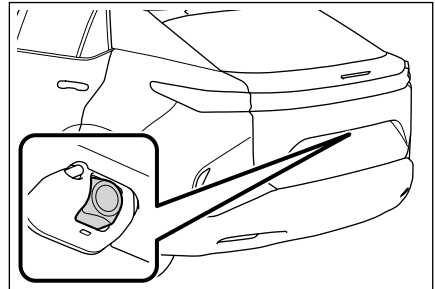
דגם B**דגם A****ניקוי המצלמה**

אם לכלוך או חומר זר, כגון טיפות מים, שלג או בוץ, נדבקו למצלמה, לא תוכל לראות את התמונה בבירור. אם הדבר קורה, התז על המצלמה כמות גדולה של מים ולאחר מכן נגב את עדשת המצלמה עם מטלית רכה ולחה.

שים לב

- צג עזר החניה של לקטוס עשוי להפסיק לפעול כראוי. שים לב לנקודות הבאות:
 - אין להכות או לגרום פגיעה חזקה במצלמה. פעולה זו עשויה לשנות את המיקום ואת זווית ההתקנה של המצלמה.
 - המצלמה תוכננה להיות עמידה למים. אין לנתק, לפרק או לבצע בה שינויים.
 - בעת שטיפת עדשת המצלמה, התז על המצלמה כמות גדולה של מים ולאחר מכן נגב את עדשת המצלמה עם מטלית רכה ולחה. שפשוף בכוח של עדשת המצלמה עלול לשרוט את עדשת המצלמה וייתכן שלא ניתן יהיה לראות עוד תמונות בבירור.
 - כיסוי המצלמה עשוי שרף. מנע הידבקות תמיסות אורגניות, שעווה להבקרת מכוניות, תכשיר ניקוי חלונות או ציפוי זכוכית לעדשת המצלמה. אם קרה הדבר, נקה זאת בהקדם האפשרי.
 - אל תשפוך מים חמים על הרכב במזג אוויר קר ואל תגרום שינויים מהירים אחרים בטמפרטורה.
 - אם אתה שוטף את הרכב עם מכונת שטיפה בלחץ גבוה, אל תכוון את הצינור ישירות למצלמה או לאזור המצלמה. הפעלת לחץ מים חזק עלולה לגרום תקלה במצלמה.
- אם המצלמה נפגעת, הדבר עלול לגרום תקלה במצלמה. אם הדבר קורה, דאג לבדיקת הרכב במוסך מורשה, מומלץ בסוכנות משנה ללקטוס.

■ ניקוי המצלמה האחורית עם נוזל ניקוי

לכלוך על המצלמה האחורית ניתן לנקות על ידי הפעלת מתז הניקוי הייעודי של המצלמה. לפרטים, ראה חוברת הוראות ההפעלה לנהג.

- בזמן ניקוי המצלמה, יתכן ולא ניתן יהיה לראות בבירור את התמונה בגלל נוזל הניקוי. בזמן נסיעה לאחור, הקפד לבדוק חזותית את סביבת הרכב חזותית וכן בעזרת מראות הצד, לפני שתמשיך בנסיעה.
- אם לאחר הניקוי נותר נוזל ניקוי על פני עדשת המצלמה, יתכן שיהיה קשה לראות את התמונה בלילה בגלל הגובה או נטיית הפנסים הקדמיים של הרכב מאחור.
- לאחר הניקוי יתכן ולא כל הלכלוך יוסר לגמרי. במקרה זה, שטוף את עדשת המצלמה בכמות מים גדולה ונגב במטלית רכה ספוגה מים.
- נוזל ניקוי ניתן על פני עדשת המצלמה. לכן, לא ניתן להסיר קרח, שלג וכד' הנדבקים סביב המצלמה.

⚠ שיים לב

אל תכה או תחבוט בנחיר המתז ואל תחשוף אותו לחבטות חזקות שכן מיקום התקנתו והזווית שלו עלולים להשתנות.

הבדלים בין המסך לבין הכביש בפועל**■ כאשר הקרקע מאחורי הרכב נוטה כלפי מעלה בחדות**

קווי הנחיית המרחק נראים כקרובים יותר לרכב מאשר הם במציאות. לכן, העצמים יופיעו כאילו הם רחוקים יותר מאשר הם בפועל. באותה הדרך, יהיה מרווח שגיאה בין הקווים המנחים לבין המרחק בפועל והמסלול על הכביש.

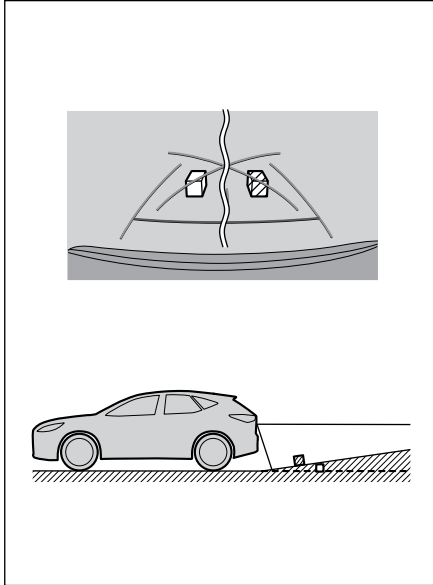

- קווי המרחק המנחים וקווי רוחב הרכב עלולים שלא להיות מקבילים לקווי החלוקה של מקום החניה, אפילו אם הם נראים כך. הקפד לבדוק חזותית.
- המרחק בין קווי הרוחב של הרכב וקווי ההפרדה משמאל ומימין של מקום החניה עשויים שלא להיות מקבילים, אפילו אם הם נראים כך. הקפד לבדוק חזותית.
- קווי הנחיית המרחק מציגים מרחק מנחה למשטחי כביש שטוחים. לכן, ישנו מרווח טעות בין הקווים המנחים על המסך לבין המרחק בפועל והמסלול על הכביש.

■ **כאשר חלק כלשהו של הרכב שוקע**
 כאשר חלק כלשהו של הרכב שוקע בגלל
 מספר הנוסעים איתך או אופן חלוקת
 המטען, יש מרווח טעות בין הקווים
 המנחים על המסך לבין המרחק בפועל
 והמסלול על הכביש.

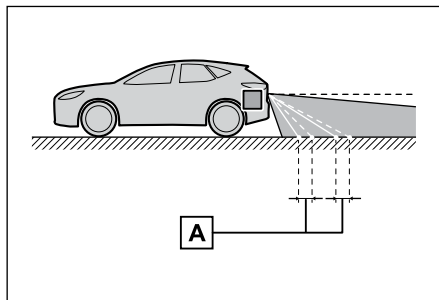

[A] מרווח שגיאה
 ■ **קו מרכז מסלול משוער**

מכיוון שקווי ההנחייה מוצגים באוויר ליד
 הפגוש האחורי, יש מקרים שהם עשויים
 להיראות כאילו הם מחוץ למרכז.

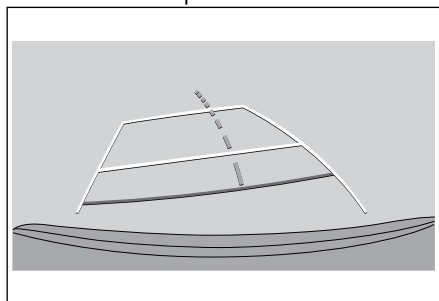

■ **כאשר הקרקע מאחורי הרכב נוטה כלפי**
מטה בחדות

קווי הנחיית המרחק נראים קרובים יותר
 לרכב מאשר הם במציאות. לכן, העצמים
 בשיפוע כלפי מטה יופיעו כאילו הם
 קרובים יותר מאשר הם בפועל. באותה
 הדרך, יהיה מרווח שגיאה בין הקווים
 המנחים לבין המרחק בפועל והמסלול על
 הכביש.

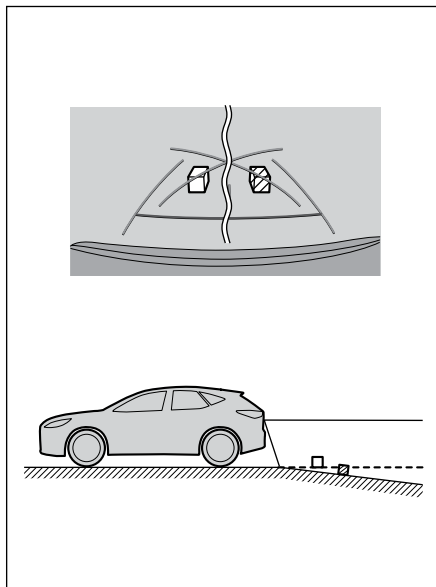

הבדלים בין המסך לבין חפצים תלת מימדיים בפועל

קווי הנחיית מרחק

הקפד לבדוק חזותית מאחוריך וסביבך. על המסך, קווי ההנחייה למרחק מראים שמשאית חונה בנקודה B. עם זאת, במציאות אם תיסע לאחור לנקודה A, תתנגש במשאית. על המסך, נראה שנקודה A היא הקרובה ביותר ואחריה נקודות B ו-C. עם זאת, במציאות, המרחק לנקודות A ו-C זהה, ונקודה B רחוקה יותר מ-A ו-C. המרחק לנקודה D הוא כ-1 מטר.

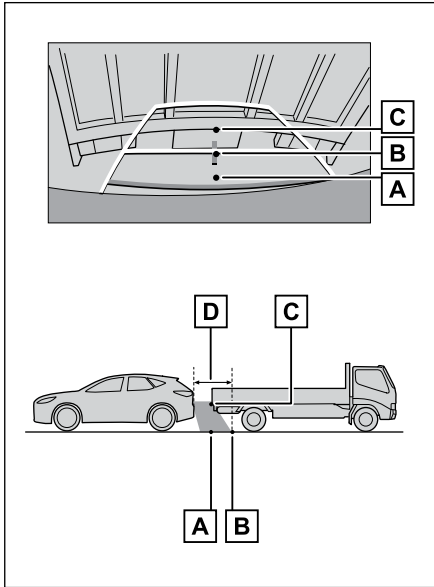

מכיוון שקווי המסלול המשוער וקווי ההנחייה למרחק מוצגים עבור משטח דרך שטוח, לא ניתן לקבוע את מיקומם של עצמים תלת מימדיים. כאשר מתקרבים לאובייקט תלת מימדי הנמשך החוצה (כגון משטח של משאית), שים לב לאזהרות הבאות.

קווי מסלול משוער

הקפד לבדוק חזותית מאחוריך וסביבך. על המסך, משטח של משאית עשוי להיראות מחוץ לקווי המסלול המשוער והרכב אינו נראה כאילו יתנגש במשאית. עם זאת, המשטח עשוי למעשה לחצות את קווי המסלול המשוער ואם תיסע לאחור לפי קווי המסלול המשוער, הרכב עלול לפגוע במשאית.

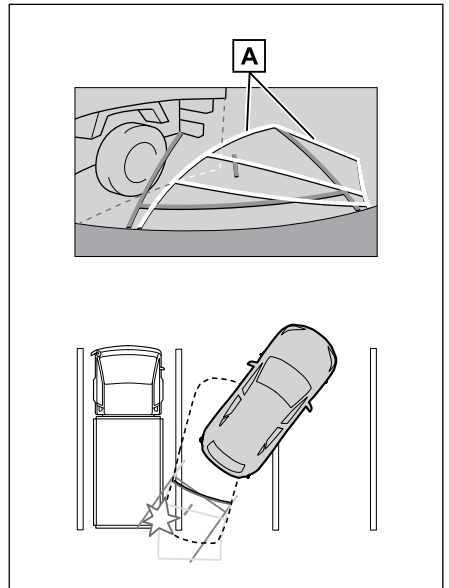

[A] קווי מסלול משוער

איתור תקלות

אם אתה מבחין באחת מהתופעות הבאות, בדוק שוב את התופעה תוך התייחסות לגורם ולפתרון האפשרי.
אם התופעה לא תוקנה, דאג לבדיקת הרכב במוסך מורשה, מומלץ בסוכנות משנה לקסוס.

תופעה	גורם אפשרי	פתרון
קשה לראות את התמונה	<ul style="list-style-type: none"> ● הרכב נמצא באזור חשוך או בשעת לילה. ● כאשר הטמפרטורה בסביבת העדשה גבוהה או נמוכה. ● כאשר הטמפרטורה החיצונית נמוכה. ● כאשר יש טיפות מים על המצלמה. ● יורד גשם או שיש לחות. ● גוף או חומר זר (בוץ וכד') ● נצמד למצלמה. ● קרני שמש או פנסים קדמיים מקרינים ישירות אל תוך המצלמה. ● הרכב נמצא מתחת לתאורה פלואורסצנטית, תאורת סודיום, תאורת כספית וכד'. 	<p>הקפד תמיד לבדוק חזותית את סביבת רכבך בזמן שאתה נוהג. (השתמש בצג עזר החניה של לקסוס לאחר שהמצלמה והתנאים השתפרו). תהליך כוונון התמונה למסך ניטור עזר החניה זהה לתהליך הכוונון של מסך המולטימדיה.</p>
התמונה מטושטשת	<p>לכלוך או גופים זרים כדוגמת טיפות מים, שלג, בוץ וכד' נצמדו לעדשת המצלמה.</p>	<p>התז כמות גדולה על המצלמה ואז, נגב את העדשה בעזרת מטלית רכה ולחה. הפעל את מתז ניקוי המצלמה הייעודי ונקה את עדשת המצלמה. לפרטים, ראה בספר הוראות ההפעלה לנהג.</p>
המסך אינו מיושר	<p>המצלמה ספגה חבטה חזקה.</p>	<p>דאג לבדיקת הרכב במוסך מורשה, מומלץ בסוכנות משנה לקסוס.</p>
הקווים המנחים אינם מיושרים באופן משמעותי	<p>מיקום המצלמה אינו מיושר.</p>	<p>דאג לבדיקת הרכב במוסך מורשה, מומלץ בסוכנות משנה לקסוס.</p>
	<ul style="list-style-type: none"> ● הרכב נוטה. (יש מטען כבד ברכב, לחץ האוויר בצמיגים נמוך מדי כתוצאה מנקר וכד'). ● הרכב נמצא במדרון. 	<p>הקפד תמיד לבדוק חזותית את סביבת רכבך בזמן שאתה נוהג.</p>

תופעה	גורם אפשרי	פתרון
קווי המסלול המשוער זזים למרות שגלגל ההגה ישר (קווי רוחב הרכב וקווי המסלול המשוער אינם מיושרים)	יש תקלה באותות המופקים מחיישן ההיגוי.	דאג לבדיקת הרכב במוסך מורשה, מומלץ בסוכנות משנה לקסוס.
הקווים המנחים אינם מוצגים	הדלת האחורית פתוחה.	סגור את הדלת האחורית. אם הדבר אינו פותר את התופעה, דאג לבדיקת הרכב במוסך מורשה, מומלץ בסוכנות משנה לקסוס.

— קישורים —

שינוי הגדרות תצוגת המסך (עמ' 48)

תפקודי צג התצוגה הפנורמית*

צג התצוגה הפנורמית הוא מכשיר המסייע לך בנהיגה במהירויות נמוכות על ידי הצגת ראייה ממבט על של הרכב על המסך שהוא שילוב או תמונות מהמצלמות הקדמיות, הצדיות והאחוריות המותקנות על הרכב.

מידע

איורי המסכים המשמשים בתיאורים הם דוגמאות ועשויים להיות שונים מתצוגת שדה הראייה בפועל של המצלמה עקב סנוור רכב וכדומה.

אזהרה

- צג התצוגה הפנורמית הוא מכשיר המסייע לך בבדיקה מסביב לרכב. הקפד תמיד לבדוק חזותית את הסביבה שלך בזמן שאתה נוהג.
- המיקום והמרחק בפועל של אנשים ומכשולים המופיעים על המסך שונים עקב המאפיינים של עדשת המצלמה.

מתג מצלמה

מציג את צג התצוגה הפנורמית ומחליף את תצורת התצוגה. תכונת ההתאמה האישית של הרכב מאפשרת להשתמש במתג גלגל ההגה כדי לשנות את התצוגה והמסך של צג התצוגה הפנורמי. לפרטים, עיין בחוברת הוראות ההפעלה לנהג.

דגם B 

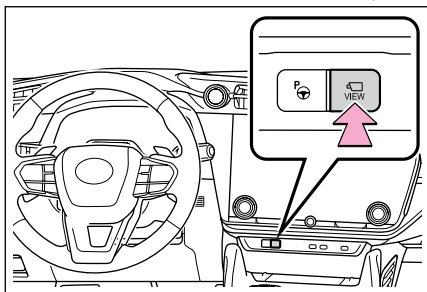

דגם A 

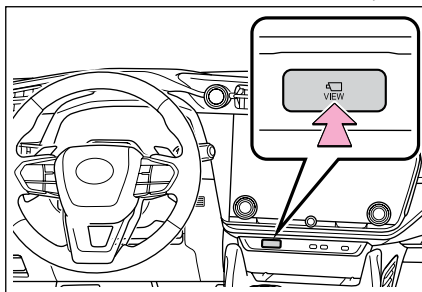

* אם קיים

הצגת מסך התצוגה הפנורמי

כאשר אתה לוחץ על מתג המצלמה או מעביר את בורר ההילוכים למצב "R" בעוד מתג ההתנעה במצב ON, מסך התצוגה הפנורמי פועל. **■ תצורת התצוגה כאשר בורר ההילוכים במצב "P"**

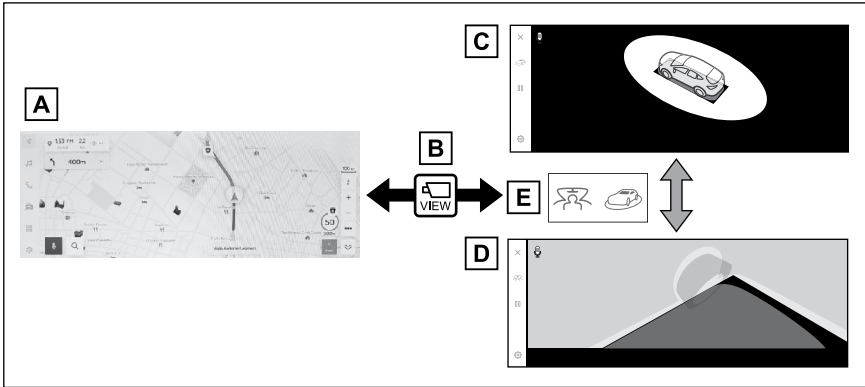

- [A] מסך שמע, וכד'
- [B] לחיצה על מתג המצלמה
- [C] תמונה נעה
- [D] תצוגה שקופה
- [E] גע בלחצן החלפת תצורת התצוגה

תצורת התצוגה כאשר בורר ההילוכים במצב "D" או "N"

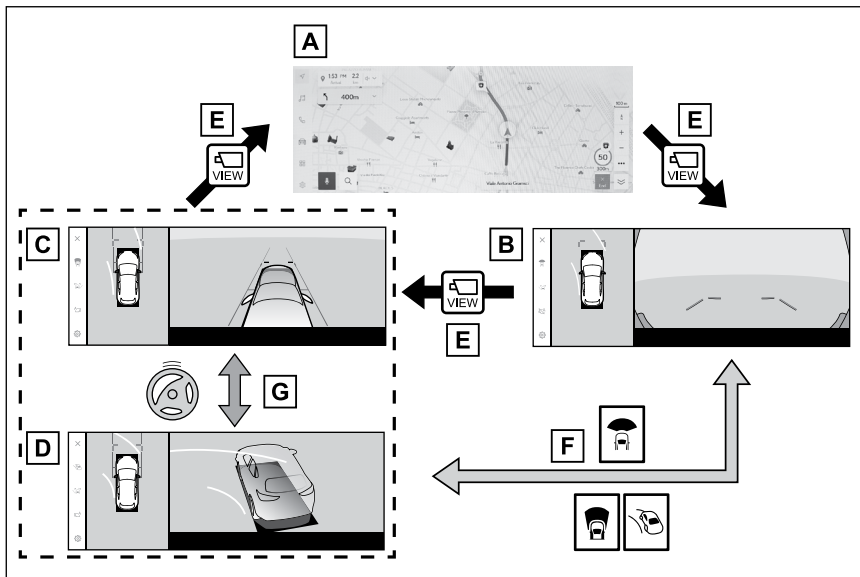

- [A] מסך שמע, וכד'
- [B] תצוגה קדמית רחבה ותצוגה פנורמית
- [C] תצוגת מרווח הצד ותצוגה פנורמית
- [D] תצוגת פניה ותצוגה פנורמית
- [E] לחיצה על מתג המצלמה
- [F] גע בלחצן החלפת תצורת התצוגה
- [G] כאשר מסובבים את גלגל ההגה ב- 180° או יותר ממצב האמצע (קו ישר)

■ תצורת התצוגה כאשר בורר ההילוכים במצב "R"

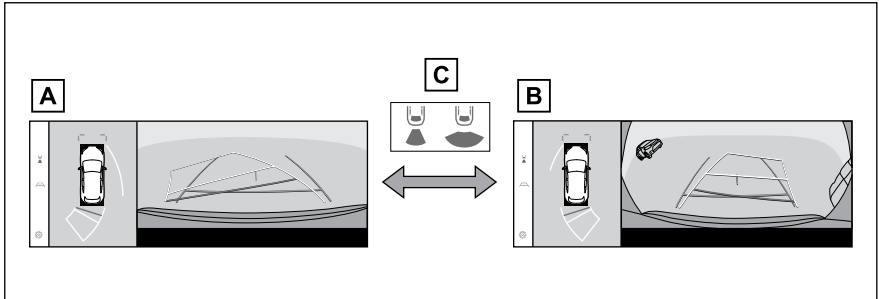

[A] תצוגה אחורית ותצוגה פנורמית

[B] תצוגה אחורית רחבה ותצוגה פנורמית

[C] גע בלחצן החלפת תצורת התצוגה

מידע

- אם מתג המצלמה נלחץ כאשר הרכב נע במהירות של כ- 20 קמ"ש או פחות, יוצג מסך התצוגה הפנורמית. כאשר הרכב עולה על כ- 20 קמ"ש, מסך התצוגה הפנורמי ייעלם והמסך הקודם יוצג.
- ניתן לשמור את תצורת קווי העזר והגדרות תצוגה אחרות על ידי רישום פרופיל המשתמש.
- ניתן להשתמש במערכת הבקרה הקולית להצגת מסך התצוגה הפנורמית, לשנות את תצורת המסך ולפעולות אחרות.*

קישורים

רישום פרופיל משתמש (עמ' 34)

הפעלת בקרה קולית (עמ' 26)

*: תפקוד זה אינו זמין במדינות או באזורים מסוימים.

תצורת התצוגה כאשר בורר ההילוכים במצב "P"

זו תצורה המציגה תמונות משולבות מהמצלמות כדי לאפשר לך לבדוק מכשולים מסביב לרכב. התמונות מוצגות כאילו נראות ממושב הנהג ובזווית מעל הרכב. 1 העבר את בורר ההילוכים למצב "P".

2 לחץ על מתג המצלמה.

● התצורה משתנה בכל פעם שאתה נוגע בלחצן החלפת תצורת התצוגה.

● לחיצה נוספת על מתג המצלמה מחזירה את התצוגה למסך הקודם, כגון מסך הניווט.

תצוגה שקופה

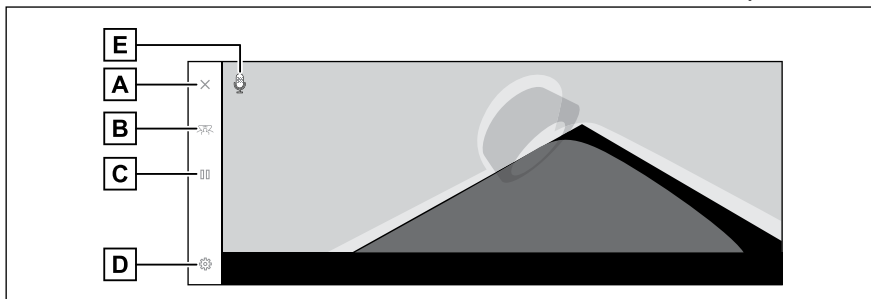

תמונה נעה

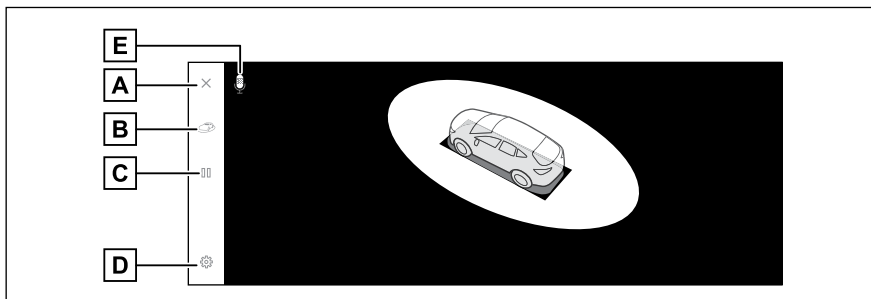

[A] לחצן כיבוי המסך
מכבה את מסך המצלמה ומחזיר את המסך הקודם, כגון הניווט.

[B] לחצן החלפת תצורת תצוגה
מעביר בין תצוגה שקופה לתצוגה נעה.

[C] לחצן השהייה/המשך סיבוב
משהה ומחדש את סיבוב התצוגה.

[D] לחצן התאמה אישית
משנה הגדרות, כגון תצוגה אוטומטית של תצוגת פניות, צבע מרכז הרכב, מרחק זיהוי חיישן עזר החניה של לקסוס.

[E] סמל זיהוי קול*

סמל זה מוצג כאשר מערכת הבקרה הקולית פועלת.
*: תפקוד זה אינו זמין במדינות או באזורים מסוימים.

מידע 

- כאשר חיישן העזר לחניה של לקסוס פועל, ניתן להציג את מסך התצוגה השקופה או מסך התצוגה הנעה. (לפרטים אודות חיישן העזר של לקסוס, עיין בחוברת הוראות הפעלה לנהג).
- ניתן גם להשהות ולחדש את הסיבוב של התצוגה השקופה ומסך התצוגה הנעה על ידי נגיעה בכל נקודה על המסך.

קישורים

שינוי הגדרות צג התצוגה הפנורמית (עמ' 210)

תצורת התצוגה כאשר בורר ההילוכים במצב "D" או "N"

ניתן לבדוק הימצאות של הולכי רגל, אופניים וכלי רכב בצמתים עם ראות לקויה ובצומת T על ידי הצגת ראיית הסביבה שלך על המסך. מצב זה מספק גם תמיכה לבדיקת בטיחות משני צידי הרכב, הימנעות מהתנגשויות בכבישים צרים ועצירה לצד הדרך.

1 העבר את בורר ההילוכים למצב "D" או "N".

2 לחץ על מתג המצלמה.

● התצורה משתנה בכל פעם שאתה לוחץ על מתג המצלמה.

● אם תצורת תצוגת הפניות מופעלת ואתה מסובב את גלגל ההגה יותר מ-180 מעלות ממצב ישר, התצוגה תשתנה מתצוגת מרווח הצד ותצוגה פנורמית לתצורת פניות ותצורה פנורמית.

תצוגה קדמית רחבה ותצוגה פנורמית

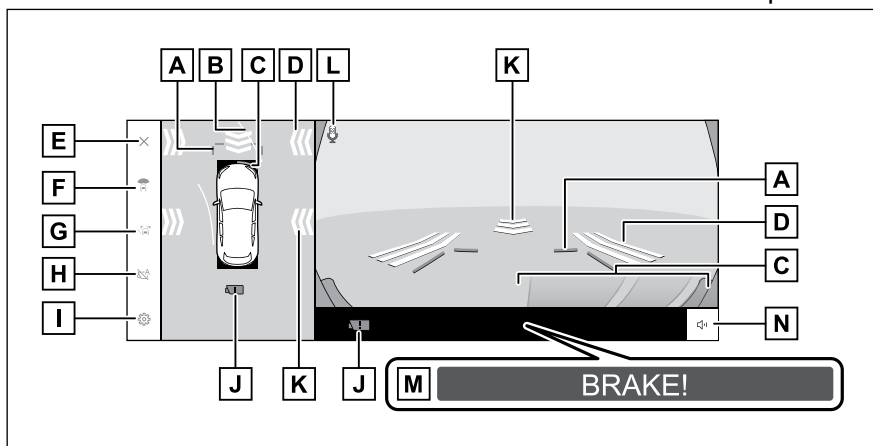

[A] קווי הנחייה למרחק לפניים
מציג כ-1 מ' לפני הרכב.

[B] קווי מסלול משוער מלפנים
מציג קווי מסלול המקושרים להפעלת גלגל ההגה. (צהובים)
קווים אלו מוצגים כאשר ההגה מסובב יותר מ-90 מעלות מהמצב הישר.

[C] חיישן עזר חניה לקטוס
מציג חיווי על המסך ומשמיע זמזם כאשר חפץ מזוהה על ידי חיישן. (לפרטים על חיישן עזר החניה של לקטוס, עיין בחוברת הוראות הפעלה לנהג).

[D] FCTA (אזהרה מפני תנועה חוצה מלפנים)*1/ התראת גופים נעים*1
במצבים הבאים, יופיע חיווי במסך.

● אם תפקוד FCTA מזהה חפץ או כלי רכב קרובים ו/או מכשולים מהחזית או מהחלק הקדמי של הרכב.

● אם התראת גופים נעים מזהה כלי רכב קרובים ו/או מכשולים מהחזית או מהחלק הקדמי של הרכב.

[E] לחצן כיבוי המסך
מכבה את מסך המצלמה ומחזיר את המסך הקודם, כגון הניווט.

- [F] לחצן החלפת תצורת תצוגה התצורה משתנה בכל נגיעה בלחצן תצורת התצוגה.
- [G] לחצן החלפת קווי הנחייה משנה את תצורת קווי ההנחייה בכל נגיעה בלחצן.
- [H] לחצן תצוגה אוטומטית הפעלה או כיבוי של תצורת התצוגה האוטומטית. כאשר בורר ההילוכים במצב "D" או "N", התצוגה הקדמית הרחבה והתצוגה הפנורמית או התצוגה המרווח הצדי/הפנייה והתצוגה הפנורמית מוצגות אוטומטית בהתאם למהירות הרכב.
- [I] לחצן התאמה אישית משנה הגדרות, כגון תצוגה אוטומטית של תצוגת פניות, צבע מרכב הרכב, מרחק זיהוי חיישן עזר החניה של לקסוס.
- [J] סמל זיהוי לכלוך של מצלמה סמל זה מוצג כאשר מזוהה לכלוך על המצלמה.
- [K] התראת גופים נעים*1 כאשר התראת גופים נעים מאתרת רכב או גוף המתקרב מלפנים או מהצד של הרכב, יופיע חיווי במסך.
- [L] סמל זיהוי קול*2 סמל זה מוצג כאשר מערכת הבקרה הקולית פועלת.
- [M] PKSB (בלם תומך חניה) אם מזוהה מכשול שאתה עלול להתנגש בו, תוצג הודעה על המסך. (לפרטים אודות PKSB (בלם תומך חניה), עיין בחוברת הוראות ההפעלה לנהג).
- [N] לחצן השתקה לחצן זה משתיק את זמזום חיישן עזר החניה של לקסוס/התראת גופים נעים.
- *1: אם קיים
*2: תפקוד זה אינו זמין במדינות או באזורים מסוימים.
- תצוגת מרווח צד ותצוגה פנורמית**

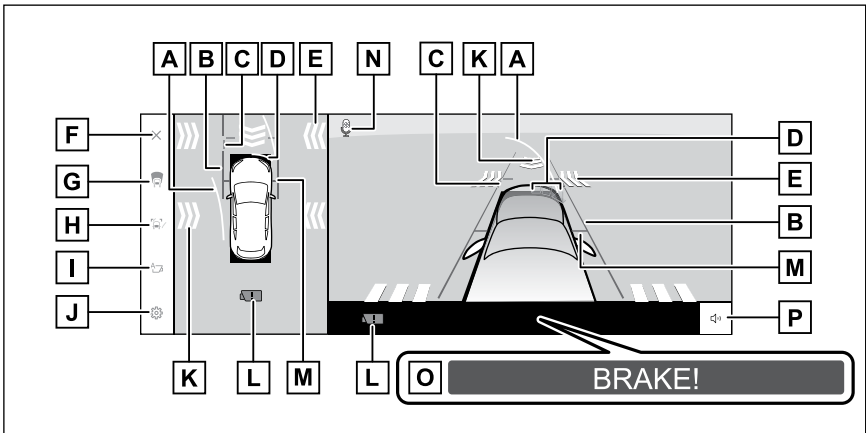

תצוגת פניה ותצוגה פנורמית

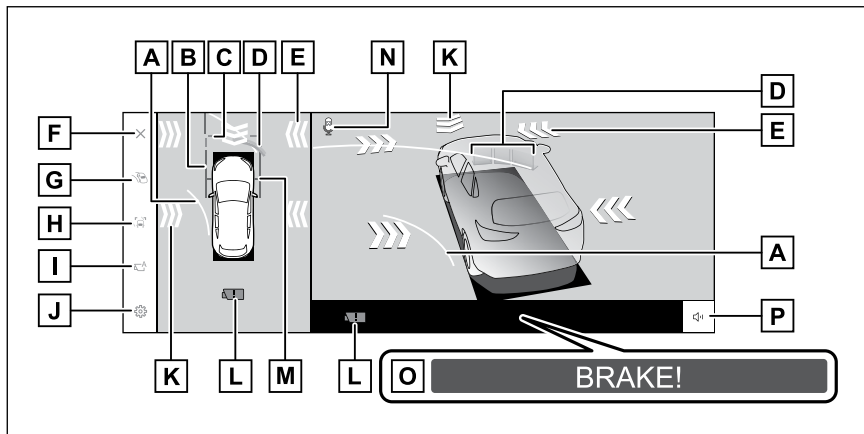

[A] קווי מסלול משוער
מציג קווי מסלול המקושרים להפעלת גלגל ההגה. (צהובים)
קווים אלו מוצגים כאשר ההגה מסובב יותר מ-90 מעלות מהמצב הישר.

[B] קווי הנחייה של רוחב הרכב
מוצגים קווי הנחיית רוחב הרכב, כולל מראות הצד החיצוניות בדלתות.

[C] קווי הנחייה למרחק לפני
מציג כ-1 מ' לפני הרכב.

[D] חיישן עזר חניה לקסוס
מציג חיווי על המסך ומשמיע זמזם כאשר חפץ מזוהה על ידי חיישן. (לפרטים אודות חיישן עזר החניה של לקסוס, עיין בחוברת הוראות ההפעלה לנהג).

[E] FCTA (אזהרה מפני תנועה חוצה מלפנים)/התראת גופים נעים*
במצבים הבאים, יופיע חיווי במסך.

● אם תפקוד FCTA מזהה חפץ או כלי רכב קרובים ו/או מכשולים מהחזית או מהחלק הקדמי של הרכב.

● אם התראת גופים נעים מזהה כלי רכב קרובים ו/או מכשולים מהחזית או מהחלק הקדמי של הרכב.

[F] לחצן כיבוי המסך
מכבה את מסך המצלמה ומחזיר את המסך הקודם, כגון הניווט.

[G] לחצן החלפת תצורת תצוגה
התצורה משתנה בכל נגיעה בלחצן תצורת התצוגה.

[H] לחצן החלפת קווי הנחייה
משנה את תצורת קווי הנחייה בכל נגיעה בלחצן.

[I] לחצן תצוגה אוטומטית
הפעלה או כיבוי של תצורת התצוגה האוטומטית. כאשר בורר ההילוכים במצב "D" או "N", התצוגה הקדמית הרחבה והתצוגה הפנורמית או התצוגה של המרווח הצד/הפניה והתצוגה הפנורמית מוצגות אוטומטית בהתאם למהירות הרכב.

- [N] לחצן התאמה אישית
 משנה הגדרות, כגון תצוגה אוטומטית של תצוגת פניות, צבע מרכב הרכב, מרחק זיהוי חיישן
 עזר החניה של לקסוס.
- [K] התראת גופים נעים^{1*}
 כאשר התראת גופים נעים מאתרת רכב או גוף המתקרב מלפנים או מהצד של הרכב, יופיע חיווי
 במסך.
- [L] סמל זיהוי לכלוך על המצלמה
 סמל זה מוצג כאשר מזוהה לכלוך על המצלמה.
- [M] קווי הנחייה של הצמיגים הקדמיים
 מציג את מיקום הצמיגים הקדמיים.
- [N] סמל זיהוי קול^{2*}
 סמל זה מוצג כאשר מערכת הבקרה הקולית פועלת.
- [O] PKSB (בלם תומך חניה)
 אם מזוהה מכשול שאתה עלול להתנגש בו, תוצג הודעה על המסך. (לפרטים אודות PKSB בלם
 תומך חניה), עיין בחוברת הוראות ההפעלה לנהג).
- [P] לחצן השתקה
 לחצן זה משתיק את זמזום חיישן עזר החניה של לקסוס/התראת גופים נעים.
^{1*} אם קיים
^{2*} תפקוד זה אינו זמין במדינות או באזורים מסוימים.

מידע 
<ul style="list-style-type: none"> ● כאשר חיישן העזר לחניה של לקסוס מופעל, ניתן להציג את מסך תצוגת המרווח הצדי והתצוגה הפנורמית/תצורת הפניה. (לפרטים אודות חיישן עזר החניה של לקסוס, עיין בחוברת הוראות ההפעלה לנהג). ● מיקום התצוגה של חיישן עזר החניה של לקסוס עשוי שלא להתאים למיקום המכשול המוצג בתמונת המצלמה.

אזהרה 
<ul style="list-style-type: none"> ● המיקום של קווי העזר המוצגים על המסך עשוי להשתנות עקב גורמים כגון מספר הנוסעים, כושר העמסה ושיפוע הכביש. הקפד תמיד לבדוק חזותית מאחוריך ואת סביבתך בזמן שאתה נוהג. ● תצוגות חיישן עזר החניה של לקסוס, FCTA והתראת גופים נעים חופפות ומוצגות בתמונת המצלמה, כך שיתכן שיהיה קשה לראות אותה בהתאם לבהירות הסביבה והצבעים.

קישורים

- שינוי תצוגת התצוגה של הקו המנחה (עמ' 193)
- תצורת תצוגה אוטומטית (עמ' 193)
- שינוי הגדרות צג התצוגה הפנורמית (עמ' 210)
- התראת גופים נעים (עמ' 208)

תצורת תצוגה אוטומטית

למרות שניתן להציג תצוגה קדמית רחבה ותצוגה פנורמית ותצוגת מרווח צד עם תצפית פנורמית/פניות על ידי לחיצה על מתג המצלמה, ניתן גם להגדיר מצב תצוגה אוטומטית כדי להציג את התצוגות באופן אוטומטי בהתאם למהירות הרכב.

- נגיעה בלחצן התצוגה האוטומטית [] תפעיל את מצב התצוגה האוטומטית.
- הפעלת תצורת התצוגה האוטומטית מציגה את התצוגות באופן אוטומטי במצבים הבאים:
- כאשר בורר ההילוכים במצב "D" או "N"
- הרכב מאט עד פחות מ-10 קמ"ש (בורר ההילוכים נמצא בכל מצב שאינו "R")

תצוגת פניות אוטומטית

- ניתן להגדיר את תצורת התצוגה האוטומטית של תצוגת הפניות כדי להציג אוטומטית תצוגת פניות ותצוגה פנורמית בהתאם לפעולת גלגל ההגה.
- כאשר התצורה לתצוגת פניה במצב תצוגה אוטומטית מופעלת וההגה מסובב בערך 180 מעלות או יותר מהמיקום המרכזי (נסיעה בקו ישר), תצוגת המרווח היצידי תשתנה אוטומטית לתצוגת הפניה.
 - תצוגת הפניה תוצג עד להפעלת גלגל ההגה בזווית של כ-90 מעלות מהמיקום המרכזי (נסיעה בקו ישר)/

מידע

- ניתן לשנות את התצורה האוטומטית של תצוגת הפניות בהגדרות המותאמות אישית.
- תצוגת הפניה לא תוצג כאשר מהירות הרכב היא כ-12 קמ"ש או יותר.

קישורים

שינוי הגדרות צג התצוגה הפנורמית (עמ' 210)

שינוי תצוגת התצוגה של הקו המנחה

תצורת התצוגה של קו ההנחייה משתנה בכל פעם שנוגעים בלחצן החלפת תצורת התצוגה של קו ההנחייה.

■ תצורת קו ההנחייה למרחק מציג כ-1 מ' לפני הרכב. (כחול)

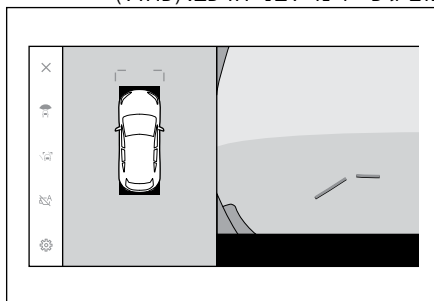

■ תצורת קווי מסלול משוער

מציג קווי מסלול המקושרים להפעלת גלגל ההגה. (צהובים)
קווים אלו מוצגים כאשר ההגה מסובב יותר מ-90 מעלות מהמצב הישר.

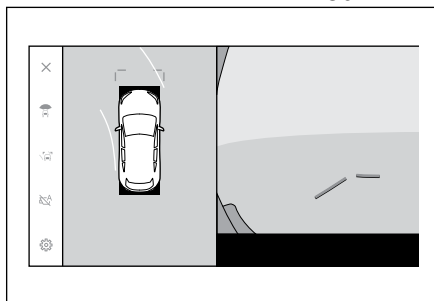

שימוש בקווי הנחיית הרוחב של הרכב

- תצוגת מרווח הצד ותצוגה פנורמית
- בדוק את יחס המיקום בין קווי הנחיית רוחב הרכב לבין מכשול.
- סובב את גלגל ההגה וסע קדימה כך שקווי הנחיית רוחב הרכב לא יחפפו את המכשול בפועל.

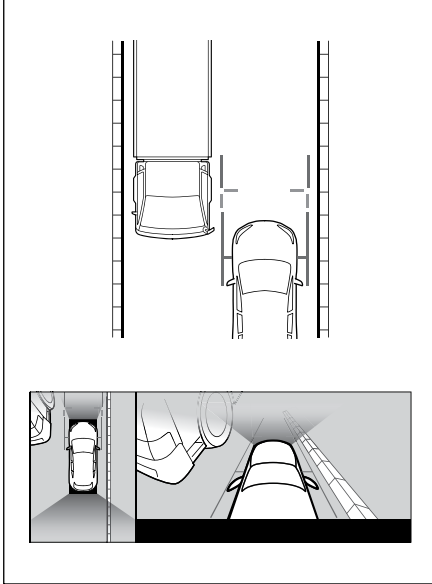
**תצוגה המקושרת לחיישן עזר החניה של לקסוס**

- בהתאם למצב זיהוי חיישן עזר החניה של לקסוס, יוצגו תצוגה קדמית רחבה ותצוגה פנורמית/תצוגת מרווח צדי/תצוגת פניות ותצוגה פנורמית.
- התצוגות מוצגות אוטומטית כאשר חיישן עזר החניה של לקסוס מאתר מכשול (כאשר בורר ההילוכים במצב "D" או "N").
- התצוגה חוזרת אוטומטית למסך הקודם כאשר חיישן עזר החניה של לקסוס מפסיק לזהות מכשול.

מידע

- ניתן גם לחזור למסך הקודם על ידי לחיצה על מתג המצלמה המוצג על המסך.
- אם מסך התצוגה הפנורמי מבוטל כאשר מזהה מכשול, ניתן להציג שוב את מסך התצוגה הפנורמי על ידי נגיעה בסימן חיישן עזר החניה של לקסוס המוצג על מסך מערכת המולטימדיה.

שימוש בקו המסלול המשוער קדימה

■ תצוגת פניה ותצוגה פנורמית

- בדוק את יחס המיקום בין קווי המסלול המשוער קדימה לבין מכשול.
- סובב את גלגל ההגה וסע לפניים כך שקווי המסלול המשוער קדימה לא יחפפו את המכשול בפועל.

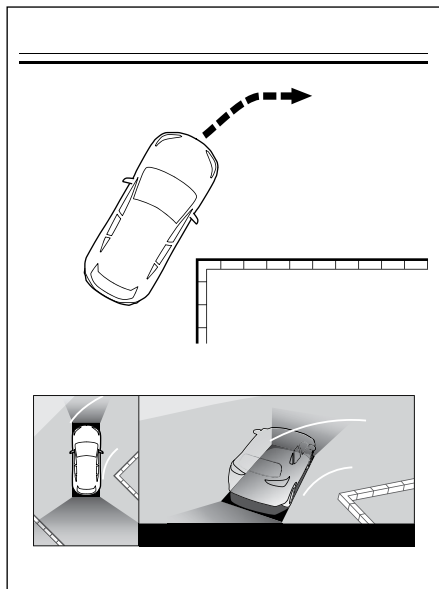

מערכת עזר לחניה

7

- בדוק את יחס המיקום בין קווי הנחיית הרוחב של הרכב לבין עצם כגון אבני שפה על שולי הכביש.
- העבר את הרכב מעליו כך שקווי הנחיית רוחב הרכב לא יחפפו את המכשול כפי שמוצג באיור.
- בנסיעה בקווי הנחיית רוחב הרכב מקבילים לאובייקט, ניתן לחנות לצד האובייקט.

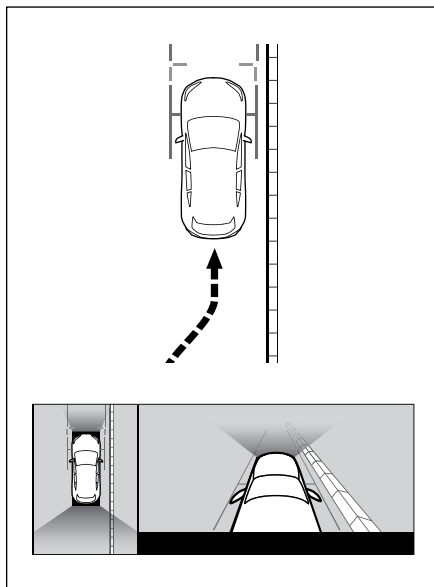

תצורת התצוגה כאשר בורר ההילוכים במצב "R"

לבדיקת הבטיחות בעת חניית הרכב, מוצגת תמונה במבט על של הרכב ומהמצלמה האחורית.

1 שלב את בורר ההילוכים למצב "R".

● התצורה משתנה בכל פעם שאתה נוגע בלחצן החלפת תצורת התצוגה.

■ תצוגה אחורית ותצוגה פנורמית

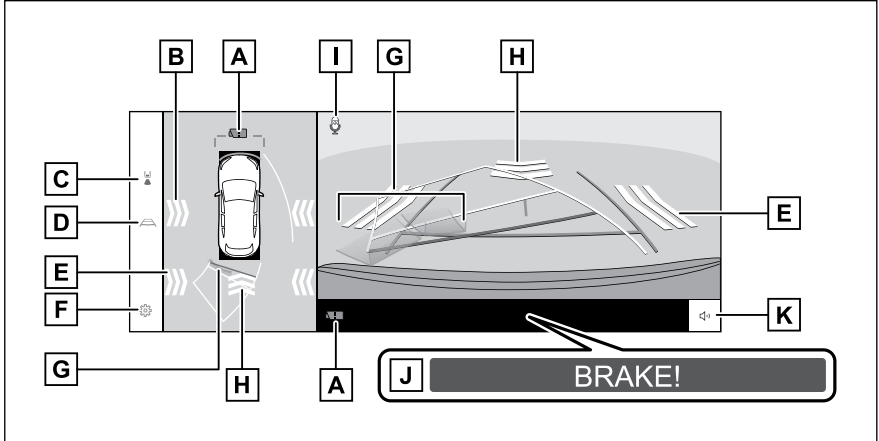

■ תצוגה אחורית רחבה ותצוגה פנורמית

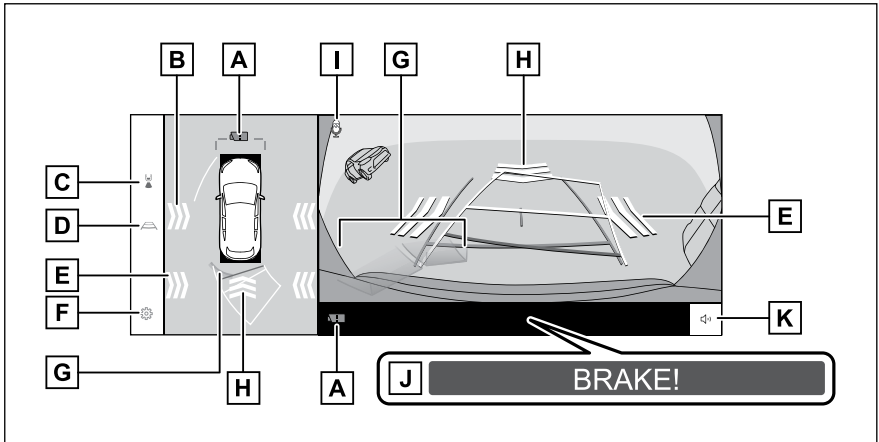

[A] סמל זיהוי לכלוך של מצלמה
סמל זה מוצג כאשר מזהה לכלוך על המצלמה.

[B] התראת גופים נעים*
כאשר התראת גופים נעים מאתרת רכב או גוף המתקרב מלפנים או מהצד של הרכב, יופיע חייווי במסך.

[C] לחצן החלפת תצורת התצוגה
התצורה משתנה בכל נגיעה בלחצן תצורת התצוגה.

[D] לחצן החלפת קווי הנחייה

משנה את תצורת קווי הנחייה בכל נגיעה בלחצן.

[E] RCTA (אזהרה מפני תנועה חוצה מאחור)/מצלמה אחורית/התראת גופים נעים*¹ במצבים הבאים, יופיע חיווי במסך.

- כאשר הרדאר האחורי מזהה מכשול או רכב מתקרב מאחור.
- כאשר המצלמה האחורית מאתרת הולך רגל המתקרב מאחור
- אם המצלמה האחורית מאתרת גופים נעים

(לפרטים אודות אזהרה מפני תנועה חוצה מאחור)/מצלמה אחורית, עיין בחוברת הוראות ההפעלה לנהג).

[F] לחצן התאמה אישית

משנה הגדרות, כגון תצוגה אוטומטית של תצוגת פניות, צבע מרכז הרכב, מרחק זיהוי חיישן עזר החניה של לקסוס.

[G] חיישן עזר חניה ללקסוס

מציג חיווי על המסך ומשמיע זמזם כאשר חפץ מזוהה על ידי חיישן. (לפרטים אודות חיישן עזר החניה של לקסוס, עיין בחוברת הוראות ההפעלה לנהג).

[H] מצלמה אחורית/התראת גופים נעים*¹ במצבים הבאים, יופיע חיווי במסך.

- כאשר המצלמה האחורית מאתרת הולך רגל המתקרב מאחור
 - אם המצלמה האחורית מאתרת גופים נעים
- (לפרטים אודות מצלמה אחורית, עיין בחוברת הוראות ההפעלה לנהג).

[I] סמל זיהוי קול*²

סמל זה מוצג כאשר מערכת הבקרה הקולית פועלת.

[J] PKSB (בלם תומך חניה)

אם מזוהה מכשול שאתה עלול להתנגש בו, תוצג הודעה על המסך. (לפרטים אודות PKSB (בלם תומך חניה), עיין בחוברת הוראות ההפעלה לנהג).

[K] לחצן השתקה

לחצן זה משתיק את זמזם עזר החניה של לקסוס/RCTA (אזהרה מפני תנועה חוצה מאחור)/מצלמה אחורית/התראת גופים נעים. העברת ההילוך מבטלת את ההשתקה באופן אוטומטי.

מידע

מיקום התצוגה של חיישן עזר החניה של לקסוס עשוי שלא להתאים למיקום המכשול המוצג בתמונת המצלמה.

*1: אם קיים

*2: תפקוד זה אינו זמין במדינות או באזורים מסוימים.

אזהרה 

- המיקום של קווי העזר המוצגים על המסך עשוי להשתנות עקב גורמים כגון מספר הנוסעים, כושר העמסה ושיפוע הכביש. הקפד תמיד לבדוק חזותית מאחוריך ואת סביבתך בזמן שאתה נוהג.
- חיישן עזר החניה של לקסוס, RCTA, **מצלמה אחורית**, ותצוגות האזהרה של תנועת האובייקט חופפות ומוצגות בתמונת המצלמה, כך שיייתכן שיהיה קשה לראות אותה בהתאם לבהירות הסביבה והצבעים.

קישורים

שינוי תצורת התצוגה של הקו המנחה (עמ' 199)

תצורת תצוגה אוטומטית (עמ' 193)

שינוי הגדרות צג התצוגה הפנורמית (עמ' 210)

התראת גופים נעים (עמ' 208)

שינוי תצורת התצוגה של הקו המנחה

תצורת התצוגה של קו ההנחייה משתנה בכל פעם שאתה נוגע בלחצן החלפת קו ההנחייה.

■ תצורת קווי מסלול משוער

תצורה זו מציגה קווי מסלול משוער הנעים בהתאם להפעלת גלגל ההגה.

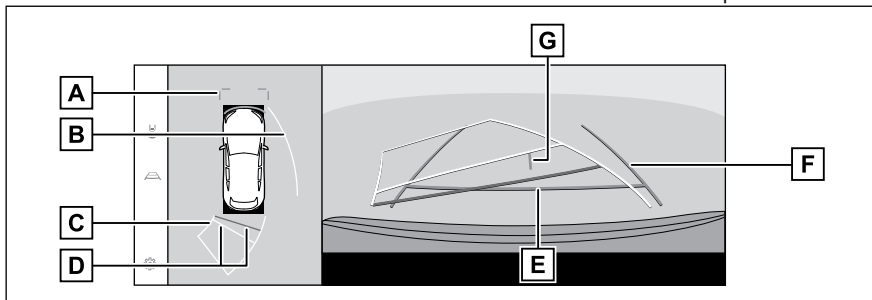

[A] קווי הנחייה למרחק לפניים מציג כ- 1 מ' (כחול) לפני הרכב.

[B] קווי מסלול משוער בצד מציג קווי מסלול (צהובים) המקושרים להפעלת גלגל ההגה.

[C] היפוך קווי מסלול משוער מציג קווי מסלול (צהובים) המקושרים להפעלת גלגל ההגה.

[D] קווי הנחייה למרחק מאחור מציגים את המרחק מאחורי הרכב.

- קו הנחיית המרחק מקושר לקווי המסלול המשוער.
- מציג כ- 0.5 מ' (אדום) ו- 1 מ' (צהוב) ממרכז קצה הפגוש האחורי.

[E] קווי הנחייה למרחק מאחור מציג כ- 0.5 מ' (כחול) מקצה הפגוש האחורי.

[F] קווי הנחייה של רוחב הרכב מציג קווי מסלול כאשר הרכב נוסע לאחור בקו ישר.

- הקווים רחבים יותר מהרוחב האמיתי של הרכב.
- כאשר הרכב ישר, קווי ההנחייה יחפפו לקווי המסלול המשוער.

[G] קו מנחה של אמצע הרכב מציג את מרכז קווי רוחב הרכב.

■ **קווים מנחים של עזר החניה**

תצורה זו מציגה את נקודות ההחזרה של גלגל ההגה (קווי הנחייה עזר לחניה). תצורה זאת מומלצת לאותם אלו החשים בנוח עם חניית הרכב ללא עזרת קווי המסלול המשוער.

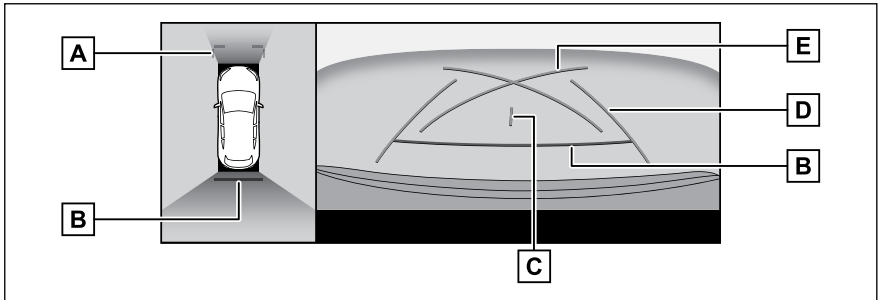

- [A] קווי הנחייה למרחק לפניים מציג כ-1 מ' (כחול) לפני הרכב.
- [B] קווי הנחייה למרחק מאחור מציגים את המרחק מאחורי הרכב.
 - מציג כ-0.5 מ' (אדום) ממרכז קצה הפגוש האחורי.
- [C] קו מנחה של אמצע הרכב מציג את מרכז קווי רוחב הרכב.
- [D] קווי הנחייה של רוחב הרכב מציג קווי מסלול כאשר הרכב נוסע לאחור בקו ישר.
 - הקווים רחבים יותר מהרוחב האמיתי של הרכב.
- [E] קווים מנחים של עזר החניה מציג את קווי המסלול של הסיבוב הקטן ביותר האפשרי מאחורי הרכב.
 - השתמש במיקום הפעלת גלגל ההגה בעת חניה כהנחייה.

■ תצורת קו הנחייה למרחק

תצורה זו מציגה רק את קווי הנחיית המרחק. מומלץ למי שאינו צריך את קווי הנחייה.

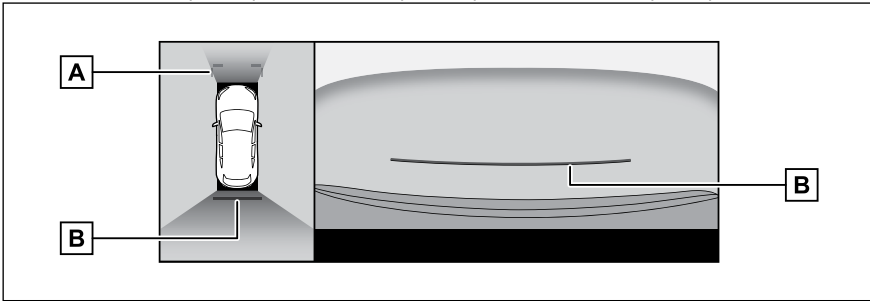

[A] קווי הנחייה למרחק לפניים
מציג כ- 1 מ' (כחול) לפני הרכב.

[B] קווי הנחייה למרחק מאחור
מציגים את המרחק מאחורי הרכב.

● מציג כ- 0.5 מ' (אדום) ממרכז קצה הפגוש האחורי.

■ תצורת קו מרכז משוער של המסלול

תצורה זו מציגה קווי מסלול משוער וקו מנחה מרכזי הנעים בהתאם להפעלת גלגל ההגה.

השתמש בתצורה זו כאשר אתה מתקרב לתמרור או לעמוד עם מרכז הפגוש האחורי.

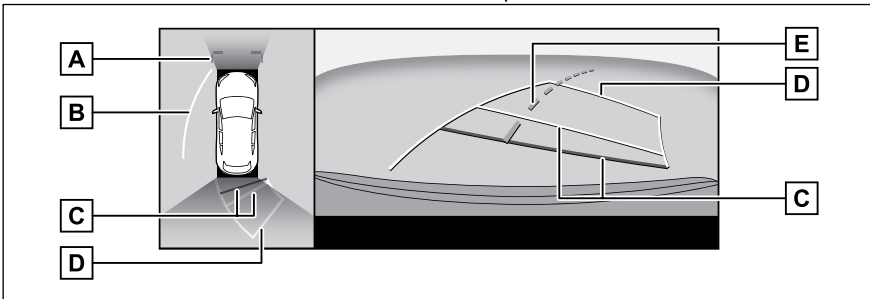

[A] קווי הנחייה למרחק לפניים
מציג כ- 1 מ' (כחול) לפני הרכב.

[B] קווי מסלול משוער בצד
מציג קווי מסלול (צהובים) המקושרים להפעלת גלגל ההגה.

[C] קווי הנחייה למרחק מאחור
מציגים את המרחק מאחורי הרכב.

● קו הנחיית המרחק מקושר לקווי המסלול המשוער.

● מציג כ- 0.5 מ' (אדום) ו- 1 מ' (צהוב) ממרכז קצה הפגוש האחורי.

[D] היפוך קווי מסלול משוער
מציג קווי מסלול (צהובים) המקושרים להפעלת גלגל ההגה.

[E] קו מרכז מסלול משוער
מציג את קו המנחה המרכזי של הרכב (ירוק) המקושר להפעלת גלגל ההגה.

מידע

קווי הנחייה לא יוצגו אם הדלת האחורית אינה סגורה. אם הדלת האחורית סגורה אך קווי הנחייה עדיין לא מוצגים, דאג לבדיקת הרכב המוסך מורשה, מומלץ בסוכנות משנה לקסוס.

אזהרה

קווי הנחייה של רוחב הרכב מאחור רחבים יותר מהרוחב האמיתי של הרכב. הקפד תמיד לבדוק חזותית מאחוריך ובסביבתך בעת נסיעה לאחור.

חניה באמצעות תצורת קווי המסלול המשוער

- 1 שלב את בורר ההילוכים למצב "R".
- 2 סובב את גלגל ההגה כך שקווי המסלול המשוער ימצאו בתוך מקום החניה ואז, סע לאחור באיטיות.
- 3 כאשר החלק האחורי של הרכב נכנס למקום החניה, סובב את גלגל ההגה כך שקווי הנחייה הרחוב של הרכב ימצאו בתוך קווי ההפרדה משמאל ומימין של מקום החניה.

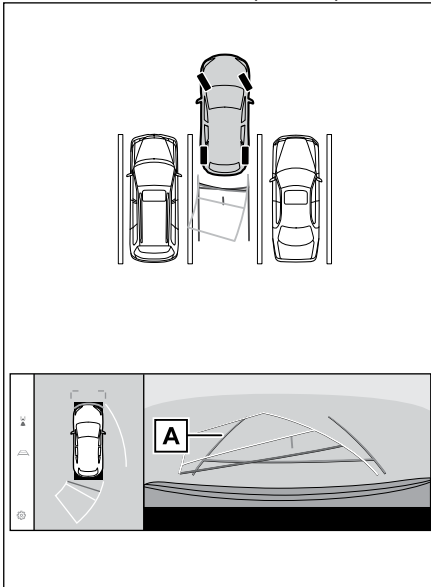

[A] קווי הנחייה של רוחב הרכב

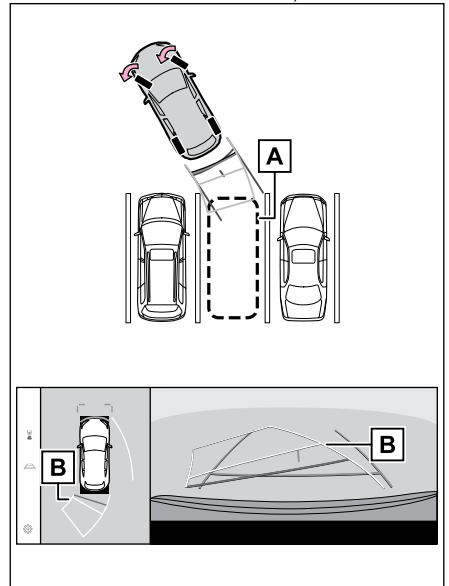

[A] מקום חניה

[B] קווי מסלול משוער

- 4 ברגע שקווי הנחייה רוחב הרכב וקווי מקום החניה מקבילים, ישר את גלגל ההגה וסע לאחור באיטיות עד שהרכב נכנס כולו למקום החניה.
- 5 עצור את הרכב במקום מתאים וסיים את החניה.

חניה באמצעות תצורת קווי עזר לחניה

- 1 שלב את בורר ההילוכים למצב "R".
- 2 סע לאחור עד שקווי עזר החניה יתיישרו עם קו ההפרדה של מקום החניה.

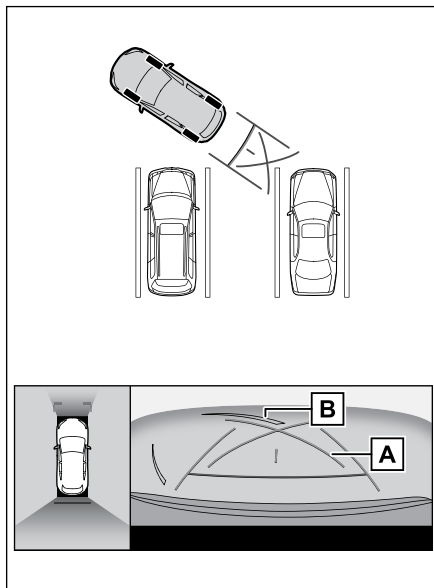

- [A] קווים מנחים של עזר החניה
- [B] קו ההפרדה של מקום החניה
- 3 סובב את ההגה עד הסוף, וסע לאחור באיטיות.
- 4 ברגע שהרכב מקביל למקום החניה, יישר את גלגל ההגה וסע לאחור באיטיות עד שהרכב נכנס כולו למקום החניה.
- 5 עצור את הרכב במקום מתאים וסיים את החניה.

תצוגה כאשר מראות הצד מקופלות

כאשר מראות הצד מקופלות, תוצג תמונה ממצלמות הצד ולא תצוגה פנורמית. דבר זה יכול לסייע לך לאשר שסביבת הרכב בטוחה כאשר אתה חונה במקום צר.

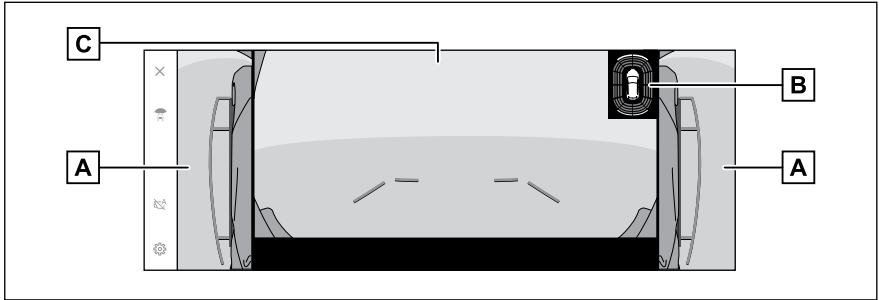

[A] תצוגות צד

[B] חיישן עזר חניה לקסוס מציג חיווי על המסך ומשמיע זמזום כאשר חפץ מזוהה על ידי חיישן. (לפרטים אודות חיישן עזר החניה של לקסוס, עיין בחוברת הוראות ההפעלה לנהג).

[C] תצוגה קדמית רחבה/תצוגה אחורית/תצוגה אחורית רחבה

מידע

- כאשר לוחצים על מתג המצלמה בזמן שמוצגת מבט צידי או מבט קדמי רחב, המסך האחרון יוצג.
- מיקום התצוגה של חיישן עזר החניה של לקסוס עשוי שלא להתאים למיקום המכשול המוצג בתמונת המצלמה.

התקרבות על המסך

ניתן לבצע התקרבות על המסך אם התמונה על המסך קטנה מדי וקשה לראותה. גע באזור שברצונך להגדיל בתצוגה הפנורמית או בתצוגה הקדמית הרחבה.

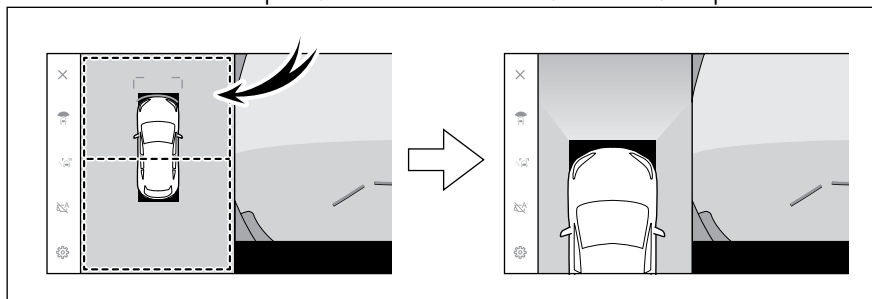

- האזור הנבחר מוגדל.
- ניתן להתקרב לאחד משני מקומות מלפנים או מאחורי הרכב בתצורה הפנורמית.
- לביטול ההגדלה, גע שוב במסך.

מידע

- תפקוד ההגדלה פועל כאשר מתקיימים כל התנאים המפורטים להלן:
 - מהירות הרכב נמוכה מ- 12 קמ"ש
 - חיישן עזר החנייה של לקסוס מופעל
- בכל אחד מהמצבים הבאים, תכונת ההגדלה תבוטל אוטומטית:
 - מהירות הרכב היא מעל 12 קמ"ש
 - חיישן עזר החנייה של לקסוס כבוי
- קווי ההנחייה לא יוצגו כאשר התצוגה הפנורמית מוגדלת.

תצוגה שקופה מתחת לרצפה

ניתן להציג שילוב של תמונת מצלמה שנוקלטה בעבר ממיקום הרכב הנוכחי, כדי לסייע בהבנת המצב מתחת לרכב, מיקומי הצמיגים וכן הלאה. התמונה מוצגת בתצוגה פנורמית, בתצוגת מרווח צדי, או בתצוגת פניות. תצוגה שקופה מתחת לרצפה מוצגת כאשר ההגדרה במסך ההגדרה המותאמת מופעלת והרכב נע קדימה או אחורה.

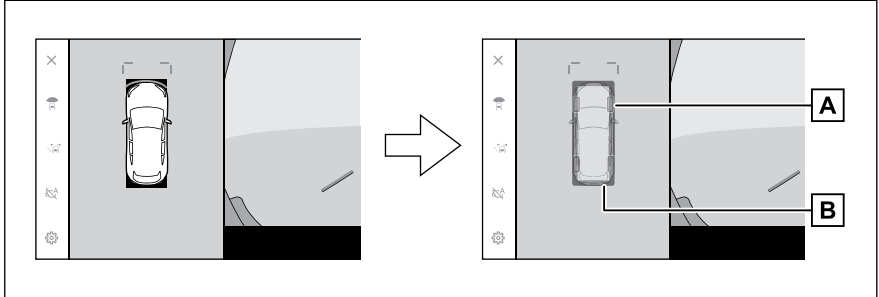



[A] נתיבי הצמיגים
מציג את הנחיית מיקום הצמיגים המקושרת לגלגל ההגה.

[B] קווי הנחייה של הרכב
מציג את החלק החיצוני של הרכב.

מידע

- תצוגה שקופה מתחת לרצפה אינה מוצגת במקרים הבאים:
 - מהירות הרכב היא מעל 20 קמ"ש
 - הרכב עוצר ועובר פרק זמן מסוים
 - אם הרכב אינו נע למרחק מסוים לאחר שהותנע
 - מראות הצד החיצוניות מקופלות
 - תפקוד ABS פועל
 - המערכת אינה פועלת כהלכה
- במצבים הבאים, המערכת עשויה שלא לפעול:
 - כבישים מכוסים שלג
 - יש צללים מאורות וכן הלאה
 - יש לכלוך או עצם זר על עדשת המצלמה
 - מים (נהר, ים, וכד')
 - הותקן ציוד אופציונלי
 - יש מכשול מול המצלמה
 - הצמיגים הוחלפו
 - הדלת האחורית פתוחה והמצלמה אינה במיקום הנכון
 - פני הכביש חלקלקים או שהגלגלים מחליקים
 - הרכב נמצא על גבעה או על כבישים תלולים אחרים

מידע 
<ul style="list-style-type: none"> ● כאשר תמונה שנקלטה בעבר מוצגת, המסך והמצב בפועל עשויים להיות שונים במקרים הבאים: <ul style="list-style-type: none"> • מכשול מופיע או זז לאחר קליטת התמונה • חול או שלג מתפוררים וזזים לאחר קליטת התמונה • בוץ או שלוליות נמצאים בטווח התצוגה • כאשר הרכב מחליק ● חלק מהתצוגה השקופה מתחת לרצפה או כולה עשויה להיראות שחורה במקרים הבאים: <ul style="list-style-type: none"> • הרכב מתחיל לנוע ללא קליטת תמונה • גלגל ההגה מסובב מעל זווית מסוימת • הרכב עוצר ועובר פרק זמן מסוים • מראות הצד החיצוניות מקופלות • תפקוד ABS פועל • המערכת אינה פועלת כהלכה

אזהרה 
<ul style="list-style-type: none"> ● יתכן שהקווים המנחים של הצמיגים והרכב לא יתיישרו כהלכה עם מיקום הרכב בפועל עקב מספר הנוסעים, העומס ברכב, שיפוע הכביש, תנאי פני הכביש, בהירות הסביבה, ציוד אופציונלי, החלפת צמיגים וסיבות אחרות. הקפד תמיד לבדוק את הסביבה שלך בזמן שאתה נוהג. ● התמונה המוצגת היא התמונה שנקלטה בעבר. לכן, אם מכשולים וחפצים אחרים זזים לאחר שנקלטו, יתכן שההתצוגה השקופה מתחת לרצפה והמצב בפועל לא תמיד תואמים.

קישורים

שינוי הגדרות צג התצוגה הפנורמית (עמ' 210)

התראת גופים נעים*

אם מזהוה עצם נע סביב הרכב כאשר התצוגה הפנורמית מוצגת, יושמע צליל אזעקה וחיווי יוצג על המסך.

ההתראה על גופים נעים פועלת כאשר מתקיימים כל התנאים הבאים:

- נבחר מצב "D" או "R" של ידית ההילוכים
- מהירות כלי הרכב הינה 15 קמ"ש לערך או פחות
- מראות הצד החיצוניות אינן מקופלות

*: אם קיים

מידע

- במצבים כגון הבאים, ייתכן שחיישני המצלמה לא יזהו עצם נע בצורה נכונה:
 - כאשר הגוף הוא אדם רץ
 - כאשר אדם מופיע לפתע מאחורי הרכב או מבנה
 - כאשר הגוף הוא אדם הרוכב על סקייטבורד או כלי תחבורה אישי עם איזון עצמי
 - כאשר הגוף הוא אדם לבוש בצבע דומה לזה של הסביבה
 - כאשר חלק מגופו של אדם מוסתר מאחורי חפץ, כגון עגלה או מזוודות
 - כשמחשיך אחרי שקיעת השמש
 - כאשר נמצאים במזג האוויר קשה כדוגמת שלג, גשם, ערפל וכד'.
 - כאשר עדשת המצלמה מלוכלכת בבוץ, חומר להמסת שלג וכד', או שהעדשה פגומה
 - כאשר טיפות מים קטנות מכסות את עדשת מצלמה
 - כאשר אור בהיר מאוד פוגע ישירות בחיישן מצלמה
 - כאשר יש הבדל בבהירות/חושך, כמו ליד תריס פתוח של מוסך או מקום חניה תת קרקעי
- כאשר עצם כגון הבאים, מזהוה, המערכת עשויה לפעול למרות שאין אפשרות להתנגשות:
 - עצם/חומר נע, כגון דגל, פליטת גזים, טיפות גשם גדולות, שלג, מי גשמים על הכביש וכד'.
 - דפוסים הנוצרים על הכביש, כגון קווים לבנים, מעברי חצייה להולכי רגל, ריצוף אבן, פסי חשמלית, עקבות של תיקון כבישים, עלי שלכת, חצץ, שלוליות וכד'.
 - סורגים או מרזב דרך
 - שוליים או שיפוע בכביש
 - השתקפויות של חפץ על שלולית או משטח כביש רטוב
 - צללים
 - עצמים בעלי גובה/אורך דק, כגון קורות, עמודי תנועה, ברזי כיבוי וכד'.
 - הולכי רגל, אופניים או כלי רכב שעומדים במקום

מידע



- במצבים כגון הבאים, המערכת עשויה לפעול למרות שאין אפשרות להתנגשות:
 - כאשר הרכב נוסע על שיפוע
 - כאשר יש שינוי בשיפוע
 - כאשר הרכב מוטה בזווית תלולה, עקב נשיאת עומס או בלימה פתאומית
 - כאשר מותקנים צמיגים השונים מאלה המוגדרים
 - כאשר גובה הרכב שונה יתר על המידה (אף למעלה, אף למטה)
 - כאשר חלק לא מקורי מותקן ליד חיישני המצלמה
 - כאשר מותקן מגן פגוש לא מקורי, כגון עיטור לפגוש
 - כאשר מחזיקים זרוע מחוץ לחלון
 - כאשר חיישני המצלמה הועתקו למיקום אחר, עקב התקנה מחדש או התנגשות
 - כאשר מותקן וו גרירה
 - כאשר עדשת המצלמה מלוכלכת בבוע, חומר להמסת שלג, וכד'
 - כאשר טיפות מים קטנות מכסות את עדשת מצלמה
 - כאשר יש מקור אור מהבהב, כמו פנסי החירום

שינוי הגדרות צג התצוגה הפנורמית

ניתן לשנות הגדרות הקשורות לצג התצוגה הפנורמית כגון התצוגה האוטומטית של תצוגת פניות וצבע מרכב הרכב.

1 גע ב- [ג'י] .

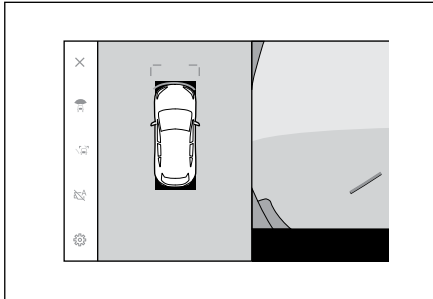

2 גע ב- [Panoramic View Monitor]

3 בחר בפריט הרצוי.

● [תצוגת פניות]

הצגה אוטומטית של תצוגת הפניות.

● [תצוגה מתחת לרכב]

הפעל או כבה את הגדרת התצוגה השקופה מתחת לרצפה. הפעלה והנעת הרכב קדימה או אחורה מציגה שילוב של תמונת מצלמה שנקלטה בעבר ממיקום הרכב הנוכחי כדי לסייע בהבנת המצב מתחת לרכב, מיקומי הצמיגים הקדמיים וכן הלאה. התמונה מוצגת בתצוגה פנורמית, בתצוגת מרווח צד או בתצוגת פניות.

● [תצוגת תלת מימד לעזר חניה של לקסוס]

הצגה או הסתרת תצוגת תלת המימד של חיישן עזר החניה של לקסוס.

● [מרחק סיוע בחניה של LEXUS]

משנה את המרחק שבו חיישן עזר החניה של לקסוס מתחיל לזהות מכשולים.

● [צבע מרכב הרכב]

משנה את צבע מרכב הרכב המוצג על המסך.

● [התראת גופים נעים]*

מפעיל או מנטרל את התראת גופים נעים.

● [אזהרות כאשר מופעל תפקוד תצוגה אוטומטית]*

מפעיל או מנטרל את ההתראה כאשר תפקוד תצוגה אוטומטית פועל.

*: אם קיים

מידע

למטרות בטיחות, לא ניתן להציג את מסך ההגדרות המותאמות אישית בזמן שהרכב בתנועה.

— קישורים —

שינוי צבע המרכב (עמ' 211)

שינוי מרחק הזיהוי של חיישן העזרה לחניה של לקסוס (עמ' 211)

שינוי מרחק הזיהוי של חיישן עזר חניה של לקסוס

משנה את המרחק שבו חיישן עזר החניה של לקסוס מתחיל לזהות מכשולים.

1 גע ב- [LEXUS Park Assist Distance] (מרחק סיוע בחניה של LEXUS).

2 בחר את המרחק שבו ברצונך להתחיל לזהות עצמים.

3 גע ב- [OK].

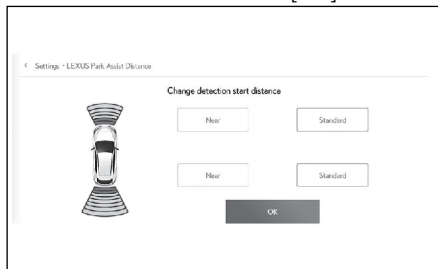

שינוי צבע המרכב

משנה את צבע מרכב הרכב המוצג על המסך.

1 גע ב- [Vehicle Body Colour] ((שינוי צבע המרכב).

2 בחר את צבע המרכב הרצוי.

3 גע ב- [OK].

אמצעי זהירות למסך תצוגה פנורמית

הקפד תמיד לבדוק חזותית מאחוריך ואת סביבתך בזמן הנהיגה. אם לא, עלולה להתרחש התנגשות עם כלי רכב אחרים או תאונה בלתי צפויה. הקפד על אמצעי הזהירות שלהלן בעת שימוש בצג התצוגה הפנורמית.

אזהרה

- לעולם אל תסתמך לחלוטין על צג התצוגה הפנורמית. הקפד תמיד לבדוק חזותית מאחוריך ואת סביבתך כפי שהיית עושה בעת נסיעה בכל רכב אחר.
- במיוחד, היזהר לא להתנגש בכלי רכב שחונים בקרבת מקום או בחפצים אחרים.
- הקפד תמיד לבדוק חזותית מאחוריך ואת הסביבה שלך בזמן שאתה נוהג.
- לעולם אל תנהג בזמן שאתה מתבונן רק במסך. התמונה על המסך עשויה להיות שונה מהתנאים בפועל. יתרה מכך, יש גבול לטווח התמונות שהמצלמה יכולה לצלם. לעולם אל תפנה או תיסע לאחור רק תוך התבוננות במסך. פעולה כזו עלולה לגרום התנגשות עם רכב אחר או תאונה בלתי צפויה אחרת. הקפד לבדוק חזותית את סביבת הרכב ולהשתמש במראה הפנימית ובמראות הצד החיצוניות של הרכב.
- המיקום של קווי העזר המוצגים על המסך עשוי להשתנות עקב גורמים כגון מספר הנוסעים, כושר העמסה ושיפוע הכביש. הקפד תמיד לבדוק חזותית מאחוריך ואת סביבתך בזמן שאתה נוהג.
- אל תשתמש בצג התצוגה הפנורמית במקרים הבאים:
 - על משטחי כביש מכוסים קרח או חלקים, או בשלג
 - כאשר נעשה שימוש בשרשראות שלג או בצמיגי חירום
 - כאשר אחת מהדלתות או הדלת האחורית אינה סגורה לחלוטין
 - בכבישים שאינם שטוחים, כדוגמת גבעות
 - כאשר מותקנים צמיגים במידה השונה מזו שהוגדרה על ידי לקסוס
 - אם בוצע שינוי במתלים
 - אם מוצר שאינו של לקסוס מותקן באזור המוצג על המסך
- בטמפרטורות חיצוניות נמוכות, המסך עלול להתכווץ או שהתמונה עלולה להיחלש. התמונה עלולה להתעוות כאשר הרכב בתנועה, או שלא תוכל לראות את התמונה על המסך, לכן תמיד בדוק חזותית את הסביבה שלך בזמן שאתה נוהג.
- אם מחליפים את הצמיגים, המיקום של הקווים המנחים המופיעים במסך עשוי להשתנות.

שים לב 

- תצוגה שקופה, תצוגה נעה, תצוגה פנורמית, תצוגת מרווח צדי ותצוגת פניות מייצרות תמונה שהיא הרכב של תמונות שצולמו על ידי המצלמה הקדמית, המצלמה האחורית ומצלמות הצד. מכיוון שקיימת מגבלה לטווח ולתכולה הניתנים לתצוגה, וודא שאתה מבין היטב את התכונות של צג התצוגה הפנורמית לפני שאתה משתמש בו.
- לארבע הפינות של התצוגה השקופה, התצוגה הנעה, התצוגה הפנורמית, תצוגת המרווח הצדי ותצוגת הפניות יש אזור עיבוד הרכב של סרטון המרוכז בגבולות המצלמות, וחדות התמונה עלולה להיפגע, אולם זו אינה תקלה.
- בתלות בתנאי התאורה בסמוך לכל אחת מהמצלמות, עלולים להופיע טלאים בהירים וכהים בתצוגה השקופה, בתצוגה הנעה, בתצוגה הפנורמית, בתצוגת המרווח הצדי ובתצוגת הפניות.
- התצוגה השקופה, התצוגה הנעה, התצוגה הפנורמית, תצוגת המרווח הצדי ותצוגת הפניות אינן מכסות גובה מעבר למיקום ההתקנה וטווח הקליטה של כל מצלמה.
- ישנן נקודות מתות סביב הרכב ולכן, ישנם אזורים שלא מוצגים בצג התצוגה הפנורמית.
- עצמים תלת ממדיים המוצגים בתצוגה הקדמית הרחבה, בתצוגה האחורית, בתצוגה האחורית הרחבה או בתצוגת הצד, יתכן ולא יוצגו בתצוגה השקופה, בתצוגה הנעה, בתצוגה הפנורמית, בתצורת המרווח הצדי ובתצורת הפניות.
- בני אדם ועצמים תלת ממדיים אחרים עשויים להופיע בצורה שונה באשר הם מוצגים במסך התצוגה הפנורמית. (הבדלים אלה כוללים מקרים בהם העצמים המוצגים נראים כנופלים, נעלמים באזורים הקרובים לעיבוד התמונה, מופיעים מתוך אזורי עיבוד התמונה או כאשר המרחק בפועל לעצם שונה מהמיקום המוצג).
- כאשר הדלת האחורית, המצוידת במצלמה אחורית, או הדלתות הקדמיות, המצוידות במראות צד שבהן מובנות מצלמות צד, נפתחו, התמונות לא יוצגו היטב במסך התצוגה הפנורמית.
- סמל הרכב המוצג בתצוגה השקופה, בתצוגה הנעה, בתצוגה הפנורמית, בתצוגת המרווח הצדי ובתצוגת הפניות, הוא תמונה שנוצרה על ידי המחשב ולכן, הצורה והמידה יהיו שונות מהרכב בפועל. מסיבה זו, נראה כי עצמים תלת מימדיים סמוכים יופעו כאילו הם נוגעים ברכב, והמרחקים הממשיים לחפצים תלת ממדיים עשויים להיות שונים מאלה המוצגים.
- יתכן שהמצלמה לא תפעל כהלכה והתמונה עשויה להופיע על המסך באופן הבא:
 - כאשר בורר ההילוכים במצב "R", חלק מהמסך או כולו עשוי להיראות שחור
 - כאשר בורר ההילוכים במצב "R", יתכן שהמסך לא ישתנה לתמונת המצלמה
 - כאשר נבחר הילוך למעט במצב "R", יתכן שהתמונה מהמצלמה תישאר מוצגת
 - קווי ההנחייה אינם מוצגים בתמונת המצלמה, ומוצגים סמלי תשומת לב והודעות אזהרה

האזור מוצג במסך

ישנם נקודות מתות מסביב לרכב וככאלה, ישנם אזורים שאינם מוצגים על המסך. גם אם שום דבר מסביב לרכב אינו מוצג על המסך, יתכן ולמעשה ישנם מכשולים על הכביש, שאתה עלול להתנגש בהם. הקפד תמיד לבדוק חזותית את הסביבה שלך.

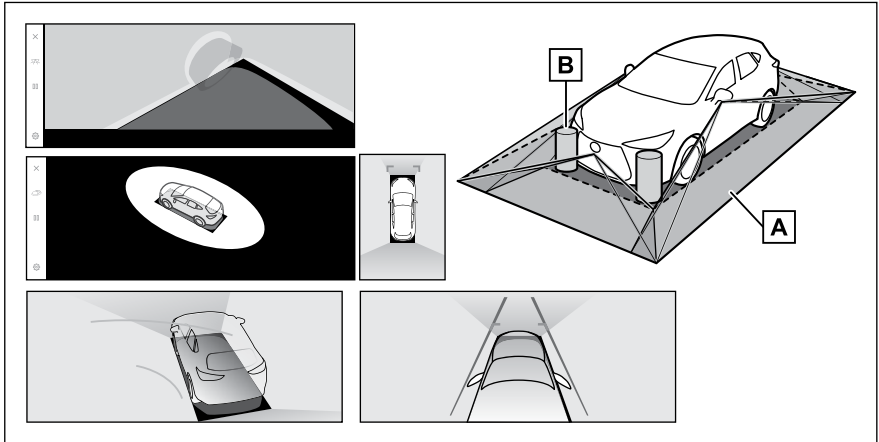

[A] האזור מוצג במסך

[B] עצמים שאינם מוצגים במסך

עצמים באזורים השחורים אינם מופיעים על המסך.

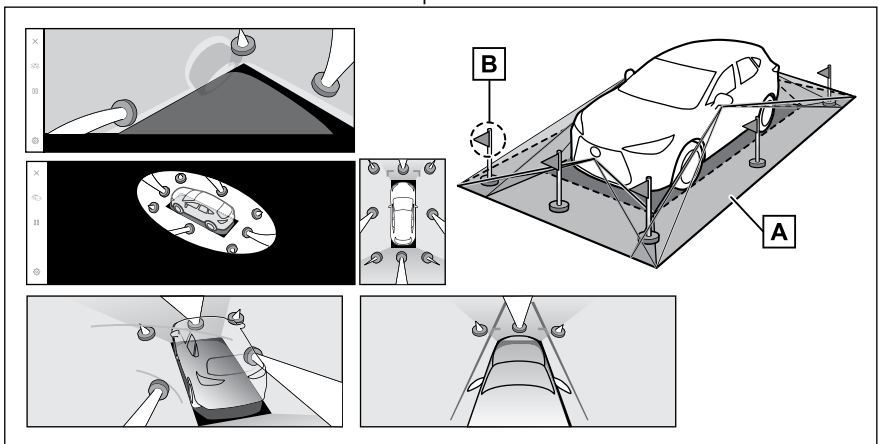

[A] האזור מוצג במסך

[B] חלקים של העצמים שאינם מוצגים במסך

חלקים גבוהים מהכביש אינם מופיעים על המסך.

מידע

● התמונות המצוינות על ידי [O] בתמונה הן מורכבות, ומכאן שיהיה קשה לראות חלק מהאזורים.

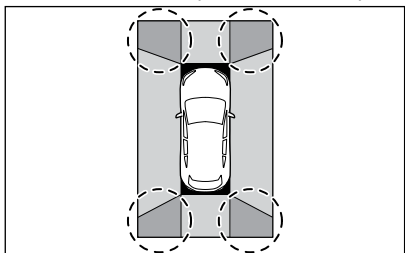

מידע

- החלקים השחורים סביב סמל הרכב אינם מוצגים על ידי המצלמה. בדוק חזותית את האזורים האלה.
- מכיוון שהתמונות מתקבלות מארבע מצלמות מעובדות ומוצגות על תקן של משטח כביש שטוח, תצוגה שקוף, תצוגה נעה, תצוגה פנורמית (כולל תצוגה מוגדלת), תצוגת מרווח צדי ותצוגת פניות עשויות להיות מוצגות כדלקמן:
 - עצמים עלולים להיראות מכווצים; דקים או גדולים מהרגיל.
 - עצם בעל מיקום גבוה יותר מזה של פני הכביש עלול להיראות מרוחק יותר מאשר הוא בפועל, או שלא להופיע כלל.
 - עצמים גבוהים עשויים להופיע כבולטים מאזורים שאינם מוצגים של התמונה.
- שינויים בבחירות בתמונה עלולים להופיע בכל מצלמה עקב תנאי התאורה.
- התמונה המוצגת עשויה להיות לא מיושרת עקב נטייה של מרכב הרכב או שינוי בגובה הרכב שנגרם על ידי מספר הנוסעים והעומס ברכב.
- אם הדלתות אינן סגורות לחלוטין, יתכן שהתמונה וקווי ההנחייה לא יוצגו כהלכה.
- יחס המיקום של פני הכביש והעצמים לסמל הרכב המוצג בתצוגה השקופה, התצוגה הנעה, התצוגה הפנורמית (כולל תצוגה מוגדלת), תצוגת מרווח צדי ותצוגת פניות עשוי להיות שונה מהמיקומים בפועל.

שתי תצוגות הצד (כאשר מראות הצד מקופלות)

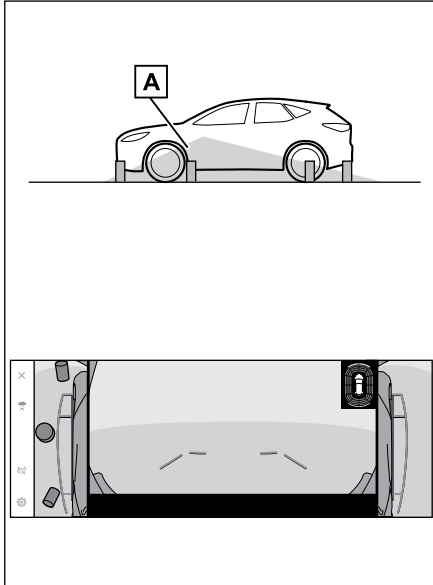

[A] האזור מוצג במסך

מידע

- הטווח המוצג על המסך עשוי להיות שונה עקב מצב הרכב ומשטח הכביש.
- האזור המכוסה על ידי המצלמה מוגבל. עצמים הקרובים לפגוש בצד הנוסע או מתחתיו לא ניתנים להצגה במסך.
- תפיסת העומק של התמונה המוצגת על המסך שונה מהמרחק בפועל.
- במצלמות של שתי תצוגות הצד נעשה שימוש בעדשה מיוחדת, כך שתפיסת העומק של התמונה המוצגת על המסך שונה מהמרחק בפועל.

תמונה קדמית רחבה

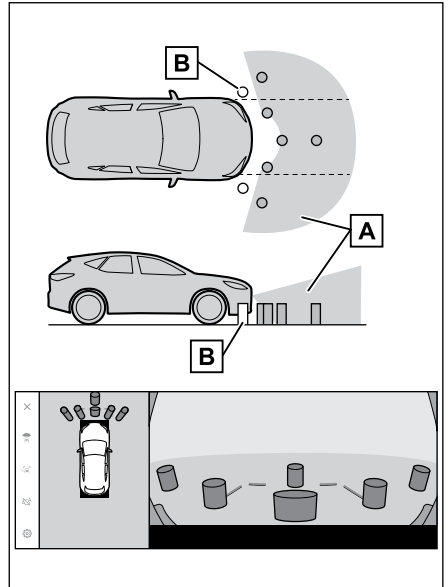

[A] האזור מוצג במסך

[B] עצמים אינם מוצגים במסך אזורים קרובים לשתי הפינות של הפגושים לא יופיעו על המסך.

מידע

- האזור המכוסה על ידי המצלמה מוגבל. עצמים הקרובים לאחת מפינות הפגוש או מתחתיו לא ניתנים להצגה במסך.
- תפיסת העומק של התמונה המוצגת על המסך שונה מהמרחק בפועל.
- במצלמה התצוגה הקדמית הרחבה נעשה שימוש בעדשה מיוחדת, כך שתפיסת העומק של התמונה המוצגת על המסך שונה מהמרחק בפועל.

■ תצוגה אחורית רחבה

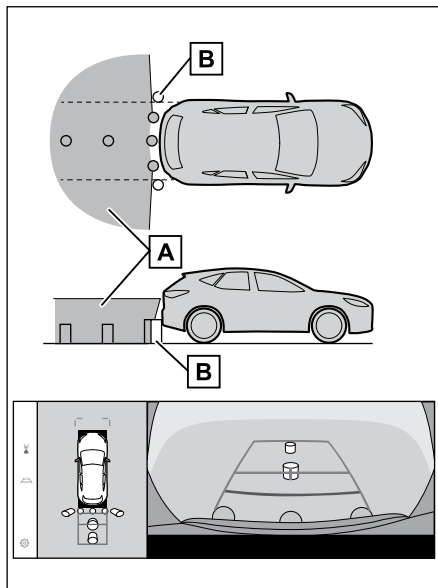

■ תצוגה אחורית

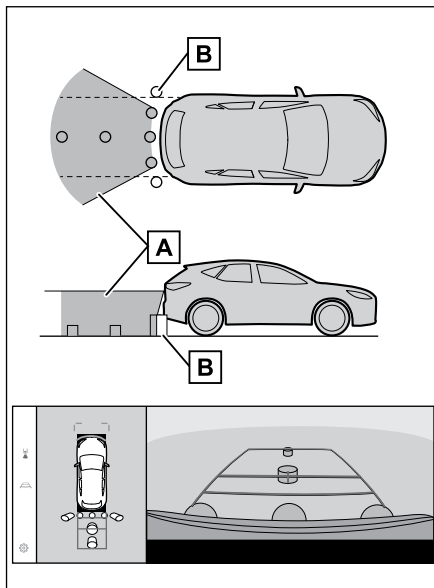

[A] האזור מוצג במסך

[B] עצמים שאינם מוצגים במסך

אזורים קרובים לשתי הפינות של הפגושים לא יופיעו על המסך.

[A] האזור מוצג במסך

[B] עצמים שאינם מוצגים במסך

אזורים קרובים לשתי הפינות של הפגושים לא יופיעו על המסך.

מידע

- הטווח המוצג על המסך עשוי להיות שונה עקב מצב הרכב ומשטח הכביש.
- האזור המכוסה על ידי המצלמה מוגבל. עצמים הקרובים לאחת מפינות הפגוש או מתחתיו לא ניתנים להצגה במסך.
- תפיסת העומק של התמונה המוצגת על המסך שונה מהמרחק בפועל.
- במצלמות של התצוגה האחורית והתצוגה האחורית הרחבה נעשה שימוש בעדשה מיוחדת, כך שתפיסת העומק של התמונה המוצגת על המסך שונה מהמרחק בפועל.
- יתכן שעצמים גבוהים מהמצלמה האחורית לא יופיעו בצג.

מיקום המצלמה

■ מצלמה אחורית

◀ דגם A

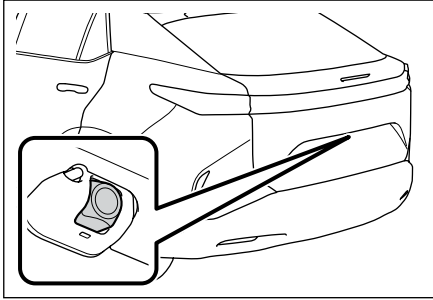

המצלמות לצג התצוגה הפנורמית ממוקמות כמתואר באיורים. ■ מצלמה קדמית

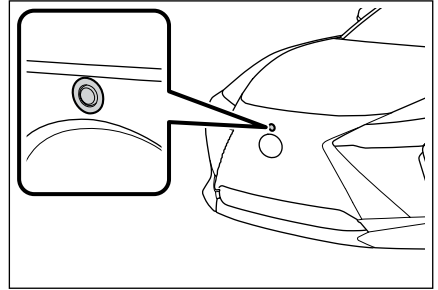

◀ דגם B

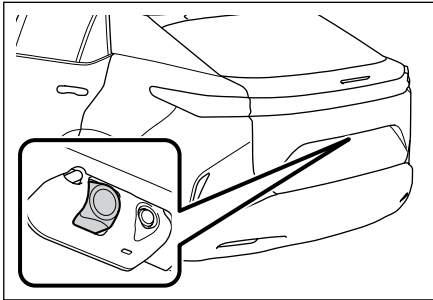

■ מצלמות צדיות

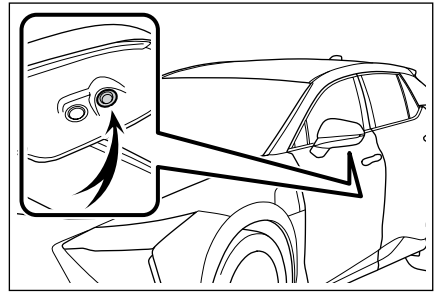

ניקוי המצלמה

■ **ניקוי המצלמה האחורית עם נוזל ניקוי**
לכלוך על המצלמה האחורית ניתן לנקות על ידי הפעלת מתז הניקוי הייעודי של המצלמה. לפרטים, ראה חוברת הוראות ההפעלה לנהג.

- בזמן ניקוי המצלמה, עלול להיות קשה לראות את התמונה בגלל נוזל הניקוי.
- בזמן נסיעה לאחור, הקפד לבדוק חזותית את סביבת הרכב חזותית וכן בעזרת מראות הצד, לפני שתמשיך בנסיעה.
- אם לאחר הניקוי נותר נוזל ניקוי על פני עדשת המצלמה, יתכן שיהיה קשה לראות את התמונה בלילה בגלל הגובה או נטיית הפנסים הקדמיים של הרכב מאחור.
- לאחר הניקוי יתכן ולא כל הלכלוך יוסר לגמרי. במקרה זה, שטוף את עדשת המצלמה בכמות מים גדולה ונגב במטלית רכה ספוגה מים.
- נוזל ניקוי ניתן על פני עדשת המצלמה. לכן, לא ניתן להסיר קרח, שלג וכד' הנדבקים סביב המצלמה.

שים לב ⚠

אל תכה או תחבוט בנחיר המתז ואל תחשוף אותו לחבטות חזקות שכן מיקום התקנתו והזווית שלו עלולים להשתנות.

אם לכלוך או חומר זר, כגון טיפות מים, שלג או בוצ, נדבקו למצלמה, לא תוכל לראות את התמונה בבירור. אם הדבר קורה, התז על המצלמה כמות גדולה של מים ולאחר מכן נגב את עדשת המצלמה עם מטלית רכה ולחה.

שים לב ⚠

- צג התצוגה הפנורמית עשוי להפסיק לפעול כראוי. שים לב לנקודות הבאות:
 - אין להכות או לגרום פגיעה חזקה במצלמה. פעולה זו עשויה לשנות את המיקום ואת זווית ההתקנה של המצלמה.
 - המצלמה תוכננה להיות עמידה למים.
 - אין לנתק, לפרק או לבצע בה שינויים.
 - בעת שטיפת עדשת המצלמה, התז על המצלמה כמות גדולה של מים ולאחר מכן נגב את עדשת המצלמה עם מטלית רכה ולחה. שפשוף בכוח של עדשת המצלמה עלול לשרוט את עדשת המצלמה וייתכן שלא ניתן יהיה לראות עוד תמונות בבירור.
 - כיסוי המצלמה עשוי שרף. מנע הידבקות תמיסות אורגניות, שעווה להבקרת מכוניות, תכשיר ניקוי חלונות או ציפוי זכוכית לעדשת המצלמה. אם קרה הדבר, נקה זאת בהקדם האפשרי.
 - אל תשפוך מים חמים על הרכב במזג אוויר קר ואל תגרום שינויים מהירים אחרים בטמפרטורה.
 - אם אתה שוטף את הרכב עם מכונת שטיפה בלחץ גבוה, אל תכוון את הצינור ישירות למצלמה או לאזור המצלמה. הפעלת לחץ מים חזק עלולה לגרום תקלה במצלמה.
- אם המצלמה נפגעת, הדבר עלול לגרום תקלה במצלמה. אם הדבר קורה, דאג לבדיקת הרכב במוסך מורשה, מומלץ בסוכנות משנה לקסוס.

הבדלים בין המסך לבין הכביש בפועל

התמונות המרוכבות בצג התצוגה הפנורמית וקווי ההנחייה מספקים הנחייה למרחק למשטחי כביש שטוחים. לכן, קיים מרווח שגיאה בין קווי ההנחייה על המסך לבין המרחק והמסלול בפועל בכביש.

■ כאשר הקרקע מאחורי הרכב נוטה כלפי מעלה בחדות

קווי הנחיית המרחק נראים כקרוכים יותר לרכב מאשר הם במציאות. לכן, העצמים יופיעו כאילו הם רחוקים יותר מאשר הם בפועל. באותה הדרך, יהיה מרווח שגיאה בין הקווים המנחים לבין המרחק בפועל והמסלול על הכביש.

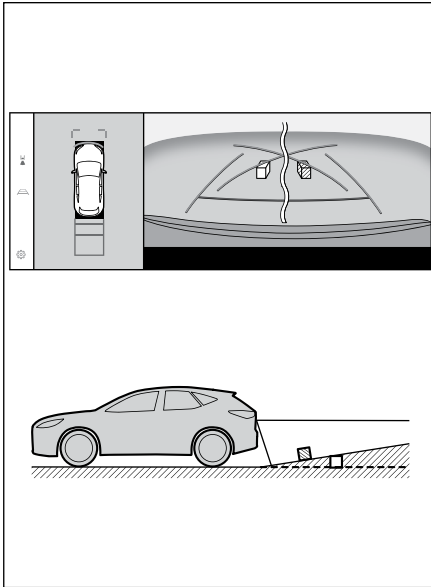

אורות עזר חניה

אורות עזר החניה של מערכת צג התצוגה הפנורמית מותקנים במיקומים המוצגים באיור.

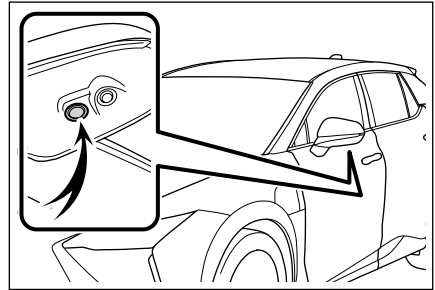

שים לב ⚠

- הקפד לקיים את אמצעי הזהירות הבאים, אחרת יתכן שמערכת צג התצוגה הפנורמית לא תפעל כהלכה:
 - אל תפעיל כוח מופרז על התאורה ואל תפעיל עליה לחץ העלול לגרום לפגיעה חזקה. פעולה זו עלולה לגרום סטייה במיקום או בזווית ההתקנה של התאורה.
 - אין להסיר, לפרק או לשנות את התאורות מכיוון שהן בעלות מבנה אטום למים.
 - בעת ניקוי התאורות, שטוף אותן עם כמות גדולה של מים ואז, נגב אותן בעזרת מטלית רכה לחה.
 - אל תמרח על זגוגיות התאורות ממסים אורגניים, שעווה, ממסים להסרת שמן, ציפויי זכוכית וכד'. אם יושם חומר כזה, הסר אותו מיד.
 - אל תחשוף את התאורות לשינויי טמפרטורה פתאומיים, כגון הרטבה במים חמים כשמזג האוויר קר.
 - בעת שטיפת הרכב עם מכונת שטיפה בלחץ גבוה, אין להתיז מים ישירות על התאורות או על הסביבה שלהן. מים בלחץ גבוה עלולים להזיק לתאורות ולגרום להן לא לפעול כהלכה.
- אם תאורה הייתה נתונה לפגיעה חזקה, היא עלולה להינזק. דאג לבדיקת הרכב במוסך מורשה, מומלץ בסוכנות משנה לקטוס, בהקדם האפשרי.

■ **כאשר חלק כלשהו של הרכב שוקע**
 כאשר חלק כלשהו של הרכב שוקע בגלל מספר הנוסעים איתך או אופן חלוקת המטען, יש מרווח טעות בין הקווים המנחים על המסך לבין המרחק בפועל והמסלול על הכביש.

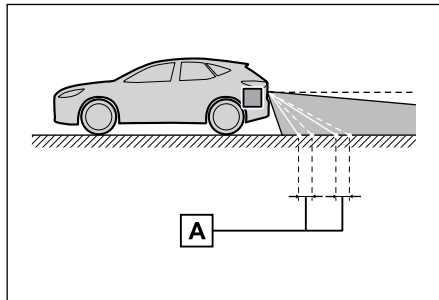

[A] מרווח שגיאה
 ■ **קו מרכז מסלול משוער**

מכיוון שקווי ההנחייה מוצגים באוויר ליד הפגוש האחורי, יש מקרים שהם עשויים להיראות כאילו הם מחוץ למרכז.

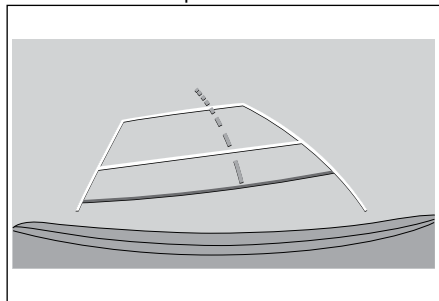

■ **כאשר הקרקע מאחורי הרכב נוטה כלפי מטה בחדות**

קווי הנחיית המרחק נראים קרובים יותר לרכב מאשר הם במציאות. לכן, העצמים בשיפוע כלפי מטה יופיעו כאילו הם קרובים יותר מאשר הם בפועל. באותה הדרך, יהיה מרווח שגיאה בין הקווים המנחים לבין המרחק בפועל והמסלול על הכביש.

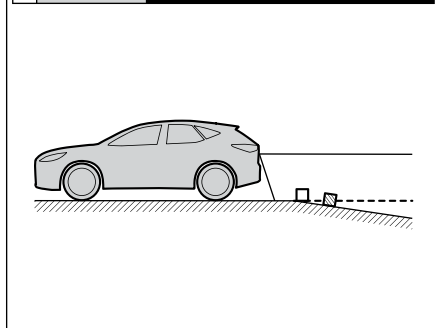
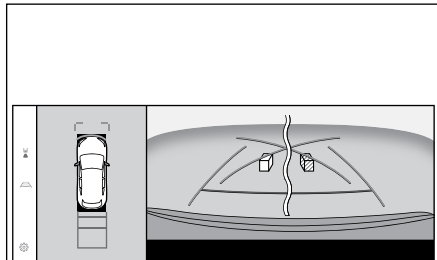

הבדלים בין המסך לבין חפצים תלת מימדיים בפועל

מכיוון שקווי המסלול המשוער המוצגים במסך, מוצגים עבור משטח כביש שטוח, לא ניתן לקבוע את מיקומם של עצמים תלת מימדיים. כאשר מתקרבים לאובייקט תלת מימדי הנמשך החוצה (כגון משטח של משאית), שים לב לאזהרות הבאות.

אזהרה

כאשר תצוגת חיישן עזר החניה של לקסוס בצבע אדום, הקפד לבצע בדיקה חזותית לפני הזזה נוספת של הרכב. קיימת סכנה שאתה עלול להתנגש ברכב אחר או לעבור תאונה בלתי צפויה אחרת.

■ הצגת התצוגה הפנורמית (כולל תצוגה מוגדלת)

על המסך נראה שיש רווח בין פגוש הרכב לבין עצם או רכב אחר, ולא נראה שהרכב יתנגש בעצם או ברכב. עם זאת, הרכב נמצא מעבר לקווי המסלול, כך שהרכב עלול להתנגש בעצם או ברכב. הקפד לבדוק חזותית את הסביבה שלך.

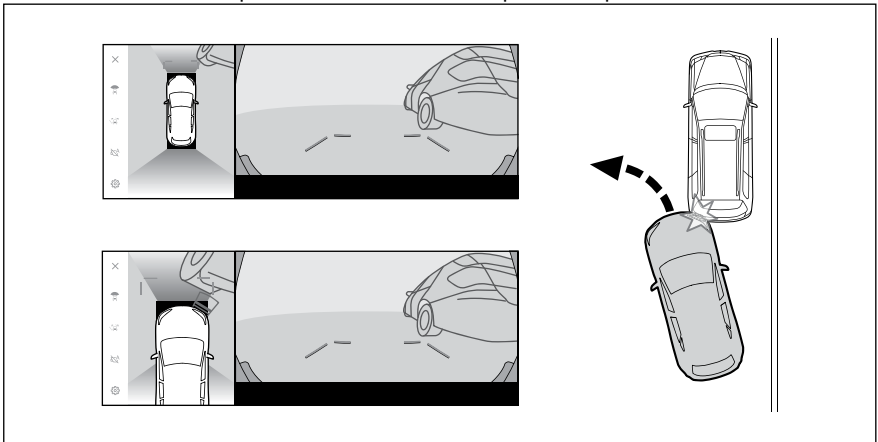

- אובייקטים תלת מימדיים במיקומים גבוהים (כגון בליטה של קיר או משטח העמסה של משאית) עשוי שלא להופיע על המסך. הקפד לבדוק חזותית את הסביבה שלך.

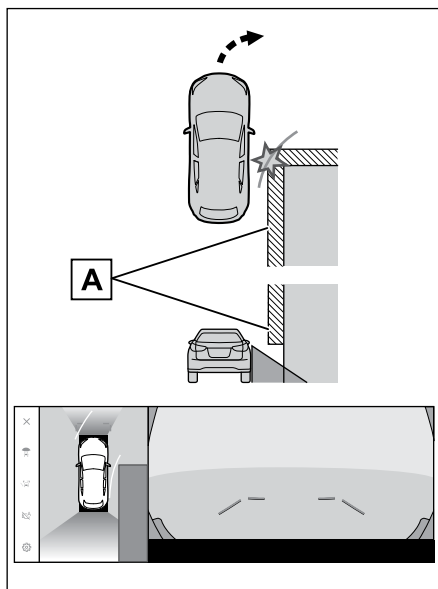

[A] בליטה של קיר

קווי מסלול משוער

- על המסך נראה שפגוש הרכב נמצא מחוץ לקווי המסלול, ולא נראה שהרכב יתנגש בעצם או ברכב. עם זאת, הרכב נמצא מעבר לקווי המסלול, כך שהרכב עלול להתנגש בעצם או ברכב. הקפד לבדוק חזותית את הסביבה שלך.

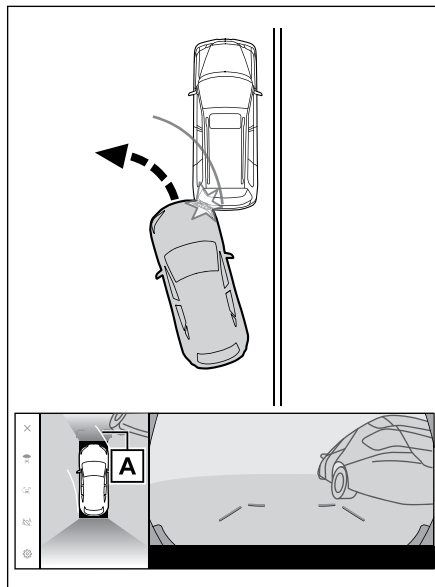

[A] קווי מסלול משוער

קווי הנחייה מרחק

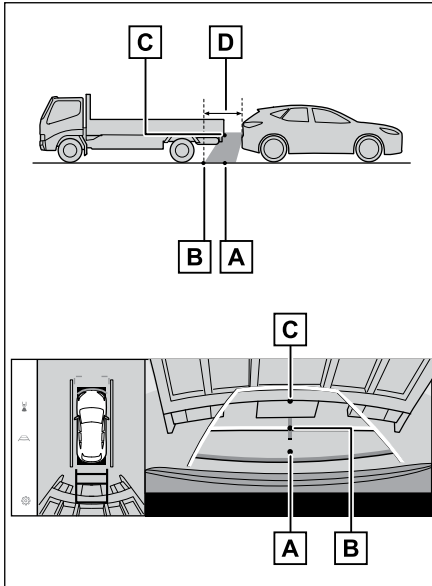

על המסך, קווי ההנחייה למרחק מראים שמשאית חונה בנקודה **B**. עם זאת, במציאות אם תיסע לאחור לנקודה **A**, תתנגש במשאית. על המסך, נראה שנקודה **A** היא הקרובה ביותר ואחריה נקודות **B** ו-**C**. עם זאת, במציאות, המרחק לנקודות זהה, נקודה **B** רחוקה מנקודות **A** ו-**C**. הקפד לבדוק חזותית מאחוריך ובסביבתך. המרחק לנקודה **D** הוא כ- 1 מ'.

● על המסך, משטח שטוח של משאית עשוי להיראות מחוץ לקווי המסלול המשוערים והרכב לא נראה כאילו יתנגש במשאית. עם זאת, המשטח השטוח עשוי למעשה לחצות את קווי המסלול המשוערים ואם תיסע לאחור בהתאם לקווי המסלול המשוער, הרכב עלול לפגוע במשאית. הקפד לבדוק חזותית את הסביבה שלך.

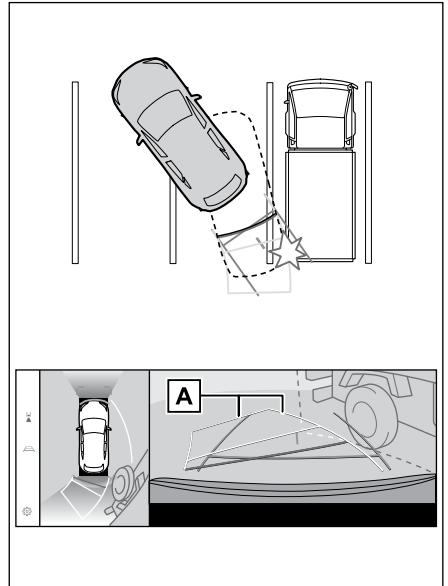

[A] קווי מסלול משוער

■ תפקוד הגדלה

בניגוד לתצוגה הפנורמית הרגילה, תפקוד הגדלת התצוגה הפנורמית מכווננת לסמל הרכב. לכן, קווים לבנים על הכביש, קירות ועצמים אחרים עשויים להיראות כפופים.

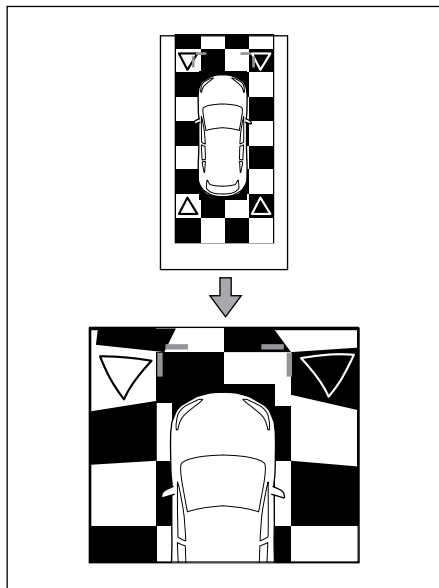

■ בליטה של קורה אלכסונית

בתצוגה פנורמית, קורה אלכסונית עשויה להופיע ישרה ונראה כי לא תיפגע. עם זאת, מכיוון שהחלק העליון של הקורה בולט למעשה, הרכב עלול לפגוע בה. הקפד לבדוק חזותית את החלק האחורי ואת הסביבה.

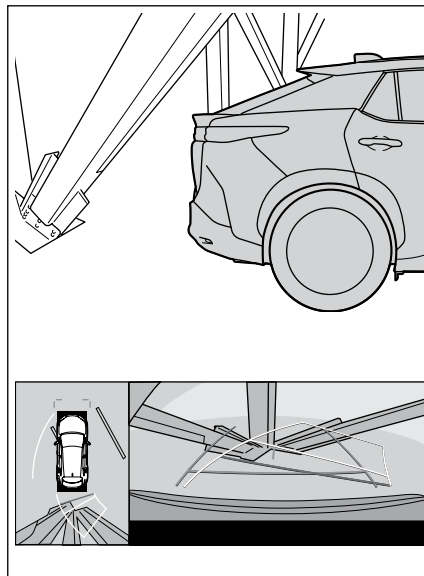

איתור תקלות

אם אתה מבחין באחת מהתופעות הבאות, בדוק שוב את התופעה תוך התייחסות לגורם ולפתרון האפשרי.

אם התופעה לא תוקנה, דאג לבדיקת הרכב במוסך מורשה, מומלץ בסוכנות משנה לקסוס.

תופעה	גורם אפשרי	פתרון
קשה לראות את התמונה	<ul style="list-style-type: none"> ● הרכב נמצא באזור חשוך או בשעת לילה. ● כאשר הטמפרטורה בסביבת העדשה גבוהה או נמוכה. ● כאשר הטמפרטורה החיצונית נמוכה. ● כאשר יש טיפות מים על המצלמה. ● יורד גשם או שיש לחות. ● גוף או חומר זר (בוץ וכד') ● נצמד למצלמה. ● קרני שמש או פנסים קדמיים מקרינים ישירות אל תוך המצלמה. ● הרכב נמצא מתחת לתאורה פלואורסצנטית, תאורת סודיום, תאורת כספית וכד'. 	<p>בדוק חזותית את סביבת רכבך בזמן שאתה נוהג. השתמש בצג התצוגה הפנורמית שוב לאחר שהמצלמה והתנאים השתפרו. התהליך לכוונון איכות התמונה למסך התצוגה הפנורמית זהה לתהליך הכונון של מסך המולטימדיה.</p>
התמונה מטושטשת	<p>לכלוך או גופים זרים כדוגמת טיפות מים, שלג, בוץ וכד' נצמדו לעדשת המצלמה.</p>	<p>התז כמות גדולה על המצלמה ואז, נגב את העדשה בעזרת מטלית רכה ולחה. הפעל את מתז ניקוי המצלמה הייעודי ונקה את עדשת המצלמה. לפרטים, ראה בחובר הוראות ההפעלה לנהג.</p>
המסך אינו מיושר	<p>המצלמה ספגה חבטה חזקה.</p>	<p>דאג לבדיקת הרכב במוסך מורשה, מומלץ בסוכנות משנה לקסוס.</p>

תופעה	גורם אפשרי	פתרון
הקווים המנחים אינם מיושרים באופן משמעותי	מיקום המצלמה אינו מיושר.	דאג לבדיקת הרכב במוסך מורשה, מומלץ בסוכנות משנה לקסוס.
	<ul style="list-style-type: none"> ● הרכב נוטה. (יש מטען כבד ברכב, לחץ האוויר בצמיגים נמוך מדי כתוצאה מנקר וכד'). ● הרכב נמצא במדרון. 	בדוק חזותית את סביבת רכבך בזמן שאתה נוהג.
קווי המסלול המשוער זזים למרות שגלגל ההגה ישר (קווי ההנחייה לרוחב הרכב וקווי ההנחייה למסלול המשוער אינם מיושרים).	יש תקלה באותות המופקים מחיישן ההיגוי.	דאג לבדיקת הרכב במוסך מורשה, מומלץ בסוכנות משנה לקסוס.
הקווים המנחים אינם מוצגים	הדלת האחורית פתוחה.	סגור את הדלת האחורית. אם הדבר אינו פותר את התופעה, דאג לבדיקת הרכב במוסך מורשה, מומלץ בסוכנות משנה לקסוס.
לא ניתן להגדיל את תמונת התצוגת הפנורמית. לא ניתן להציג את התצוגה השקופה/התצוגה הנעה, את תצוגת המרווח הצידי ותצוגת הפניות.	יתכן שחיישן עזר החניה של לקסוס אינו פועל כהלכה או מלוכלך.	פעל על פי תהליך התיקון לתקלות של חיישן עזר החניה של לקסוס. (ראה בחוברת הוראות ההפעלה לנהג).

— קישורים —

שינוי הגדרות תצוגת המסך (עמ' 48)

מידע אודות תוכנת מקור חינמי/פתוח

מוצר זה כולל תוכנת מקור חינמי/פתוח. ניתן לקבל מידע אודות תוכנות מקור חינמי/פתוח ו/או קודי מקור מכתובת האתר הבאה:

<https://www.denso.com/global/en/opensource/svss/toyota>

8-1. נספח

230..... מידע אודות מדיה ונתונים

239..... אישור

מפתח עניינים

מידע אודות מדיה ונתונים

מידע אודות מדיה שניתן להשתמש בה

המפרטים של המדיה והתקנים אחרים שניתן להשתמש בהם הם כדלקמן. ■
פורמטים ומפרטים של כונני זיכרון מסוג USB
 הפורמטים והסטנדרטים של כונני הזיכרון מסוג USB שניתן להשתמש בהם, והגבלות לשימוש, הם כדלקמן.

USB 2.0 HS (480MBPS)	תצורות תקשורת USB
FAT16/32	פורמטים של קובץ
קבוצת אחסון נתונים	קבוצת תקשורת
3000 (כולל בשורש)	מספר תיקיות מרבי
8	מספר מרבי של רמות תיקיות
9999 (מקסימום 225 קבצים לתיקיה)	מספר קבצים מרבי
עד 32GB	קיבול זיכרון
2GB	גודל מרבי לקובץ יחיד

- יתכן שקבצים שאינם בפורמטים לעיל לא יושמעו כהלכה, או שמידע כגון שם הקובץ או התיקיה לא יוצג כהלכה.
- יתכן שהתקן זה לא יוכל להשמיע את כונן הזיכרון מסוג USB שלך.
- בהתאם למחשב המשמש לשמירת קבצים בכונן הזיכרון מסוג USB, קבצים מוסתרים עשויים להישמר בנוסף לקבצי ההשמעה. מומלץ למחוק קבצים נסתרים כאלה. הם עשויים להשפיע לרעה במהלך ההשמעה ולמנוע העברת קבצים כהלכה.

מידע אודות הפורמט

המפרטים של נתוני המוזיקה שניתן להשתמש בהם הם כדלקמן. ■
MP3

MP3 (MPEG1 LAYER 3, MPEG2 LSF LAYER 3)	תקן נתמך
MPEG1 LAYER 3: 32, 44.1, 48 MPEG2 LSF LAYER 3: 16, 22.05, 24	תדר דגימה נתמך (kHz)
MPEG1 LAYER 3: 32 to 320 MPEG2 LSF LAYER 3: 8 to 160	קצב סיביות נתמך (kbps) ⁽¹⁾
סטריאו, סטריאו משולב, ערוץ כפול, ערוץ יחיד (מונו)	תצורת ערוץ נתמך
ID3 Ver. 1.0, 1.1, 2.2, 2.3 (מספר תווים כמפורט בכל גרסה)	ID3 tag

(1) VBR (Variable Bit Rate) נתמך.

WMA ■

WMA Ver. 7,8,9(91,92)	תקן נתמך
48,44.1,32	תדר דגימה נתמך (kHz)
גירסה 7,8: CBR (קצב סיביות קבוע) 48 עד 192 גירסה 9 (9.1/9.2): CBR 48 עד 320	קצב סיביות נתמך (kbps) ⁽²⁾⁽¹⁾

(1) VBR (Variable Bit Rate) נתמך.
(2) מקורות שמע רב-ערוציים מומרים ל-2 ערוצים.

AAC ■

MPEG4 AAC-LC	תקן נתמך ⁽¹⁾
48,44.1,32,24,22.05,16,12,11.025	תדר דגימה נתמך (kHz)
8 עד 320	קצב סיביות נתמך (kbps) ⁽²⁾
1ch (1/0), 2ch (2/0)	תצורת ערוץ נתמך ⁽³⁾

(1) ADIF אינו נתמך.
(2) VBR (קצב סיביות משתנה) נתמך.
(3) ערוץ כפול אינו נתמך.

WAV (LPCM) ■

,48,44.1,32,24,22.05,16,12,11.025,8 192,176.4,96,88.2	תדר דגימה נתמך (kHz) ⁽¹⁾
16/24	מספר נתמך של סיביות קוונטיזציה (סיבי) ⁽²⁾
1ch (1/0), 2ch (2/0)	תצורת ערוץ נתמך

(1) מקורות שמע גבוהים מ-96 קילוהרץ/24 סיביות מומרים למטה ל-96 קילוהרץ/24 סיביות.
(2) מקורות שמע רב-ערוציים מומרים ל-2 ערוצים.

FLAC ■

,48,44.1,32,24,22.05,16,12,11.025,8 192,176.4,96,88.2	תדר דגימה נתמך (kHz) ⁽¹⁾
16/24	מספר נתמך של סיביות קוונטיזציה (סיבי) ⁽²⁾

(1) מקורות שמע גבוהים מ-96 קילוהרץ/24 סיביות מומרים למטה ל-96 קילוהרץ/24 סיביות.
(2) מקורות שמע רב-ערוציים מומרים ל-2 ערוצים.

ALAC ■

,64,48,44.1,32,24,22.05,16,12,11.025,8 96,88.2	תדר דגימה נתמך (kHz) ⁽¹⁾
16/24	מספר נתמך של סיביות קוונטיזציה (סיבי) ⁽²⁾

(1) מקורות שמע גבוהים מ-96 קילוהרץ/24 סיביות מומרים למטה ל-96 קילוהרץ/24 סיביות.
(2) מקורות שמע רב-ערוציים מומרים ל-2 ערוצים.

Ogg Vorbis ■

48,44.1,32,22.05,16,11.025,8	תדר דגימה נתמך (kHz) ⁽¹⁾
32 עד 500	קצב סיביות נתמך (kbps) ⁽²⁾

(1) מקורות שמע גבוהים מ-96 קילוהרץ/24 סיביות מומרים למטה ל-96 קילוהרץ/24 סיביות.
(2) VBR (קצב סיביות משתנה) נתמך.

■ שמות קבצים

רק קבצים הניתנים לזיהוי כ- MP3/WMA/AAC/WAV(LPCM)/FLAC/ALAC/OGG Vorbis ומושמעים הם אלה עם הסימט "oga"/"ogx"/"ogg"/"fla"/"flac"/"wav"/"aac"/"3gp"/"m4a"/"wma"/"mp3". שמור קבצי Vorbis MP3/WMA/AAC/WAV(LPCM)/FLAC/ALAC/OGG עם סימט "oga"/"ogx"/"ogg"/"fla"/"flac"/"wav"/"aac"/"3gp"/"m4a"/"wma"/"mp3".

■ אודות תגייות ID3, תגייות WMA, תגייות AAC, תגייות והערות Vorbis

- לקבצי MP3 יש מידע נלווה של תוויים הנקראים תגייות ID3 שיכולים לאחסן שמות של אמן שירים, שמות כותרים, שמות אלבומים ועוד.
- לקבצי WMA יש מידע נלווה של תוויים הנקראים תגייות ID3 שיכולים לאחסן שמות של אמן שירים, שמות כותרים, שמות אלבומים ועוד.
- לקבצי AAC יש מידע נלווה של תוויים הנקראים תגייות AAC שיכולים לאחסן שמות של אמן שירים, שמות כותרות, שמות אלבומים ועוד.
- לקבצי (LPCM WAV) יש מידע נלווה של תוויים הנקראים תגייות שיכולים לאחסן שמות של אמן שירים, שמות כותרים, שמות אלבומים ועוד.
- לקבצי FLAC יש מידע נלווה של תוויים הנקראים תגייות FLAC שיכולים לאחסן שמות של אמן שירים, שמות כותרות, שמות אלבומים ועוד.
- לקבצי ALAC יש מידע נלווה של תוויים הנקראים תגייות AAC שיכולים לאחסן שמות של אמן שירים, שמות כותרות, שמות אלבומים ועוד.
- לקבצי Ogg Vorbis יש מידע נלווה של טקסט הנקרא הערות Vorbis המאפשר לשמור את שמות האמנים של השיר, שמות הכותרות, שמות האלבומים ועוד.

■ מקורות שמע באיכות גבוהה

מכשיר זה תומך במקורות שמע באיכות גבוהה. "איכות גבוהה" מבוססת על התקנים של קבוצות כמו איגוד הטכנולוגיית הצרכנית (CTA). הפורמטים הנתמכים ומדיה הניתנת להשמעה הם כדלקמן. פורמטים נתמכים.

WAV, FLAC, ALAC, Ogg Vorbis
מדיה הניתנת להשמעה

כונן זיכרון מסוג USB

מידע נתוני וידאו הניתן להשמעה מכוני זיכרון מסוג USB

הפורמטים הבאים נתמכים עבור קבצי וידאו שהוקלטו ממחשב לכונן זיכרון מסוג USB.

קודק (Codec)	פורמט
<ul style="list-style-type: none"> ● קודק וידאו: H.264, MPEG-4 AVC, MPEG-4 ● קודק שמע: MP3, AAC 	סיומת MPEG4: ".m4v" ".mp4"
<ul style="list-style-type: none"> ● קודק וידאו: H.264, MPEG-4, MPEG-4 AVC, WMV9, WMV9 עם פרופיל מתקדם ● קודק שמע: MP3, AAC, WMA 9.2 (7, 8, 9.1, 9.2) 	סיומת תוכן AVI: ".avi"
<ul style="list-style-type: none"> ● קודק וידאו: WMV9, WMV9 עם פרופיל מתקדם ● קודק שמע: WMA 9.2 (7, 8, 9.1, 9.2) 	סיומת וידאו מדיה של WINDOWS: ".wmv"

- גודל התמונה המרבי הנתמך הוא 1920 x 1080 פיקסלים.
- קצב התמונות הנתמך הוא מקסימום 30/60.
- יתכן שהשמעת וידאו לא תתאפשר בהתאם לסוג מכשיר ההקלטה, תנאי ההקלטה וכונן הזיכרון מסוג USB שבו נעשה שימוש.

■ מידע על אישור סימן מסחרי ועיצוב



שימוש בצידוד הנושא את התווית המציינת שהמוצר מיועד להתחבר במיוחד למוצרי אפל המזוהים בתווית ואושרו על ידי היצרן שלהם לעמוד בתקני הביצועים של אפל. שימוש בסמל Apple CarPlay פירושו שממשק משתמש ברכב עומד בתקני הביצועים של Apple. Apple איננה אחראית לפעולתו של רכב זה או את מידת עמידתו בתקני הבטיחות והרגולציה. שים לב שהשימוש באיזר זה עם מוצר של אפל עשוי להשפיע על הביצועים האלחוטיים. iPhone, iPod, iPod touch, Apple CarPlay, Siri, Lightning-1 הם סימנים מסחריים של Apple Inc., הרשומים בארה"ב ובמדינות אחרות.

מיוצר עבור

- iPhone 12 Pro Max
- iPhone 12 Pro
- iPhone 12
- iPhone 12 mini
- (iPhone SE (2nd generation
- iPhone 11 Pro Max
- iPhone 11 Pro
- iPhone 11
- iPhone XS Max
- iPhone XS
- iPhone XR
- iPhone X
- iPhone 8 Plus
- iPhone 8
- iPhone 7 Plus
- iPhone 7
- iPhone SE
- iPhone 6s Plus
- iPhone 6s
- iPod touch (דור שביעי)

■ מידע על אישור סימן מסחרי ועיצוב



שימוש בסמל Apple CarPlay פירושו שממשק משתמש ברכב עומד בתקני הביצועים של Apple. אפל אינה אחראית לתפעול רכב זה או לעמידתו בתקני הבטיחות והרגולציה. שים לב שהשימוש במוצר זה עם iPhone, iPod או iPad עשוי להשפיע על הביצועים האלחוטיים. Apple CarPlay הוא סימן מסחרי של Apple Inc.

■ מידע על אישור סימן מסחרי ועיצוב

Android Auto

● Android – Android Auto הם סימני מסחר רשומים של Google LLC.

■ קבצי מוזיקה שהוקלטו באמצעות מחשב

ניתן להשמיע את קבצי המוזיקה הבאים.

- MP3
- WMA
- AAC
- FLAC
- WAV
- ALAC
- OGG Vorbis

מפרטי MP3/WMA/AAC

הגבלות מסוימות חלות על התקנים של קבצי MP3/WMA/AAC שניתן להשתמש בהם, ועל המדיה והפורמטים המאחסנים קבצים כאלה. Windows Media 1 – Microsoft, Windows. הם הסימנים המסחריים הרשומים של Microsoft Corporation בארה"ב ובמדינות אחרות. המפרטים של נתוני המוזיקה שניתן להשתמש בהם הם כדלקמן.

MP3

MP3 (MPEG Audio LAYER 3) הוא הפורמט הסטנדרטי הקשור לטכנולוגיית דחיסת שמע. כאשר נעשה שימוש ב-MP3, ניתן לדחוס את הקובץ לכ-1/10 מהגודל של הקובץ המקורי.

WMA

WMA (שמע מדיה של WINDOWS) הוא פורמט דחיסת השמע של Microsoft Corporation. הוא יכול לדחוס קבצים לגודל קטן אפילו יותר מאשר MP3.

מוצר זה מוגן על ידי זכויות קניין רוחני מסוימות של Microsoft.

השימוש או ההפצה של טכנולוגיה מסוג זה מחוץ למוצר זה אסורה ללא רישיון מטעם ממיקרוסופט.

AAC

AAC (Advanced Audio Coding) (קידוד שמע מתקדם) הוא הפורמט הסטנדרטי המתייחס לטכנולוגיית דחיסת שמע המשמשת ב-MPEG2 – MPEG4.

מידע® Bluetooth

המפרטים והפרופילים של Bluetooth® שניתן להשתמש בהם הם כדלקמן.

שמע Bluetooth®	פריט
מפרט ליבה Bluetooth® Ver. 5.0 ואילך	מפרטי Bluetooth® נתמכים
<ul style="list-style-type: none"> ● A2DP (פרופיל מתקדם לחלוקת שמע) פרופיל לשידור נתוני מוזיקה: Ver. 1.3.2 ואילך ● AVRCP (פרופיל שלט רחוק שמע/וידאו) פרופיל לשליטה (השמעה, עצירה וכו') של מכשיר שמע נייד ממערכת מולטימדיה: Ver. 1.6.2 ואילך 	פרופילים נתמכים
LDAC™/AAC/SBC	קודקים נתמכים

מידע 

קישוריות בין מערכת זו לכל מכשירי ה-Bluetooth® אינה מובטחת.

■ אישור

Bluetooth הוא סימן מסחר רשום של
Bluetooth SIG, Inc.



■ LDAC

LDAC והסמל של LDAC הם סימנים
מסחריים של Sony Corporation.



■ מידע אודות Gracenote®

כאשר מוזיקה מושמעת, מסד הנתונים של מערכת המולטי מדיה מתבצע בחיפוש אחר שם האלבום, שם האמן, הז'אנר ושם הרצועה. אם המידע המתאים מאוחסן במסד הנתונים, המידע מוקצה אוטומטית. מסד הנתונים של Gracenote® משמש עבור מידע מסד הנתונים המאוחסן במערכת מולטימדיה זו.

■ מסד נתונים Gracenote®

- מידע הכותרת המוקצה אוטומטית עשוי להיות שונה ממידע הכותרת בפועל.
- תוכן הנתונים המסופק על ידי "בסיס הנתונים של Gracenote Media" אינו מובטח להיות מדויק ב-100%.
- Gracenote, הסמל וסוג הסמל של Gracenote, והסמל "Powered by Gracenote" הם סימן מסחרי רשום או סימן מסחרי של Gracenote, Inc. בארצות הברית ו/או במדינות אחרות.



מידע על תצוגת מידע טקסט

ישנן מגבלות למספר התווים שניתן להציג כמידע בכל מסך. ייתכן שהמערכת לא תוכל להציג את כל המידע. בנוסף, ישנם מקרים שבהם המידע אינו מוצג כראוי או שלא ניתן להיות מוצג בהתאם לתוכן המאוחסן.

Wi-Fi®

- Wi-Fi®, Wi-Fi Direct® ו-Wi-Fi 1-Wi-Fi Alliance® WMM הינם סימן מסחרי רשום של Wi-Fi Alliance®.
- Wi-Fi™ רישום מוגן, Wi-Fi CERTIFIED™, WPA™, WPA2™ ו-WPA3™ סימן מסחרי של Wi-Fi Alliance®.

MPEG

מוצר זה פועל תחת רישיון פטנט MPEG-4 ורישיון פטנט AVC ופטנט VC-1 לשימוש האישי של לקוחות, או משתמשים אחרים שמהם לא התקבלה כל תמורה (i) לקידוד ווידאו בכפוף לתקן MPEG-4 תקן ויזואלי, תקן AVC ותקן VC-1 ("MPEG-4/AVC/VC-1 Video") ו/או (ii) פיענוח ווידאו MPEG-4/AVC/VC-1 שקודד על ידי צרכן הקשור בפעילות אישית ו/או השיג את הווידאו מספק ווידאו מורשה לאספקת סרטי ווידאו MPEG-4/AVC/VC-1. שום רישיון לא ניתן או יחוייב לכל שימוש אחר. מידע נוסף ניתן לקבל מ-MPEG LA, L.L.C. ראה <http://www.mpegla.com>.

This product is licensed under the MPEG-4 patent portfolio license, AVC patent portfolio license and VC-1 patent portfolio license for the personal use of a consumer or other uses in which it does not receive remuneration to

(i) encode video in compliance with the MPEG-4 Visual Standard, AVC Standard and VC-1 Standard ("MPEG-4/AVC/VC-1 Video") and/or

(ii) decode MPEG-4/AVC/VC-1 Video that was encoded by a consumer engaged in a personal activity and/or was obtained from a video provider licensed to provide MPEG-4/AVC/VC-1 Video.

No license is granted or shall be implied for any other use.

Additional information may be obtained from MPEG LA, L.L.C. See <http://www.mpegla.com>.

Toyota Motor Europe NV/SA, Avenue du Bourget 60 – 1140 Brussels, Belgium www.toyota-europe.com
 Toyota (GB) PLC, Great Burgh, Burgh Heath, Epsom, Surrey, KT18 5UX, UK

Manufacturer

- Name : Panasonic Automotive Systems Co., Ltd.
- Address : 4261, Ikonobe-cho, Tsuzuki-ku, Yokohama-shi, Kanagawa-ken 224-8520, Japan

Specifications of Bluetooth

Frequency band : 2402-2480MHz
 Maximum radio-frequency power : 10mW Max

Specifications of WLAN

Frequency band : 2412-2472MHz
 Maximum radio-frequency power : 100mW Max

Specifications of WLAN (only CN-SLGFE0AJ,CN-SLGFE1AJ)

Frequency band : 5180-5240MHz
 Maximum radio-frequency power : 40mW Max

Specifications of WLAN (only CN-SLGFE0AJ,CN-SLGFE1AJ)

Frequency band : 5745-5825MHz
 Maximum radio-frequency power : 25mW Max

Model No.[*]

CN-SLGFE0AJ,CN-SLGFE1AJ,CN-SLGFE4AJ



Hereby, Panasonic Automotive Systems Co., Ltd. declares that the radio equipment type [*] is in compliance with Directive 2014/53/EU.
 The full text of the EU declaration of conformity is available at the following internet address:
<https://www.ptc.panasonic.eu/>

Manufacturer

- Name : Panasonic Automotive Systems Co., Ltd.
- Address : 4261, Ikonobe-cho, Tsuzuki-ku, Yokohama-shi, Kanagawa-ken 224-8520, Japan

Specifications of Bluetooth

Frequency band : 2402-2480MHz

Maximum radio-frequency power : 10mW Max

Specifications of WLAN

Frequency band : 2412-2472MHz

Maximum radio-frequency power : 100mW Max

Specifications of WLAN

Frequency band : 5745-5825MHz

Maximum radio-frequency power : 25mW Max

Model No.[*]

CN-SLGFE1AJ



Hereby, Panasonic Automotive Systems Co., Ltd. declares that the radio equipment type[*] is in compliance with The Radio Equipment Regulations 2017.
 The full text of the UK declaration of conformity is available at the following internet address:
<https://www.ptc.panasonic.eu/>

מספר זיהוי היבואן: 511487761

חל איסור לבצע פעולות במכשיר שיש בהן כדי לשנות את תכונותיו האלחוטיות של המכשיר, ובכלל זה שינויי תוכנה, החלפת אנטנה מקורית או הוספת אפשרות לחיבור לאנטנה חיצונית, בלא קבלת אישור משרד התקשורת, בשל החשש להפרעות אלחוטיות.

Manufacturer : Continental Automotive Singapore Pte Ltd
Address : 80 Boon Keng Road, Continental Building Singapore 339780
Model : MCEU CBOX

Operation frequency (MHz) :

GSM 900 : Tx: 880 – 915 Rx: 925.0 – 960.0

GSM 1800 : Tx: 1710.2 – 1784.8 Rx: 1805.2 – 1879.8

WCDMA Band 1 : Tx: 1920 – 1980 Rx: 2110 – 2170

WCDMA Band 8 : Tx: 880 – 915 Rx: 925 – 960

LTE 1: Tx: 1920 – 1980 Rx: 2110 – 2170

LTE 3: Tx: 1710 – 1785 Rx: 1805 – 1880

LTE 7: Tx: 2500 – 2570 Rx: 2620 – 2690

LTE 8: Tx: 880 – 915 Rx: 925 – 960

LTE 20 : Tx: 832 – 862 Rx: 791 – 821

LTE 26: Tx: 814 – 849 Rx: 859 – 894

GNSS Receiver Frequency: 1559 – 1610

Maximum output power :

GSM 900 2W

GSM 1800 1W

WCDMA Band 1 : 0.25W

WCDMA Band 8 : 0.25W

LTE Band 1, 3, 7, 8, 20, 26 : 0.2W



The latest "DECLARATION of CONFORMITY" (DoC) is available at the following address:
<https://www.continental-homologation.com/>

Hereby, Continental Automotive Singapore declares that the radio equipment type is in compliance with Directive 2014/53/EU.

שם המוצר וייעודו המסחרי: יחידת תקשורת לרכב
 שם היצרן וכתובתו: קונטיננטל אוטומוטיב רפובליקת צ'כיה
 סימן מסחרי רשום: Continental
 שם דגם: MCEU CBOX
 ארץ ייצור: צ'כיה
 שנת ייצור: 2021



Hereby, Continental Automotive Singapore Pte Ltd declares that the radio equipment type MCEU CBOX/MCEU NCBOX is in compliance with <Directive 2014/53/EU / RER 2017 (SI 2017/1206)>.
 The full text of the <EU/UK> declaration of conformity is available at the following internet address:
<https://www.continental-homologation.com>

קוד QR

המילה "QR Code" היא סימן מסחרי רשום של DENSO WAVE INCORPORATED ביפן ובמדינות אחרות.

נתוני מפה

HERE 2021©

היכנס לקישור שלהלן לקבלת רישיון לנתונים.

[/https://legal.here.com/terms/general-content-supplier/terms-and-notice](https://legal.here.com/terms/general-content-supplier/terms-and-notice)

הסכם רישיון משתמש קצה

<https://legal.here.com/en-gb/terms/end-user-license-agreement>

ה	
53.....	הגדרות האבטחה.....
58.....	הגדרות השמע והמדיה.....
42.....	הגדרות לאופן זיהוי נהג.....
63.....	הגדרות Wi-Fi®.....
65.....	הגדרת מכשירי Bluetooth®.....
80.....	הגדרת מכשיר Bluetooth® כמכשיר ראשי.....
52.....	הגדרת פרטי סוכנות המשנה.....
5.....	הוראות בטיחות.....
19.....	הזנת אותיות ומספרים.....
137.....	היסטוריית השיחות.....
4.....	הסרת מצבר ה- 12V.....
149.....	העברת נתוני אנשי קשר.....
27.....	הפסקת השליטה הקולית.....
134.....	הפעלה בעזרת מתגי גלגל ההגה.....
	הפעלה/כיבוי והתאמת עוצמת הקול של מערכת השמע.....
20.....	
26.....	הפעלת בקרה קולית.....
24.....	הפעלת המערכת בבקרה קולית.....
14.....	הפעלת צג המגע.....
123.....	השמעת שמע Bluetooth®.....
61.....	התאמת איכות התמונה.....
62.....	התאמת השמע של כל מקור.....
77.....	התחברות עם מכשיר Bluetooth®.....
208.....	התראת גופים נעים.....

119,86.....	Android Auto.....
115,86.....	Apple CarPlay.....
80.....	Bluetooth.....
82.....	Wi-Fi.....

א

102.....	אופן השימוש ברדיו באינטרנט.....
111.....	אייפוד.....
111.....	אייפון.....
28.....	אמירת פקודה קולית.....
	אמצעי זהירות בעת שימוש במכשירי Bluetooth®.....
70.....	
101.....	אנטנת רדיו.....
139.....	אנשי הקשר.....

ד

128.....	דיבורית.....
160.....	דפדפן אינטרנט.....

פ	ח
28.....פקודה קולית	140.....חיגור לשירות סיוע בדרכים של לקסוס
34.....פרופילי משתמשים	31.....חיפוש מידע באמצעות המקלדת
צ	ט
183.....צג התצוגה הפנורמית	88.....טלפון חכם לא רשום
166.....צג עזר חניה של לקסוס	90.....טלפון חכם רשום
13.....צלמיות המצב	
ר	כ
98.....רדיו	103.....כונן זיכרון מסוג USB
34.....רישום פרופיל משתמש	4.....כתב ויתור לגבי פיצוי נתונים
ש	ל
142.....שיחות	7.....לוח מכשירים
53.....שינוי הגדרות האבטחה	
50.....שינוי הגדרות הבקרה הקולית	מ
45.....שינוי הגדרות כלליות של מערכת מולטימדיה	230.....מדיה ונתונים
48.....שינוי הגדרות תצוגת המסך	138.....מועדפים
38.....שינוי ההגדרות השונות	76.....מחיקת התקני Bluetooth® רשומים
40.....שינוי ורישום פרופיל משתמש	31.....מידע באמצעות המקלדת
22.....שינוי מקור השמע	25.....מיקרופונים
23.....שינוי פריסת המתגים במסך בחירת המקור	65.....מכשירי Bluetooth®
25.....שפות נתמכות	176.....מצלמה
23.....שקע USB	139.....מקלדת
ת	ס
17.....תפקודים בסיסיים של המסך	6.....סמלים באיורים
12.....תפריט ראשי	11.....סקירת מערכת המולטימדיה
10.....תצוגה ובקרה	
60.....תצורת המסך	ע
	55.....עדכון ובדיקה של מידע התוכנה



אולמות תצוגה לקסוס:

טל: 09-9728888	הסדנאות 8, הרצליה
טל: 04-8400200	האשלג 10, חיפה
טל: 09-8600600	פנקס 26, נתניה
טל: 02-6762000	כנפי נשרים 62, ירושלים
טל: 03-7313322	שמשון 9, פתח תקוה
טל: 08-6407000	הבונים 26, באר שבע

מרכז שירות לקסוס:

טל: 03-7613333	שמשון 9, פתח תקוה
טל: 09-8600600	פנקס 28, נתניה,
טל: 02-6580906	כנפי נשרים 62, ירושלים
טל: 04-8400200	האשלג 10, חיפה
טל: 08-6278202	הנפח 1, באר שבע

www.lexus.co.il

כל הזכויות שמורות. אין לצלם, לשכפל או להעתיק ספר זה, כולו או מקצתו, ללא קבלת הסכמה בכתב ומראש של לקס מוטורס בע"מ.

OM9AK14H 12/2025